

Installation Instructions

C2™ Outdoor Sauna
40044-1FNC-WGS



Record your model number: _____

Français, page 97

Español, página 192

KOHLER®

1654810-2-A

Table of Contents

Customer Care..... 3

Warranty..... 3

Tools and Materials 3

Before You Begin 4

Safety During Use 4

Technical Safety 4

Parts List 5

Site Preparation 6

Installation..... 7

Customer Care

Thank You for Choosing KOHLER

Need help? Contact our Customer Care Center.

- USA/Canada: 1-800-4KOHLER (1-800-456-4537) Mexico: 001-800-456-4537
Hours of Operation: Monday-Friday 8:00 AM - 5:00 PM (CT)
Languages Spoken: English, Spanish, and translation services are available.
- **Service Parts:** kohler.com/serviceparts
- **Care and Cleaning:** kohler.com/clean
- **Patents:** kohlercompany.com/patents

Warranty

This product is covered under the **KOHLER® Sauna Limited Warranty**, found at kohler.com/warranty. For a hardcopy version of the warranty terms, contact the Customer Care Center.

Tools and Materials

The following tools are required to perform the installation procedure:

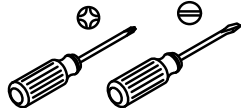
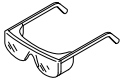

Cordless screwdriver
Screwhead bit set

Drill bit set

Power drill and masonry
bit (if installing the sauna
on a concrete pad)

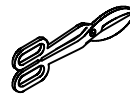
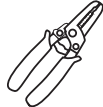
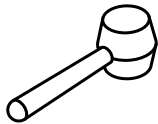
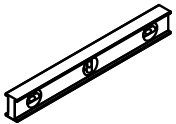



Rubber mallet

Wire
strippers

Multi-purpose
snips

Before You Begin

 **DANGER: Risk of product damage or personal injury.** To avoid serious personal injury or death, only a licensed professional electrician should connect the sauna to the power supply of the installation location.

 **DANGER: Risk of product damage or personal injury.** Falling or sharp-edged parts can cause either damage to the product or injuries. Use foot, hand, and eye protection while performing this installation procedure.

At least two people should perform this installation.

Inspections should be conducted regularly after installation to check for wear, damage, electrical issues, and water ingress.

The sauna roof must be cleaned regularly to prevent any build-up of debris.

Follow all local plumbing, building, and electrical codes.

Identify all parts before installation. Inspect for damage.

The sauna does not come with the power cord needed to connect to the dedicated power supply at the installation site. A professional electrician will need to determine the appropriate length and to be compliant with local codes.

IMPORTANT! Leave this manual for the end user.

PLEASE READ AND FOLLOW ALL INSTRUCTIONS WITHIN THIS INSTALLATION GUIDE BEFORE BEGINNING THE INSTALLATION PROCESS OR USING THIS PRODUCT. SAVE THESE INSTRUCTIONS.

NOTE: There may be extra screws remaining after sauna installation. These are provided intentionally. Retain the extra screws for future use.

Safety During Use

 **DANGER: Risk of product damage or personal injury.** To reduce the risk of electric shock or damage to the sauna's electrical system, disconnect the power supply before cleaning.

Regularly check the sauna heater for damage.

Do not replace the pre-installed lock on the sauna door. Any lock used other than the pre-installed model could result in people being trapped inside the sauna in the event of a malfunction.

The sauna is not intended for use by persons, including children, with reduced physical, sensory, or mental abilities or by persons with a lack of experience or knowledge, unless they receive instructions on the use of the sauna or are supervised by a person responsible for their safety. Children must be supervised at all times to ensure that they do not play in, on, or with any features of the sauna.

Technical Safety

If the mains power cable or electrical components of the controller or sauna heater are damaged, press the main switch button to turn off the power and then unplug the sauna from the power supply. Have the mains power cable or other electrical components replaced by either qualified service personnel or authorized electricians. Installations and repairs that are not performed correctly may pose a considerable risk to the user.

Disconnect the sauna heater from the mains before opening the heater's terminal box.

Only use original spare parts.

Unapproved changes to the controller or sauna heater are not permitted.

Only use one sauna heater in the sauna. Do not add and operate additional sauna heaters.

Improper use of the sauna heater is prohibited.

Fastener List

0238245035
M4.5x35

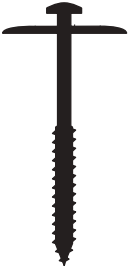

016581335
M3x35



018033540
M3.5x40



0165673540
M3.5x40



015335040
M5x40



016610330
M4.5x40



0165223541
M3.5x50



0165223551
M3.5x50



018014550
M4.5x50



016522460
M4x60



0166114570
M4.5x70



0997211251
M5x80



0165225100
M5x100



0190160120
M6x120



0165226140
M6x140



Site Preparation

NOTE: The installation site chosen must be horizontally aligned and level.

 **WARNING: Risk of property damage.** When installing on compacted gravel, check with your local utilities providers to verify that there are no underground pipes or cabling before proceeding. When fully installed, the ground nails could puncture any pipes or cables resulting in the potential for physical damage and interruption of services.

NOTE: If you are not installing the sauna on either compacted gravel or on a cement pad, please reference your local building codes and request the services of appropriate experts to determine the structural integrity of the chosen installation location.

- Before installation, either a qualified structural engineer or a local authority must verify code compliance and load-bearing capacity of the installation site for structural integrity.
- Conduct a site assessment before installation to ensure soil stability and proper drainage in the area.
- The sauna must be installed in a well-ventilated outdoor area with adequate clearance on all sides and above in order to perform any maintenance procedures.
- Identify a flat installation site for the product.
- Measure the area according to the recommended footprint of the product and mark the footprint by first placing a stake at each corner and then running a piece of string between each stake.
- Prepare the ground at the installation site by first removing any loose debris.
- Using a shovel, remove the top 3" (76 mm) of grass and soil.
- Fill the excavated area with gravel. Using either a hand tamper or an electric plate compactor, compact the gravel.
- Periodically check the level of the gravel using either a large spirit level or a large, straight piece of wood. If needed, add more gravel and continue compacting the area until there is very little loose gravel and the ground is even and level.
- When finished, remove the stakes and string.
- The sauna must rest upon concrete pavers. Eight concrete pavers (not provided) that measure at least 7" x 7" (179 mm x 179 mm) and are at least 1-1/2" (38 mm) thick must be available on-site.

Installation

1. Assemble the Base Frame

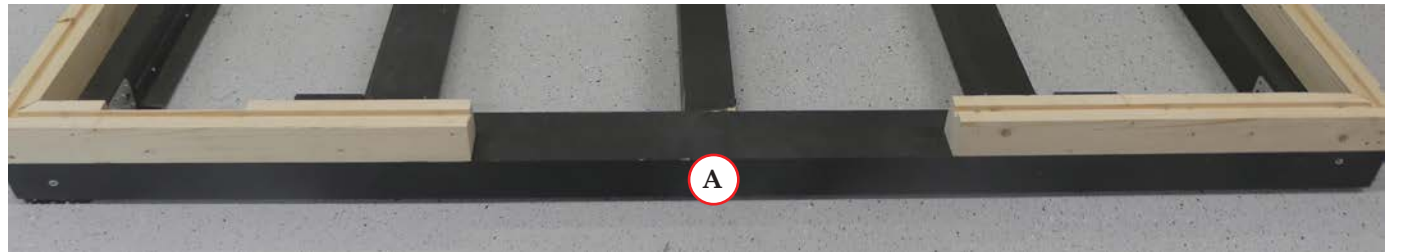
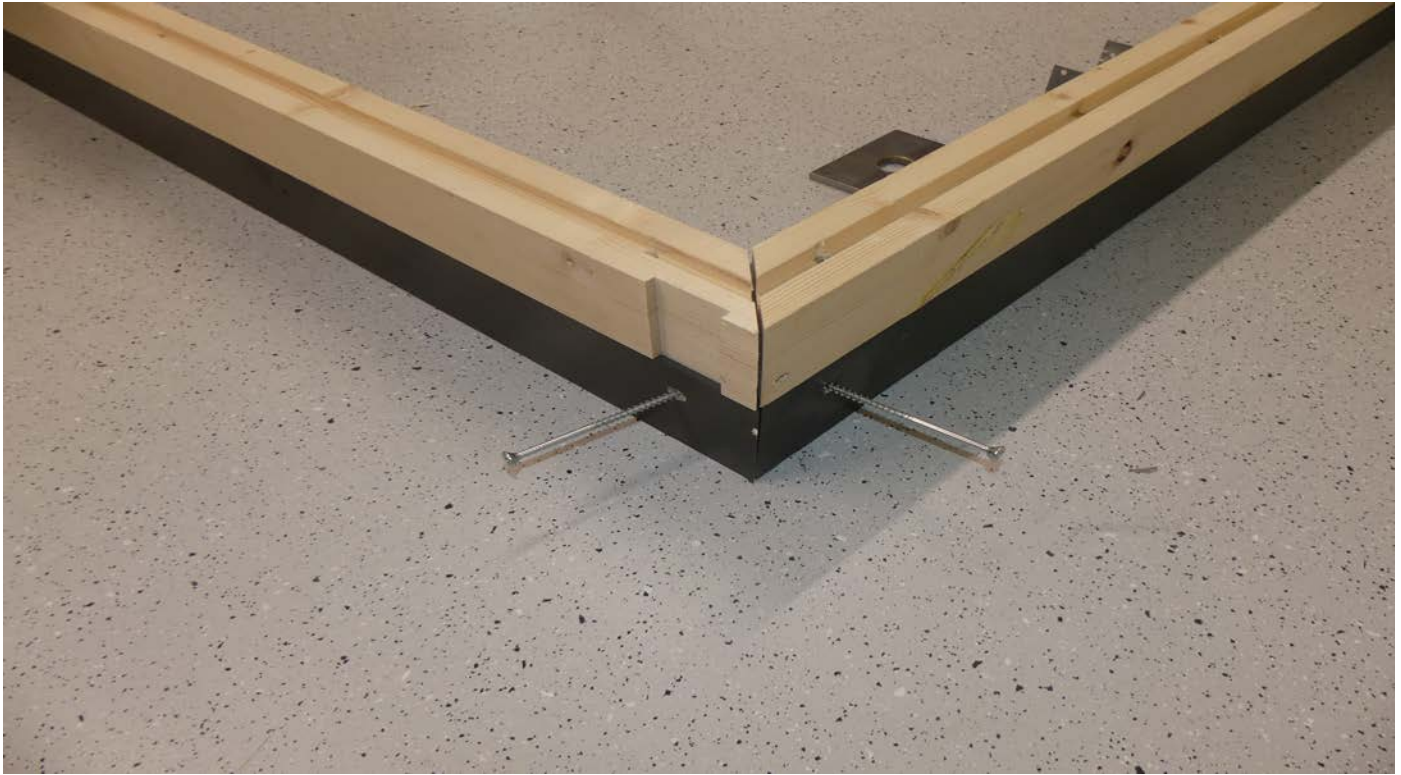

0190160120
M6x120



NOTE:Base frame piece F1 has a gap (A) in the wood top portion. This is where the door will eventually be positioned. This represents the front side of the sauna.

- Position the four base frame pieces (F1 - F4) at the prepared installation site.
- Install two base frame assembly screws (P/N: 0190160120) into the pre-drilled holes at each outside corner.

2. Attach the Corner L-Brackets

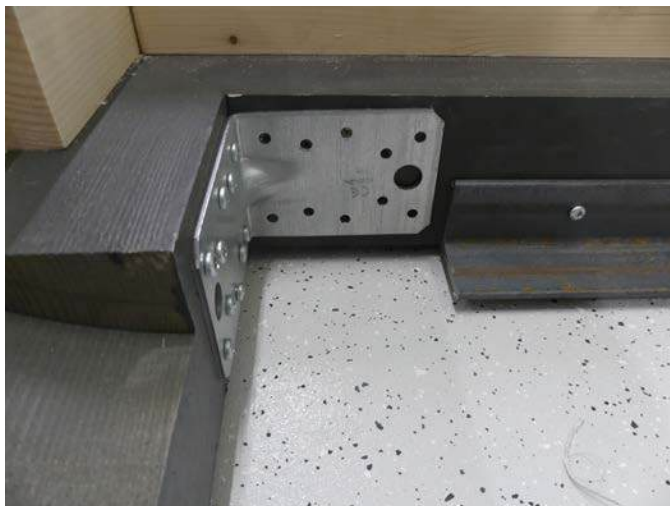

015335040
M5x40



- Place the L-bracket at one of the inner corner junctions.
- Line up the holes of the L-bracket with the 20 pre-drilled holes in the base frames.
- Install 20 assembly screws (P/N: 015335040) to attach the L-bracket.
- Repeat this step at each of the other inner three corners.

3. Install the Crossbeams

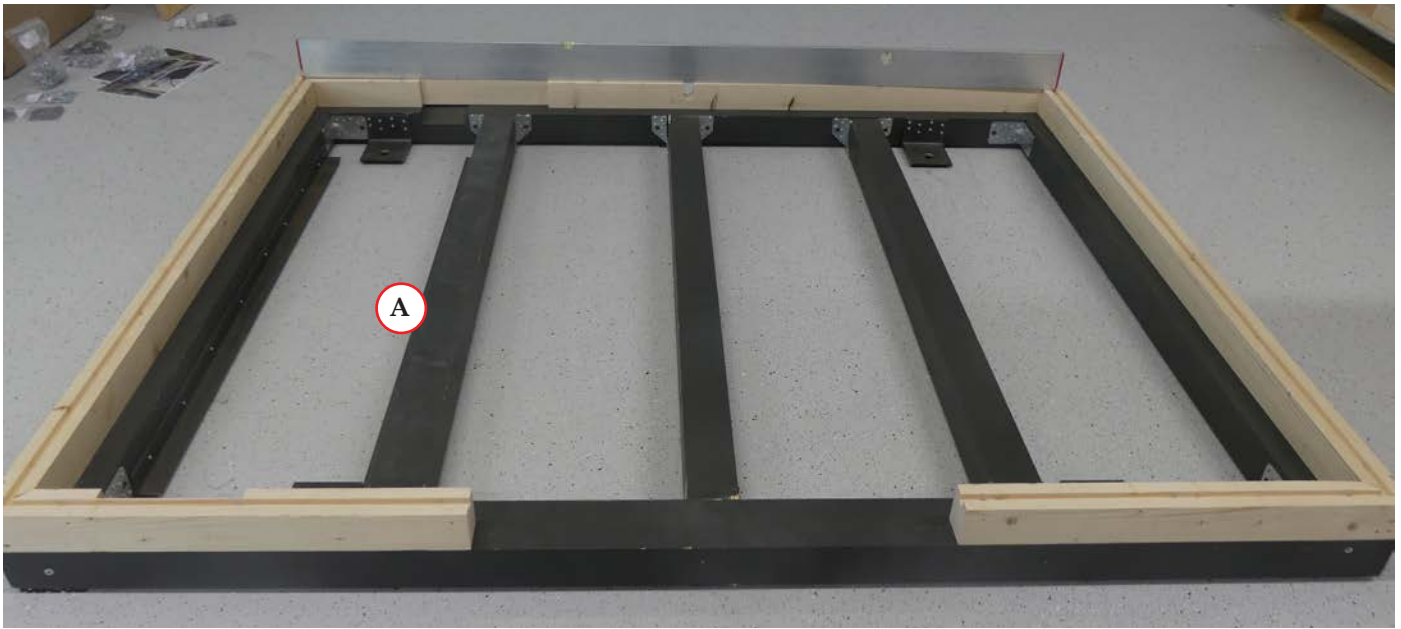

015335040
M5x40



- Position the crossbeams into the pre-mounted joist hangers
- The crossbeam with a flange (A) goes on the left with the flange facing the left side of the sauna. Position the three floor crossbeams in the pre-mounted joist hangers in their proper locations inside the base frame.
- Install each floor crossbeam with six assembly screws (P/N: 015335040) at each end.

4. Position and Secure the Base Frame

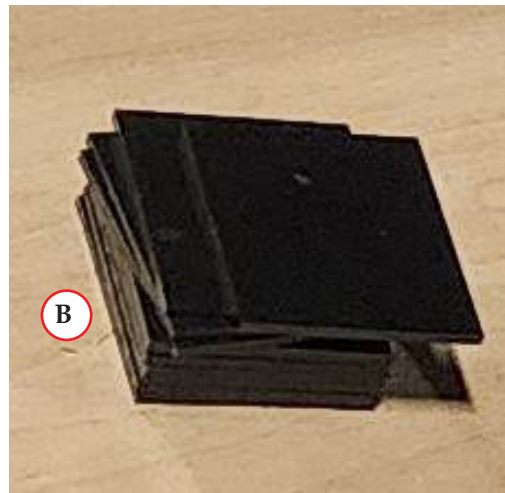
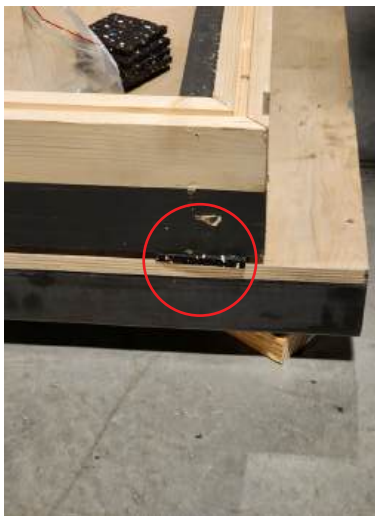

- Slightly raise the base frame and position pavers beneath each corner and beneath the center of each base frame beam.
- Place rubber plates (A) between each paver and each contact point of the base frame. This will help prevent moisture wicking from the concrete pavers into the wood.
- Using a large spirit level, check to see if the base frame is level. Place the spirit level on each of the four base frame beams for the most accurate readings.
- If the base frame is not level, determine where a slope or decline is located and add plastic shims (B) between the rubber plate and the base frame.
- Use the spirit level to check the level again. Repeat these steps as necessary until the base frame is level.

5. Verify the Base Frame is Square

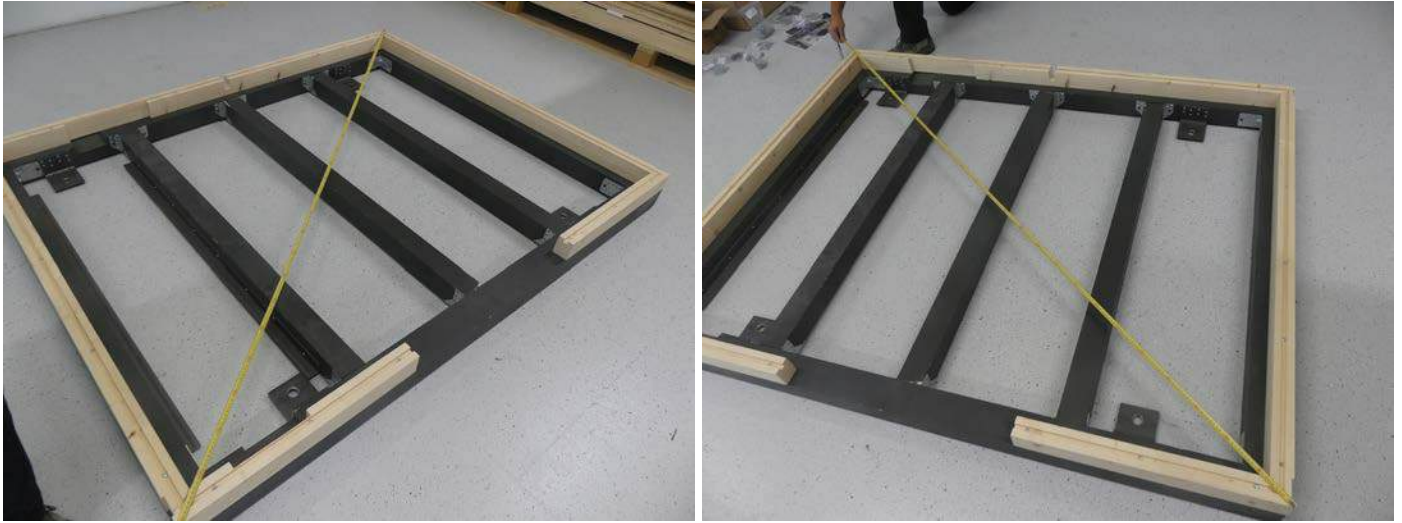

- Measure the diagonal corners to verify each corner is 90 degrees. The two diagonal spans should have the same measurement.
- If each corner does not measure 90 degrees, adjust the base frame and then measure both diagonal spans again.
- Repeat this procedure until each corner equals 90 degrees.

6. Install the Ground Nails



NOTE: It is recommended to secure the sauna to the ground. Consider the location and the climate when determining the most appropriate method of securing the sauna.

- Hammer the ground nails into the ground through the 1" (25 mm) diameter ground nail bracket at each corner. These will anchor the base frame in place.

NOTE: If mounting the sauna to a concrete pad, dedicated concrete anchors (not included) are required. The ground nails cannot be driven into concrete.

- Verify that the base frame is still level. Adjust as needed by following the previous step.

7. Install the Cable Channel Chipboard



- Place the chipboard into the leftmost space of the base frame so that it is resting upon the two lower flanges. The chipboard only fits in one way so that the cutouts align with the ground nail brackets beneath.

NOTE: This area is used as an enclosed cable channel to keep cabling off the bare ground or concrete foundation.

8. Install the Left Rear Corner Post and the First Rear Wall Section



CAUTION: Risk of product damage Apply sealing tape to the side edges of each flat wall section before erecting and assembling them. Do not apply sealing tape to the corner posts.

- Apply sealing tape to the side edges of rear wall RW1.
- Position the bottom tongue of left corner post LSW4 in the groove of the left side base frame at the rear corner.
- While one person holds the post in place, position the bottom tongue of rear wall RW1 in the groove of the rear base frame at the left rear corner.
- Verify left corner post LSW4 and rear wall RW1 are flush to one another and that the top edges are aligned.

9. Secure the Left Rear Corner Post to the First Rear Wall Section



0997211251
M5x80



- Secure corner post LSW4 to rear wall RW1 using three corner post assembly screws (P/N: 0997211251) in the pre-drilled holes.

10. Insert the Spline into the Wall Section

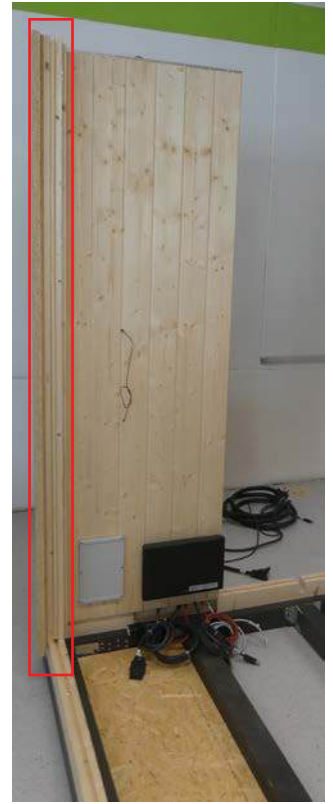
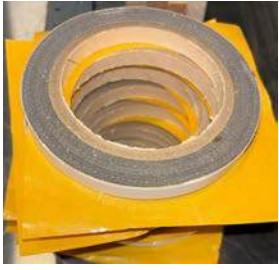

- Apply a 2" (50 mm) section of expanding tape to the upper end of the spline piece.
- Insert the spline into the vertical channel of LSW4 located close to the inside face of the wall.

NOTE: The expanding tape will wedge the spline in place and prevent the spline from sliding.

11. Install the First Left Wall Section



016522460
M4x60



- Position short wall LSW3 in the groove of the left side base frame.
- Verify short wall LSW3 and left corner post LSW4 are flush to one another.
- Secure LSW3 using six assembly screws (P/N: 016522460) in the lower pre-drilled holes on the connecting strip of corner post LSW4.
- Apply a 2" (50 mm) section of expanding tape to the upper end of a short spline piece.
- Insert the spline into the vertical channel of LSW3 located close to the inside face of the wall.

12. Install the Second Left Wall Section

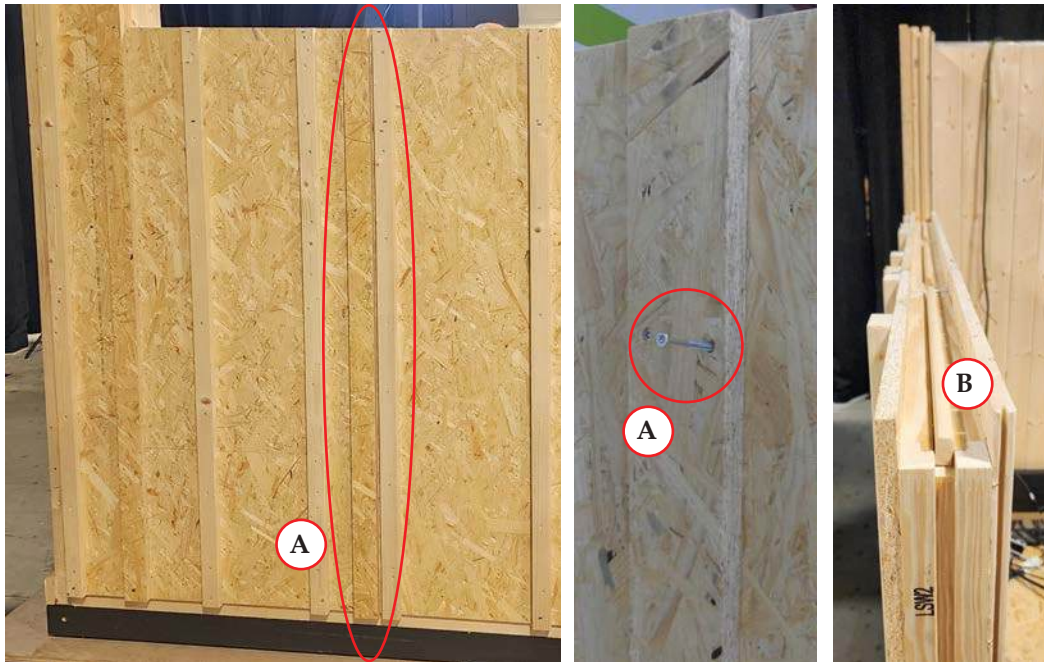

016522460
M4x60



- Position short wall LSW2 in the groove of the left side base frame, flush and aligned to LSW3.
- Secure LSW2 using three assembly screws (P/N: 016522460) in the pre-drilled holes on the connecting strip (B) of short wall LSW3.
- Apply expanding tape on the inside of the horizontal spline (C) running the length of the short walls.

13. Install the Left Wall Window Panel



016522460
M4x60



⚠ DANGER: Risk of product damage Do not strike the edge of the horizontal window panel directly. The glass could be broken as a result. Always strike a separate piece of wood held against the edge of the panel.

- Position the horizontal window panel into the groove on the top of short walls LSW2 and LSW3.
- Place a piece of scrap wood against the vertical edge of the horizontal window panel. Using a rubber mallet, strike the scrap wood to drive the horizontal window panel further into the groove until the window panel is fully seated. The vertical edge of the horizontal window panel and LSW2 must be flush and aligned.
- Secure the horizontal window panel to the short walls (A) using five assembly screws (P/N: 016522460).
- Secure the horizontal window panel using assembly screws (P/N: 016522460) in the remaining pre-drilled holes (B) on the connecting strip of corner post LSW4.
- Apply a 2" (50 mm) section of expanding tape to the upper end of a short spline piece.
- Insert the spline into the vertical channel of LSW2 located close to the inside face of the wall.

14. Install the Second Rear Wall Section



016522460
M4x60



- Apply a 2" (50 mm) section of expanding tape to the upper end of a short spline piece.
- Insert the spline into the vertical channel of RW1 located close to the inside face of the wall.
- Position rear wall RW2 that contains the white 240V Power Unit in the groove of the rear base frame.
- Verify rear walls RW1 and RW2 are flush to one another and that the top edges are aligned.
- Pull the cables from the two rear wall sections towards the center of the work area. Pay attention to the cable locations to avoid damage.
- Secure RW2 using assembly screws (P/N: 016522460) in the pre-drilled holes on the connecting strip of rear wall RW1.
- Apply a 2" (50 mm) section of expanding tape to the upper end of a short spline piece.
- Insert the spline into the vertical channel of RW2 located close to the inside face of the wall.

15. Install the Third Rear Wall Section.



016522460
M4x60



- Verify rear walls RW2 and RW3 are flush to one another and that the top edges are aligned.
- Secure RW3 using assembly screws (P/N: 016522460) in the pre-drilled holes on the connecting strip of rear wall RW2.

16. Install the First Right Wall Section



0997211251
M5x80



- Position right wall RSW1 in the groove of the base frame at the right rear corner.
- Verify right wall RSW1 and rear wall RW3 are flush to one another and that the top edges are aligned.
- Secure RSW1 to RW3 using corner post assembly screws (P/N: 0997211251).
- Apply a 2" (50 mm) section of expanding tape to the upper end of a short spline piece.
- Insert the spline into the vertical channel of RSW1 located close to the inside face of the wall.

17. Install the Second Right Wall Section



016522460
M4x60



- Position right wall RSW2 in the groove of the right side base frame.
- Verify walls RSW2 and RSW1 are flush to one another and that the top edges are aligned.
- Secure RSW2 using assembly screws (P/N: 016522460) in the pre-drilled holes on the connecting strip of wall RSW1.
- Apply a 2" (50 mm) section of expanding tape to the upper end of a spline piece.
- Insert the spline into the vertical channel of RSW2 located close to the inside face of the wall.

18. Install the Third Right Wall Section



016522460
M4x60



- Position right wall RSW3 in the groove of the right side base frame.
- Verify right wall RSW3 and right wall RSW2 are flush to one another and that the top edges are aligned.
- Secure RSW3 using assembly screws (P/N: 016522460) in the pre-drilled holes on the connecting strip of wall RSW2.

19. Install the First Front Wall Section



0997211251
M5x80



- Position front wall VW1 in the groove of the base frame at the right front corner.
- Verify front wall VW1 and right wall RSW3 are flush to one another and that the top edges are aligned.
- Secure VW1 to RSW3 using three corner post assembly screws (P/N: 0997211251) in the pre-drilled holes.

20. Remove the Key and the Protective Shipping Bracket



NOTE: Before proceeding, remove the key from the door frame. Place the key in a secure location.

- Remove the two screws and then the protective wooden shipping bracket from the door frame. The shipping bracket is not needed and should be disposed of.

21. Install the Door Frame



0190160120
M6x120



NOTE: The door must be able to open out when properly installed.

- Position the door frame into the vertical groove of front wall VW1.
- Verify the door frame and front wall VW1 are flush and the top edges are aligned.
- Secure the door frame to VW1 using four assembly screws (P/N: 0190160120) in the pre-drilled holes.

22. Install the Door Handle



⚠ WARNING: Risk of personal injury. The wooden door handle must be installed on the inside of the door. If the metal door handle is installed on the inside, the metal will become hot after sauna use and result in physical damage if touched.

- The connecting rods are pre-installed in the wooden door handle. Place silicone grommets on the ends of the connecting rods protruding from the wooden handle.
- Insert the connecting rods on the wooden door handle through the two holes in the door.
- Align the metal door handle with the two connecting rods.
- Use a screwdriver and handtighten the two connecting rods by four or five turns. Do not overtighten!

23. Install the Second Front Wall Section Containing the Main Control Box



0190160120
M6x120



- Position front wall VW2 in the groove of the base frame at the left front corner. The black control box should be facing out.
- Verify front wall VW2 is fully seated and flush in the vertical groove of the door frame.
- Verify that the top edges of front wall VW2 and the door frame are aligned.
- Secure the door frame to VW2 using four screws (P/N: 0190160120) in the pre-drilled holes.

24. Install the Final Left Wall Section



016522460
M4x60



0997211251
M5x80



NOTE: Verify the spline installed into LSW2 is still in place.

- Lean front wall VW2 forward slightly.
- Position left wall LSW1 vertically above the remaining opening in the left wall. Verify that the tongue and grooves of LSW1, the left wall window frame, and VW2 align.
- Lower LSW1 into the base frame groove of the left side base frame.
- Secure LSW1 using assembly screws (P/N: 016522460) in the pre-drilled holes on the connecting strip of wall LSW1.
- Connect LSW1 to VW2 using corner post assembly screws (P/N: 0997211251).

25. Install the Corner Anchor Plates



015335040
M5x40



- Position a cleat and an anchor plate at the lower side of the front left corner.
- Install five screws (P/N: 015335040) into the base frame and five screws into the corner post in the pattern shown.
- Repeat this procedure at the other three corners.

26. Secure the Sauna to the Floor Frame



0165223541
M3.5x50



NOTE: There are not pre-drilled holes, so the screws should be evenly spaced across the bottom of the outside walls.

- Measure 1/2" (12 mm) up from the top of the floor frame on the outside of the sauna and install six screws (P/N: 0165223541) per wall to secure the sauna to the base frame.

27. Identify the Reinforced Ceiling Sections

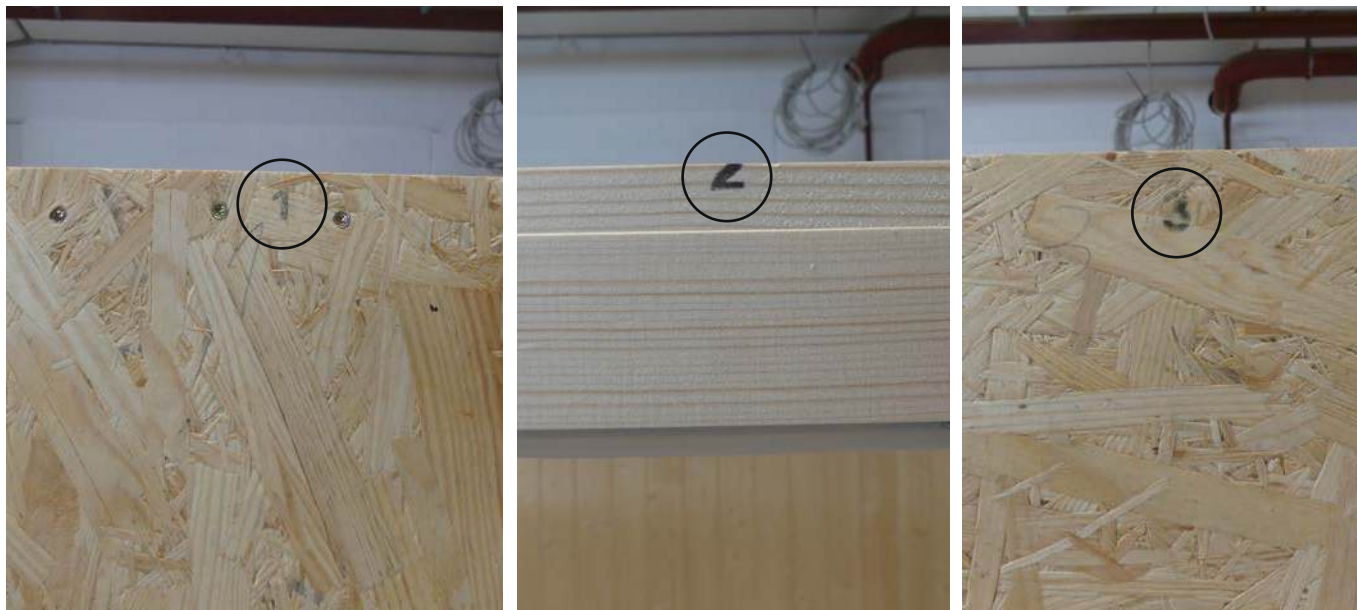

The front wall pieces and the reinforced ceiling sections are identified by coordinating numbers. There are four reinforced ceiling sections.

NOTE: The outer reinforced ceiling sections have three tongues to position into the grooves on top of the wall sections. The inner reinforced ceiling sections only have tongues on opposing ends.

28. Install the First Reinforced Ceiling Section

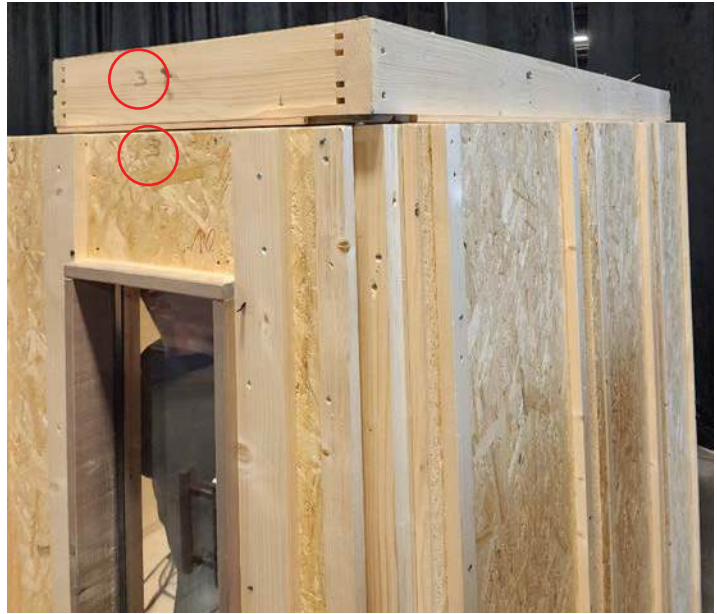

- Place ceiling panel 3 in position on the right side of the cabin. Verify the tongues are fully seated in the wall grooves and that the wood cladding side faces down.
- After the ceiling section is in position, apply expanding tape (A) below the side groove and insert the spline (B) into the groove.

IMPORTANT: Do not secure any reinforced ceiling sections until all sections are properly positioned.

29. Install the Remaining Reinforced Ceiling Sections



- The end of ceiling panel 2 has an overhang that belongs at the front of the sauna. Place ceiling panel 2 with the tongue fully seated in panel 3.
- Apply expanding tape below the side groove and insert the spline into the groove.
- Place ceiling panel 1 with the tongue fully seated in panel 2 and the lower tongues fully seated in the three wall grooves.

30. Attach the Reinforced Ceiling to the Sauna Cabin.

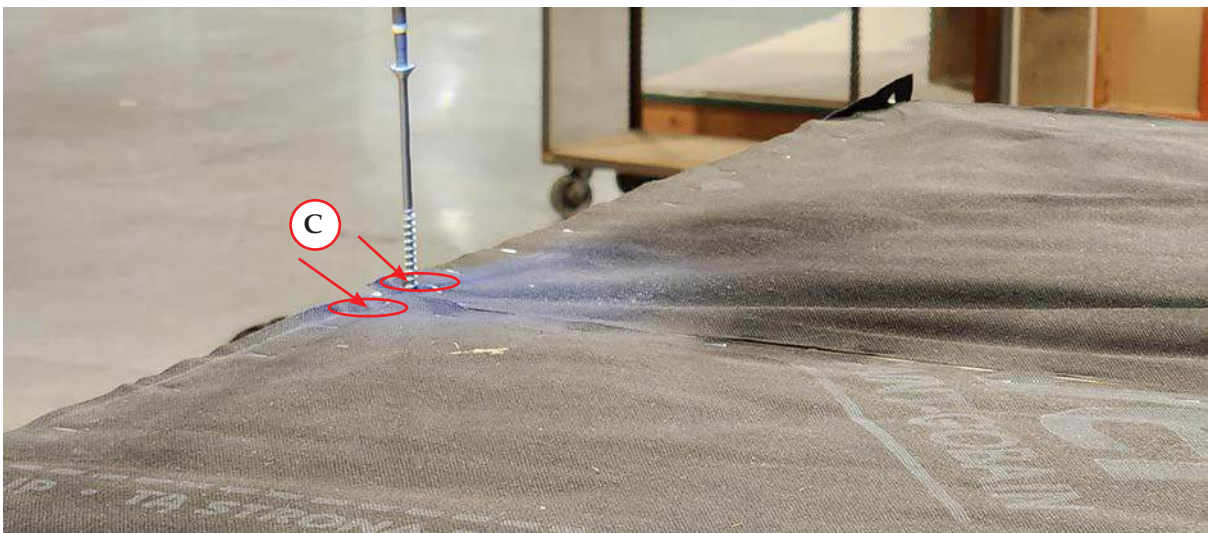
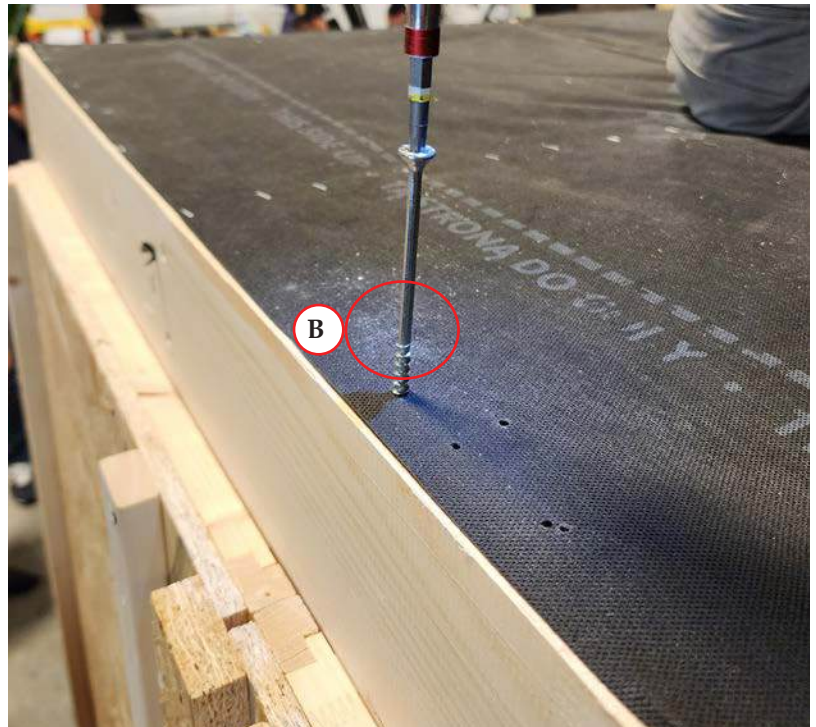
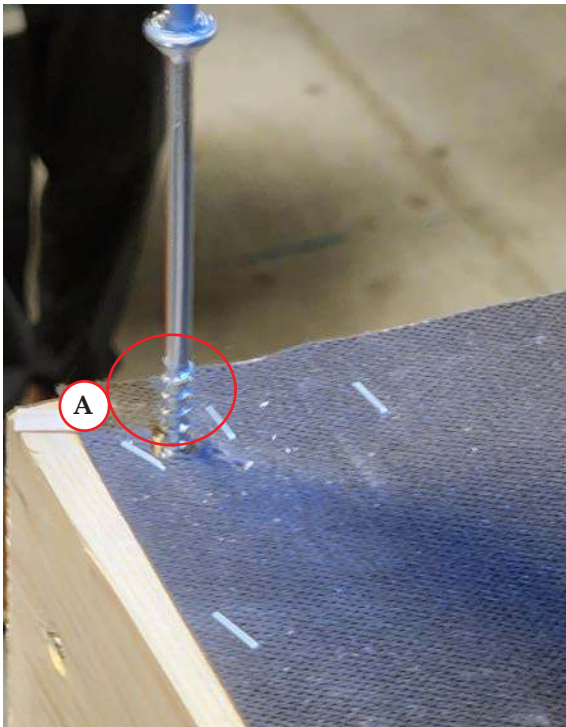

0165226140
M6x140



⚠ DANGER: Risk of product damage Do not install screws more than 1/2" (12 mm) from the outer edges. This could result in damage to the inner sauna ceiling

- Install one assembly screw (P/N: 0165226140) into the pre-drilled holes at each corner of the reinforced ceiling panels (A).
- Measure 1/2" (12 mm) from the outer edge and install four screws, evenly spaced, along the left and right sides (B).
- Measure 1/2" (12 mm) from the outer edge and install a screw at the inner touching corners of each ceiling panel (C).

31. Apply Sealing Tape to the Reinforced Ceiling Sections



- Apply sealing tape to the seams on the top of the reinforced ceiling panels.
- Apply sealing tape to the side seams of the reinforced ceiling panels and the sauna cabin. Verify that the cabling coming up through the top of rear wall RW1 is not crimped or covered by tape.

32. Connect the Two Front Upper Roof Sections

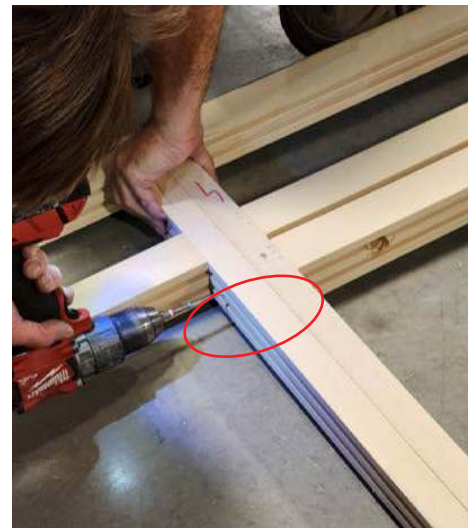

0165225100
M5x100



NOTE: Upper roof section 4 has the soffit with lights pre-installed. Upper roof section 1 has the soffit with no lights pre-installed. The remaining upper roof sections 2 and 3 go in the middle.

- Place upper roof section 4 and upper roof section 3 on the ground. Align upper roof section 3 so that the tongue is fully seated in the groove of upper roof section 4.
- Install three screws (P/N: 0165225100) at the identified locations to attach the two upper roof sections together.
- Repeat this procedure to connect upper roof section 1 and upper roof section 2.

33. Install the Upper Roof Sections 3 and 4 at the Front

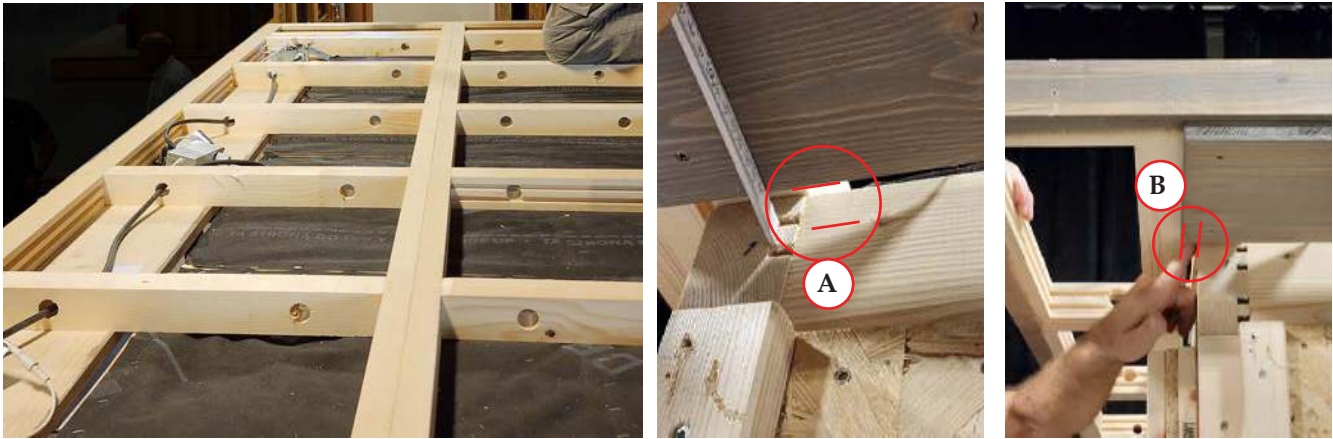

- Position the connected upper roof sections 4 and 5 on the roof at the front of the sauna cabin. The inner edge of the pre-installed soffit should be $3/4''$ (20 mm) from the front wall surface (A).
- Align the connected upper roof sections so that the front soffit extends $3/4''$ (20 mm) beyond the left and right walls (B).

34. Install the Upper Roof Sections 1 and 2 at the Rear



0165225100
M5x100



- Position the connected upper roof sections 1 and 2 on the roof at the rear of the sauna cabin. Verify the tongue from upper roof section 3 is seated in the groove of upper roof section 2 and that they are aligned. The inner edge of the pre-installed soffit should be 3/4" (20 mm) from the rear wall surface.
- Align the connected upper roof sections so that the rear soffit extends 3/4" (20 mm) beyond the left and right walls.
- Connect upper roof section 2 to upper roof section 3 by installing three screws (P/N: 0165225100).

35. Secure the Upper Roof Sections to the Sauna

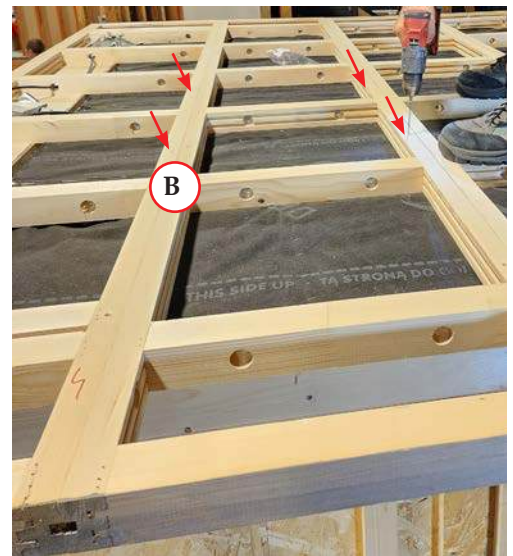
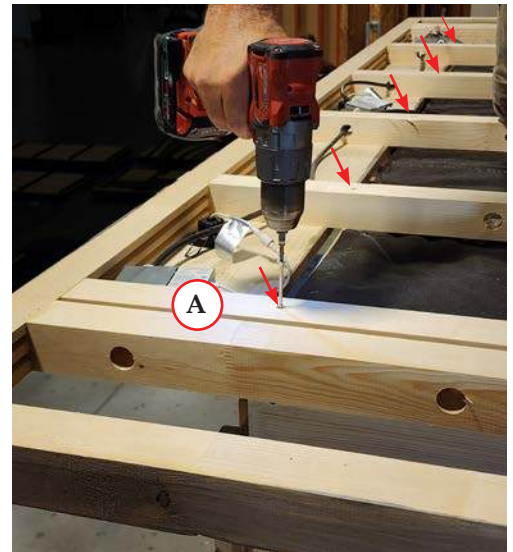
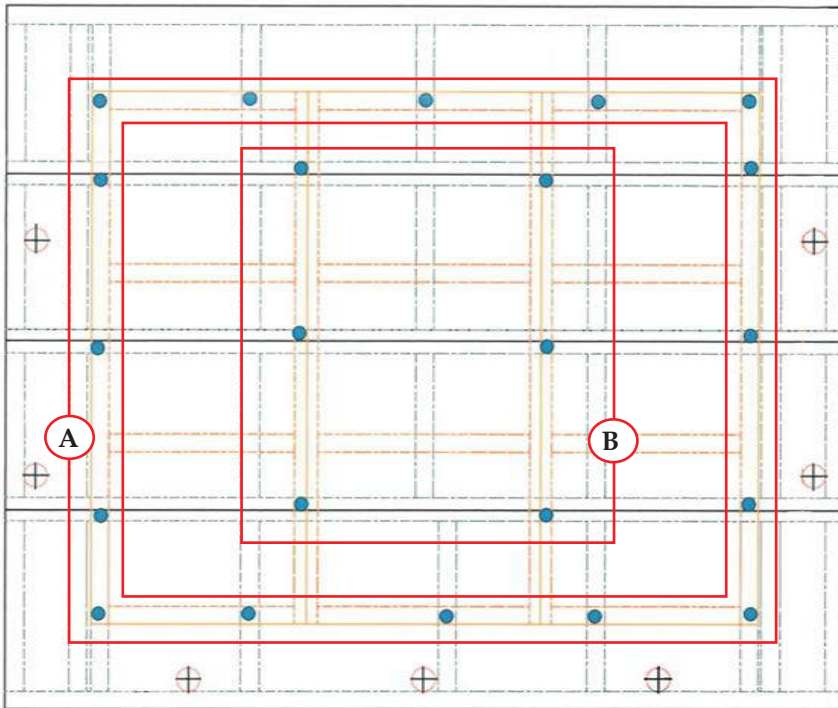

- Measure and verify the gap between the ceiling and the soffit edges is 3/4" (20 mm) all the way around the sauna before securing the upper roof to the sauna.

NOTE: The screw hole locations are not pre-drilled.

- Insert 16 countersunk assembly screws (P/N: 0165225100) into each upper roof section moving around the outer edge (A).
- Insert 6 countersunk assembly screws (P/N: 0165225100) into the inner sections of each upper roof section (B), repeating the screw pattern shown above at each inner section.

36. Install the Right and Left Soffits



016610330
M4.5x40



- There are four side soffits marked Left Rear, Left Front, Right Rear, and Right Front. Each section of soffit has a light pre-installed.
- Position the right front soffit so that it is flush against the front edge of the roof and against the side of the front soffit.
- Pull the cables from the lights up and through the open areas of the upper roof section.
- From beneath, insert screws (P/N: 016610330) up into the pre-drilled holes of the front right soffit and secure it to the upper roof section.
- Position the right rear soffit so that it is flush against the rear edge of the roof and against the side of the rear soffit.
- Pull the cables from the lights up and through the open areas of the upper roof section.
- From beneath, insert screws (P/N: 016610330) up into the pre-drilled holes of the rear right soffit and secure it to the upper roof section.
- After the two right soffits are in place, repeat this procedure to install the two left soffits.

37. Route Power to the Soffit Lights

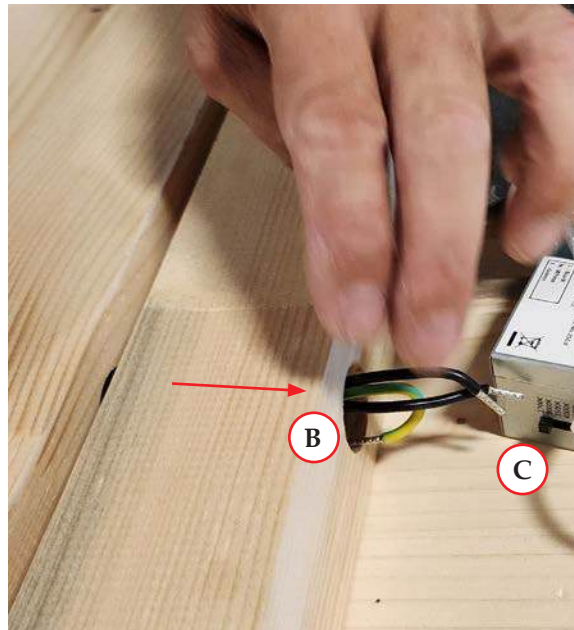
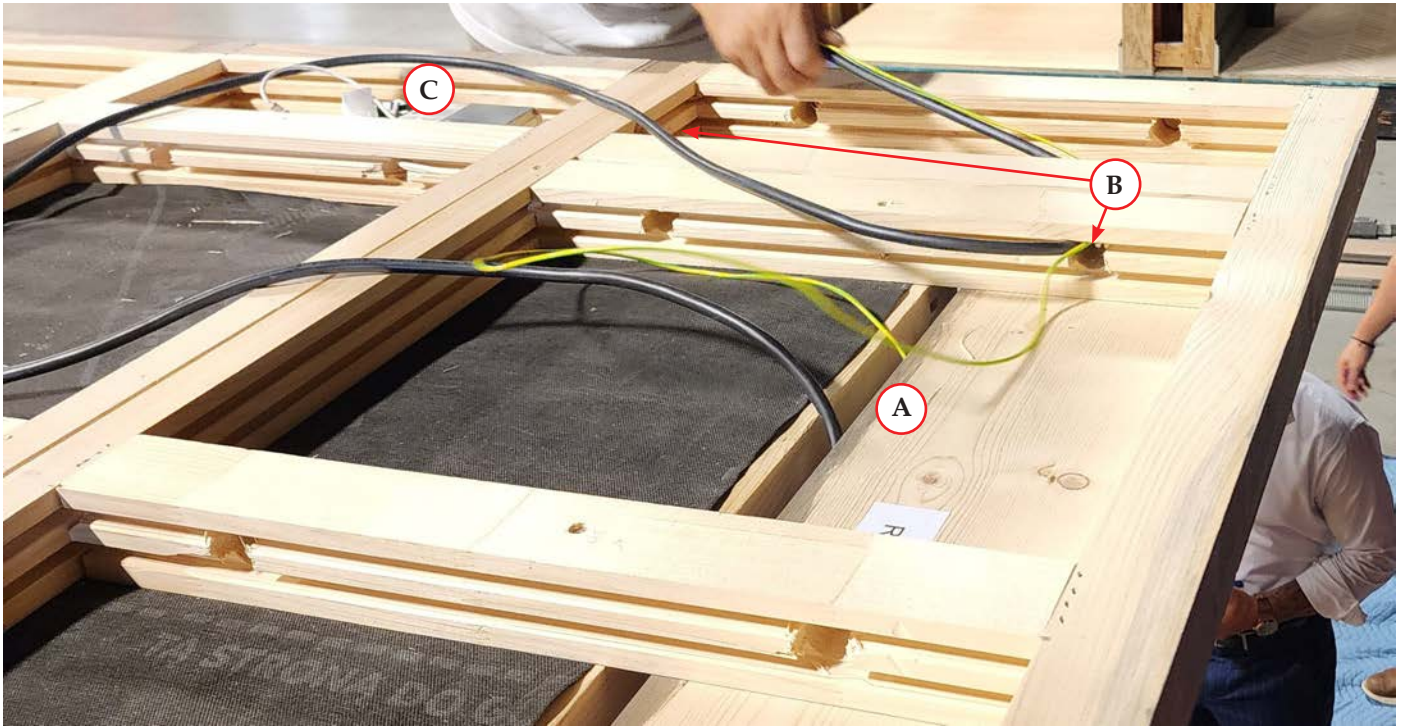

- There are two main power cables coming up from rear wall RW1: a 3-wire cable and a separate green ground wire.

NOTE: The uninsulated ground within the 3-wire cable is not used and can be cut off.

- Feed the main power cables from rear wall RW1 through the gap in the upper roof section (A).
- Feed the main power cables through the pre-drilled holes (B) in the upper roof section to the electrical box (C) in the left rear soffit.

38. Connect the Main Power Cables to the Rear Light of the Left Soffit

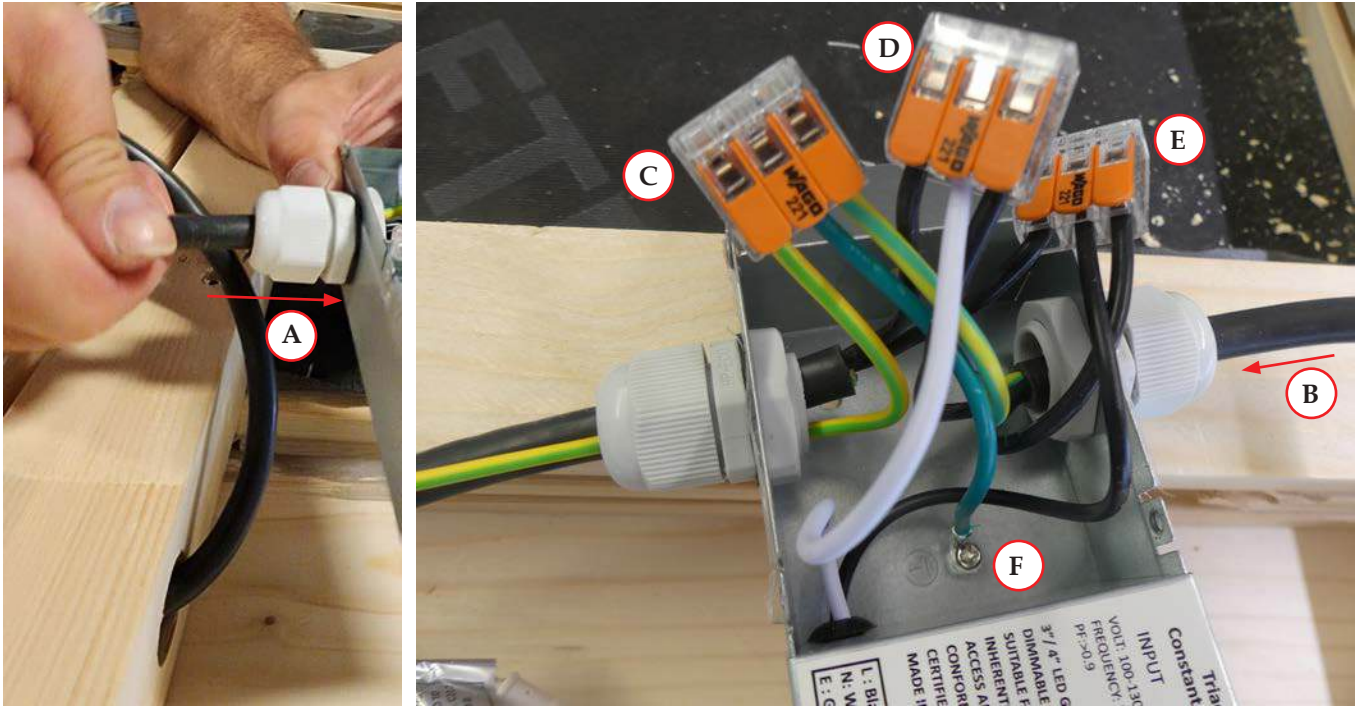

- Feed the main power cables from RW1 into the side connector (A) of the rear electrical box.
- Turn the side connector to tighten.
- Feed the cable from the front electrical box through the pre-drilled holes to the rear electrical box.
- Feed this cable into the other side (B) of the rear electrical box.
- Turn the side connector to tighten.

NOTE: Inside the electrical box are three WAGO connectors that are pre-connected to the light:

- Ground (C): Green wire pre-connected
 - Neutral (D): White wire pre-connected
 - Hot (E): Black wire pre-connected
- Insert the two Green/Yellow wires into the Ground WAGO (C), which is pre-connected to the ground screw (F) inside the box.
 - Insert the two Neutral wires (which are marked with a 2) into the Neutral WAGO (D).
 - Insert the two Live wires (which are marked with a 1) into the Hot WAGO (E).
 - Tuck all of the WAGO connectors into the box and close the box.

39. Connect the Left Soffit Lights to the Front Soffit Lights



- Feed the cable from the front electrical box of the left soffit through the pre-drilled holes to the left electrical box of the front soffit.
- Feed the cable into the side of the left electrical box.
- Turn the side connector to tighten.
- Repeat the wire connection procedure detailed in Step “38. Connect the Main Power Cables to the Rear Light of the Left Soffit” on page 44.
- The middle and right lights in the front soffit are pre-connected to the left light.

40. Connect the Front Soffit Lights to the Right Soffit Lights

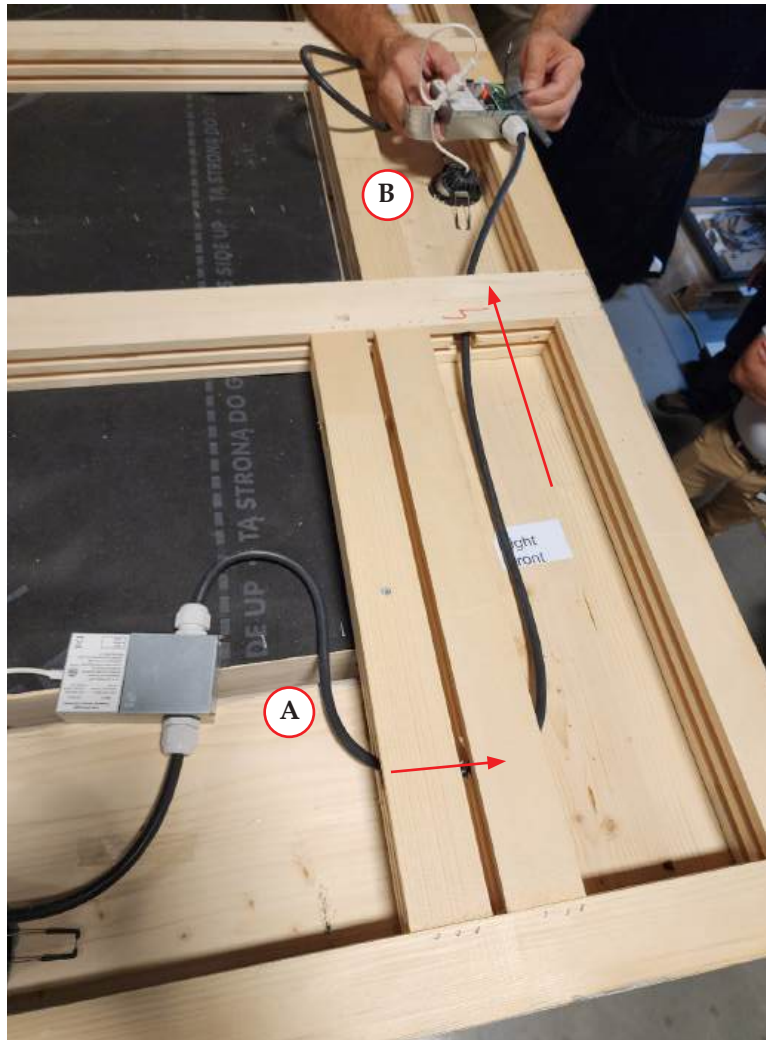

- Feed the cable from the right electrical box of the front soffit (A) through the pre-drilled holes to the front electrical box of the right soffit (B).
- Feed the cable into the side of the front electrical box.
- Turn the side connector to tighten.
- Repeat the wire connection procedure detailed in Step “38. Connect the Main Power Cables to the Rear Light of the Left Soffit” on page 44.
- Feed the cable from the front electrical box of the right soffit through the pre-drilled holes back to the rear electrical box of the right soffit.
- Feed the cable into the side of the rear electrical box.
- Turn the side connector to tighten.
- Repeat the wire connection procedure detailed in Step “38. Connect the Main Power Cables to the Rear Light of the Left Soffit” on page 44.

41. Mark the Location of the Inner Slats of the Upper Roof

- While standing on a ladder, make pencil or chalk marks along the upper top edge of the roof indicating where the inner slats are located.

NOTE: The location of these slats will be needed when securing the roof panels.

- Do this for each side of the sauna cabin.

42. Position the Roof Panels on the Upper Roof



NOTE: The provided roof panels do not completely cover the surface area of the roof. When all panels are positioned, there needs to be a space of 2/5" (10 mm) evenly around between the edge of the sub-roof and the edge of the roof panels (A).

- There are five chipboard roof panels. Starting with the first panel (B) at the front left corner, place the chipboard roof panels in position on top of the sub-roof. The chamfered edges should be facing up on each piece.
- Each roof panel piece connects by positioning the tongue and groove edges flush together.

43. Secure the Roof Panels to the Upper Roof



0165223551
M3.5x50



⚠ CAUTION: Risk of product damage Pay attention to the location of the inner slats based on the markings made previously. Wiring in the subroof could be damaged if any screws are not installed into inner slats.

- When the panels are properly positioned, secure them to the subroof by installing screws (P/N: 0165223551) every 8" (203 mm) around the outer edge of each panel.
- Install screws in the inner portion of the roof panels every 8" (203 mm) following the markings of the inner slat locations.

44. Install the Angled Roof Slat



0166114570
M4.5x70



NOTE: The purpose of the angled roof slat is to help prevent water from dripping directly onto the door of the sauna cabin.

- Center the angled roof slat at the front edge of the roof (A) above the door.
- Secure the angled roof slat to the roof using screws (P/N: 0166114570).

45. Position the Waterproof Roofing Membrane



- Sweep the roof.
- Lay the roofing membrane on the roof so there is at least 6" (150 mm) overhang on each side.

46. Apply Adhesive to the Rear Half of the Roofing Membrane



- Fold a little more than half of the roofing membrane back over itself towards the front of the sauna cabin.
- Using the provided roller, apply adhesive to the surface of the exposed roof panels.
- Fold the roofing membrane back to cover the rear roof panels.
- Using a broom, press down on the roofing membrane and push out from the middle to the edge of the roof in the area correlating to where adhesive was applied.
- Verify there are no air bubbles trapped between the roofing membrane and the roof panels. Use a broom to push any bubbles out to the edge of the roof.

47. Apply Adhesive to the Front Half of the Roofing Membrane



- Fold the front half of the roofing membrane back over itself towards the rear of the sauna cabin.
- Using the provided roller, apply adhesive to the surface of the exposed roof panels.
- Fold the roofing membrane back to cover the front roof panels.
- Using a broom, press down on the roofing membrane and push out from the middle to the edge of the roof in the area correlating to where adhesive was applied.
- Verify there are no air bubbles trapped between the roofing membrane and the roof panels. Use a broom to push any bubbles out to the edge of the roof.

48. Apply Adhesive to the Vertical Edges of the Roofing Membrane

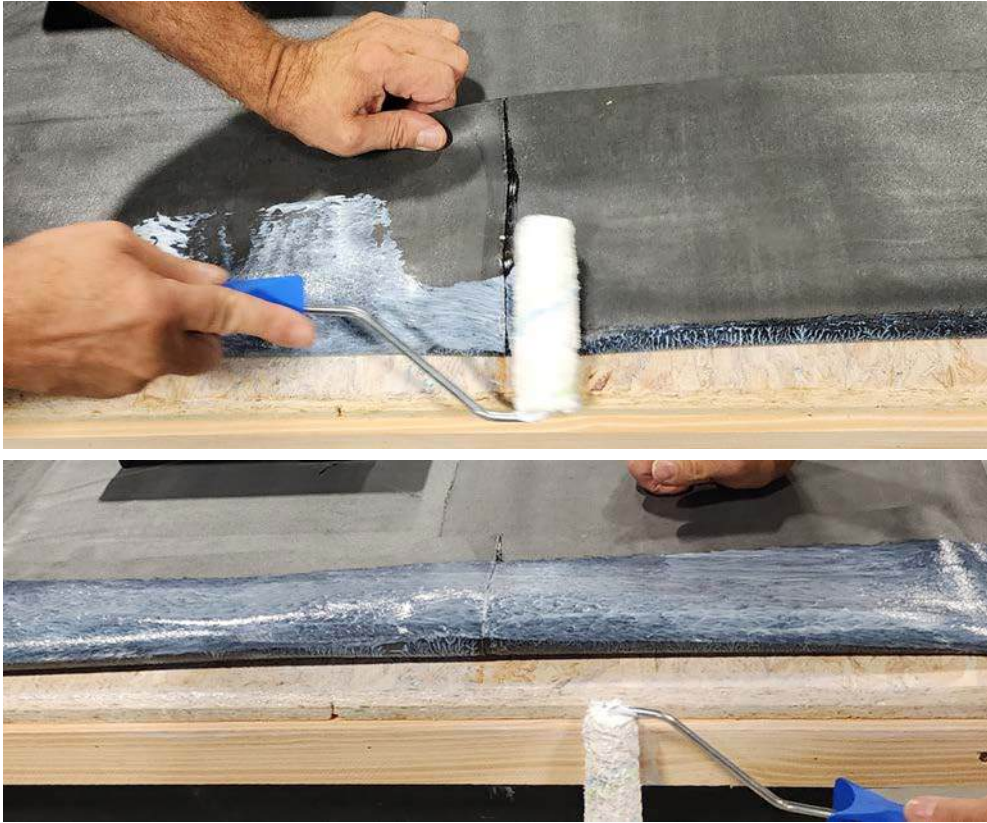

- Fold the excess front portion of the roofing membrane up.
- Using the provided roller, apply adhesive to both the front surface of the exposed roof panel and the exposed underside of the roofing membrane.
- Fold the roofing membrane back down to cover the area.

IMPORTANT: Do not compress the area yet.

- Repeat these steps on the other three sides of the sauna.
- Allow the adhesive to dry. Depending on the weather conditions, this can take between 20 and 60 minutes.

NOTE: When dry, the adhesive is colorless.

49. Press and Cut Off the Excess Roofing Membrane



- After the adhesive has dried, press the roofing membrane firmly against the vertical surface of the roof panel on each side of the sauna cabin.
- Position the included trim guard (A) at the edge of the roof and use multi-purpose snips or a cutting tool to cut off any excess roofing membrane that hangs below the edge of the trim guard (B).
- Repeat this procedure around each side of the sauna.
- At each corner, press the roofing membrane together to create a partial triangle (C).

50. Cut and Secure the Corners of the Roofing Membrane

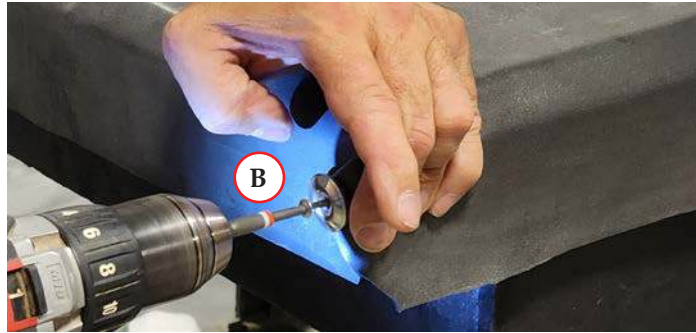
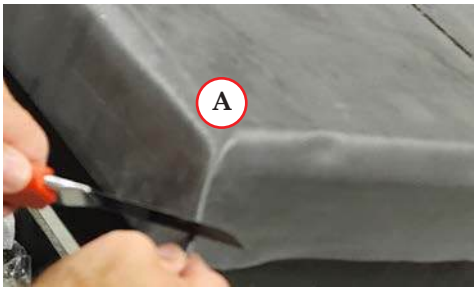

0238245035
M4.5x35



- Pull the corner triangle tight, then cut the lower portion at a 45-degree angle towards the bottom corner of the roof.
- Fold the corner over to the side.
- Using the tinsmith sealing screw (P/N: 0238245035), secure the corner of the roofing membrane to the side vertical surface of the roof.
- Repeat these steps at each of the other three corners.

51. Install the Roof Edge Panels



0166114570
M4.5x70



NOTE: The roof edge panels are marked left, right, front, and rear.

NOTE: The roof edge panels are designed to have a very small gap between the vertical miter joints when they are each properly installed.

- Center the front roof edge panel on the front side of the sauna cabin.
- Secure front roof edge panel using assembly screws (P/N: 0166114570) in the pre-drilled holes.
- Position the roof edge panel for the left side. Verify that the top edge is aligned with the front roof edge panel.
- Install assembly screws in the pre-drilled holes and attach the left roof edge panel.
- Repeat these steps for the remaining two roof edge panels.

52. Route the Cables

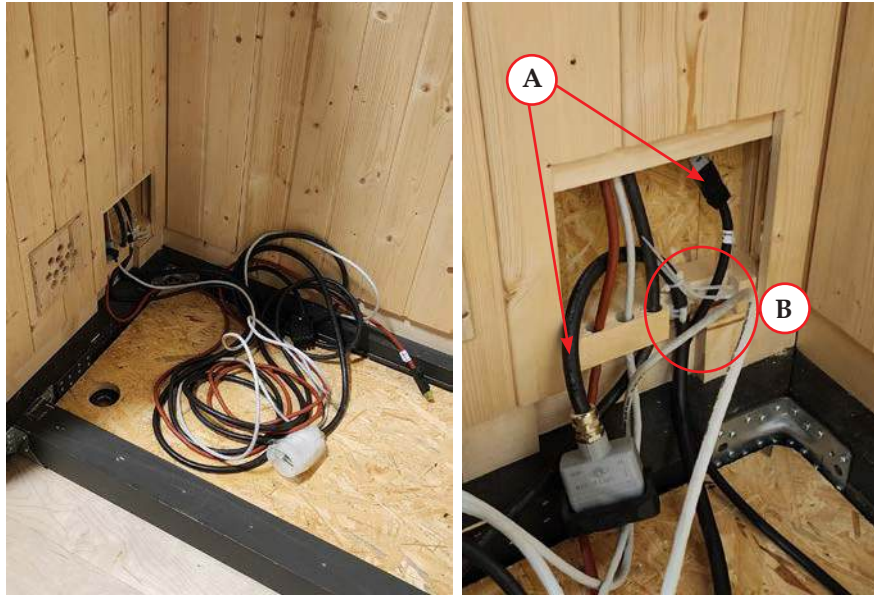

- Run the four cables from front wall section VW2 to the rear of the sauna in the floor cable channel.
- Run the high limit reset cable and the temperature sensor cable (A) from the rear of the sauna to the opening in front wall section VW2. Secure the cables in place using the wire ties (B) attached to the wall.
- Verify all of the cables lay flat in the floor cable channel.

53. Install the First Floorboard

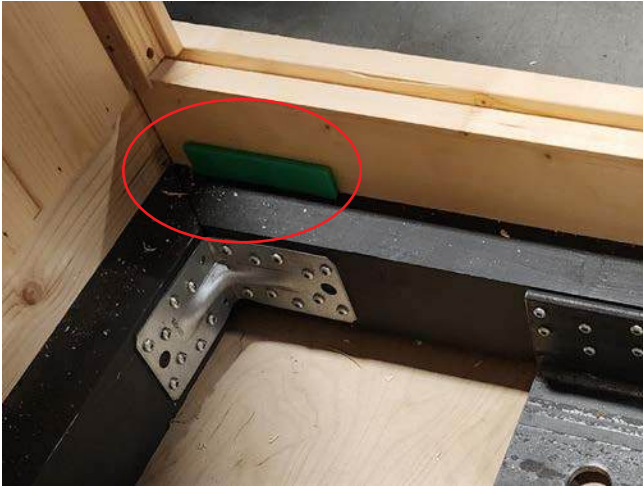

0165673540
M3.5x40



NOTE: There is a special pre-trimmed floorboard that is intended as the final piece installed. This piece is not the same width as any of the other floorboards and should not be installed at any other position.

- Position a provided shim at each corner to create the required 1/5" (5 mm) gap between the first floorboard and the front wall.
- Install galvanized screw (P/N: 0165673540) at a 45-degree angle (A) through the tongue flange of the floorboard into each base frame crossbeam. The tongue flange faces the rear of the sauna.
- Remove the shims after the floorboard is secured.

54. Install the Remaining Floorboards

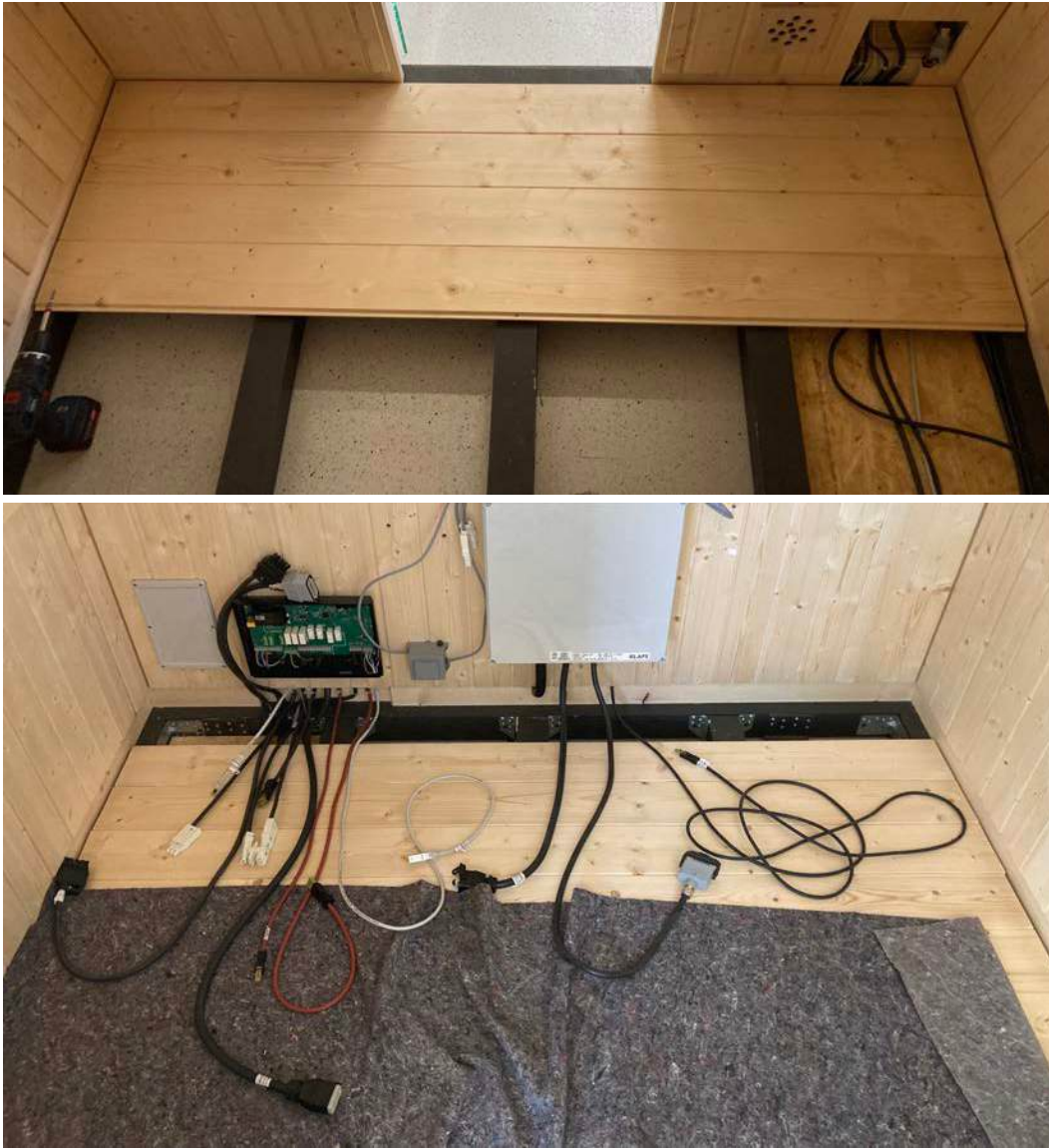

0165673540
M3.5x40



- Verify all cabling is still laying flat in the cable channel.
- Place the second floorboard into position so that the groove edge of the second floorboard is firmly seated in the tongue of the first floorboard.
- Install one galvanized screw (P/N: 0165673540) at a 45-degree angle through the tongue flange of the second floorboard into each base frame crossbeam and at the outer base frame edges.
- Lay down the included protective blanket to cover the floorboards after each one is installed.
- Repeat these steps for each floorboard until there is only one left to place.

55. Install the Final Floorboard



0165673540
M3.5x40



IMPORTANT: As you proceed closer to the rear wall of the sauna cabin, verify the disconnected cabling is resting on top of the floorboards and not crimped or damaged in any way.

NOTE: These screws will be covered by the cable channels and will not be visible.

- Locate the special pre-trimmed final floorboard and place it in position.
- Verify all the cables from the floor cable channel are positioned in the vertical space between the final floorboard and the wall section (A).
- Secure the final floorboard by installing galvanized screws (P/N: 0165673540) into the base frame crossbeams and at the outer base frame edges.

56. Install the Floor Trim



016581335
M3x35



NOTE: There are five pieces of floor trim. The two smaller pieces go on the front wall, the longest piece goes on the rear wall, and the two medium pieces go on the left and right walls.

⚠ DANGER: Risk of product damage When securing the floor trim, be careful to not install any screws into wiring in the floor or walls.

- Position the small trim piece (A) at the bottom of the wall to the left of the door.
- Install assembly screws (P/N: 016581335) into the pre-drilled holes on the floor trim piece and attach the trim to the wall.
- Repeat these steps to install the rest of the floor trim around the inside of the sauna cabin.

57. Install the Ceiling Trim

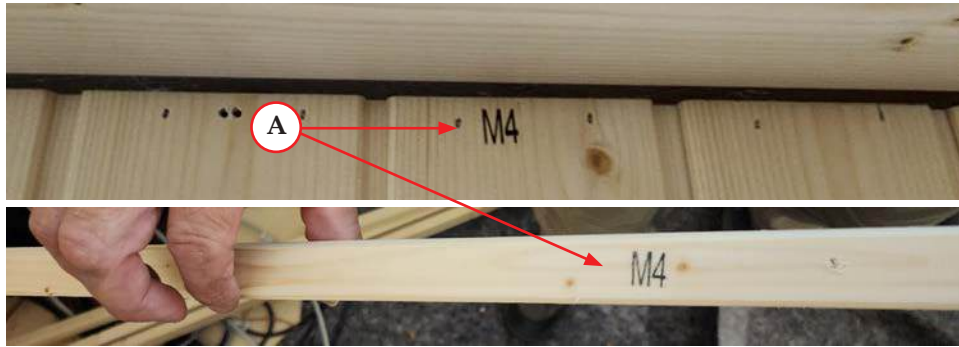

0166114570
M4.5x70



NOTE: There are four pieces of ceiling trim. Each piece of trim and wall location have matching identifiers (A).

- Position the ceiling trim piece above the left wall window with the end firmly pressed against the front wall. There should be a gap between the trim piece and the rear wall.
- Secure the ceiling trim piece using assembly screws (P/N: 0166114570) in the pre-drilled holes.
- Position the ceiling trim piece at the top of the rear wall with the left end positioned between the left wall ceiling trim piece and the rear wall (B).
- Secure the ceiling trim piece using assembly screws (P/N: 0166114570) in the pre-drilled holes.
- Repeat these steps to install the two remaining ceiling trim pieces.

58. Install the Door Threshold Trim

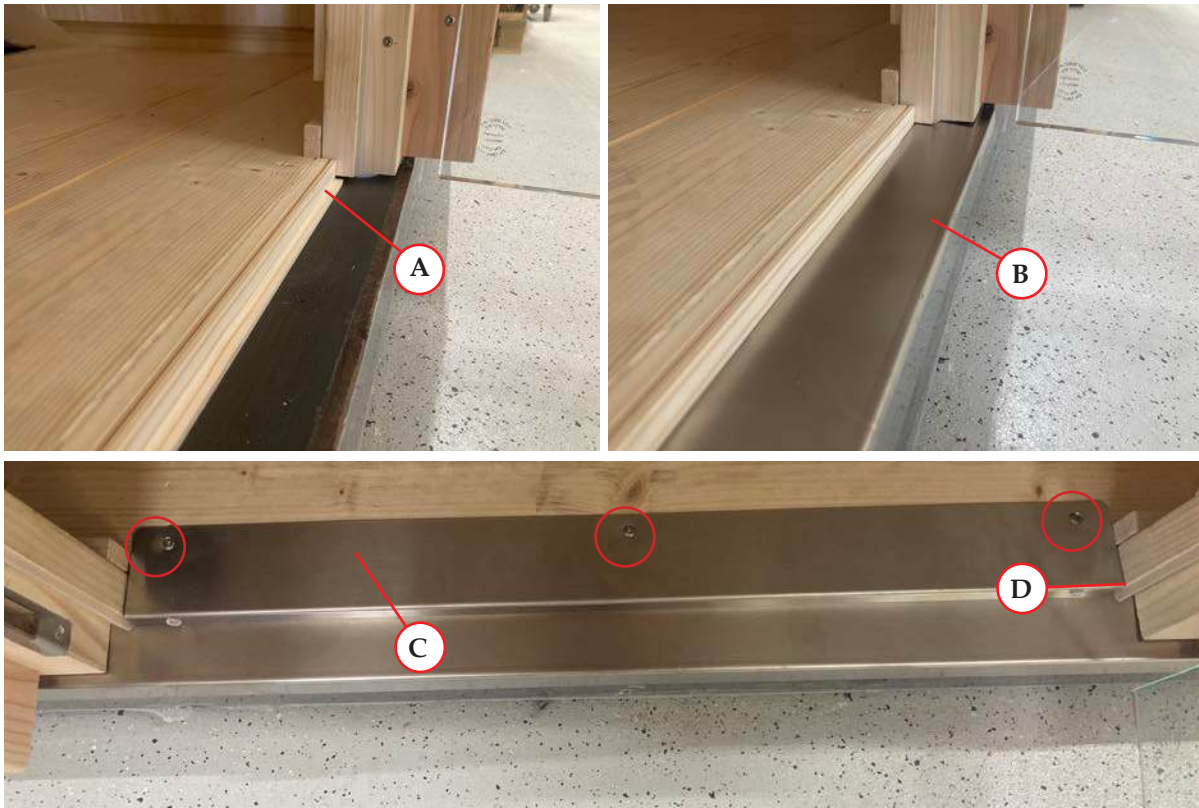

018033540
M3.5x40



- Place the rebate strip (A) flush against the inner floorboard with the lower flange facing forward in the doorframe.
- Remove the protective film and position the steel threshold (B) on top of the lower flange of the rebate strip.
- Remove the protective film and position the steel sill (C) over the rebate strip and inner floorboard.
- Verify the steel sill is firmly seated against the rebate strip and flush with the wooden edge of the door frame (D), not the silicone door gasket.
- Secure the steel sill using three assembly screws (P/N: 018033540) in the pre-drilled holes.

59. Install the Cable Channels

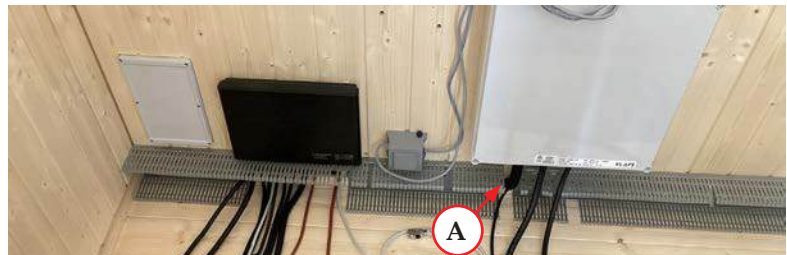
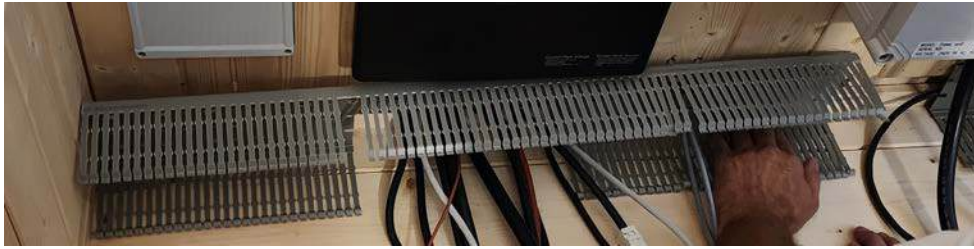

018014550
M4.5x50



NOTE: To accommodate the size of the sauna and the position of the cables, the cable channel may need to be trimmed.

- Position the short U-shaped cable channel on the floor against the rear wall in the left corner.
- Position the longer U-shaped cable channel on the floor against the rear wall in the right corner. Trim the channel using multi-purpose snips or a cutting tool if there is not enough space. The large cable from the power box (A) should be positioned between the two cable channels and exiting through the rear wall of the sauna.
- Secure the cable channels using screws (P/N: 018014550).

60. Connect the Internal Cabling



NOTE: Each pair of matching cables is unique to each other and cannot be connected to any other cables. Some of the matching pairs are identified as examples.

- Connect all the cables to their matching counterparts.

61. Position all the Cabling Inside the Cable Channel



IMPORTANT: Be careful to not crimp any of the cables.

- Position all of the connected cables inside the cable channel so that no cables or connectors remain exposed.

62. Install the Cable Channel Cover

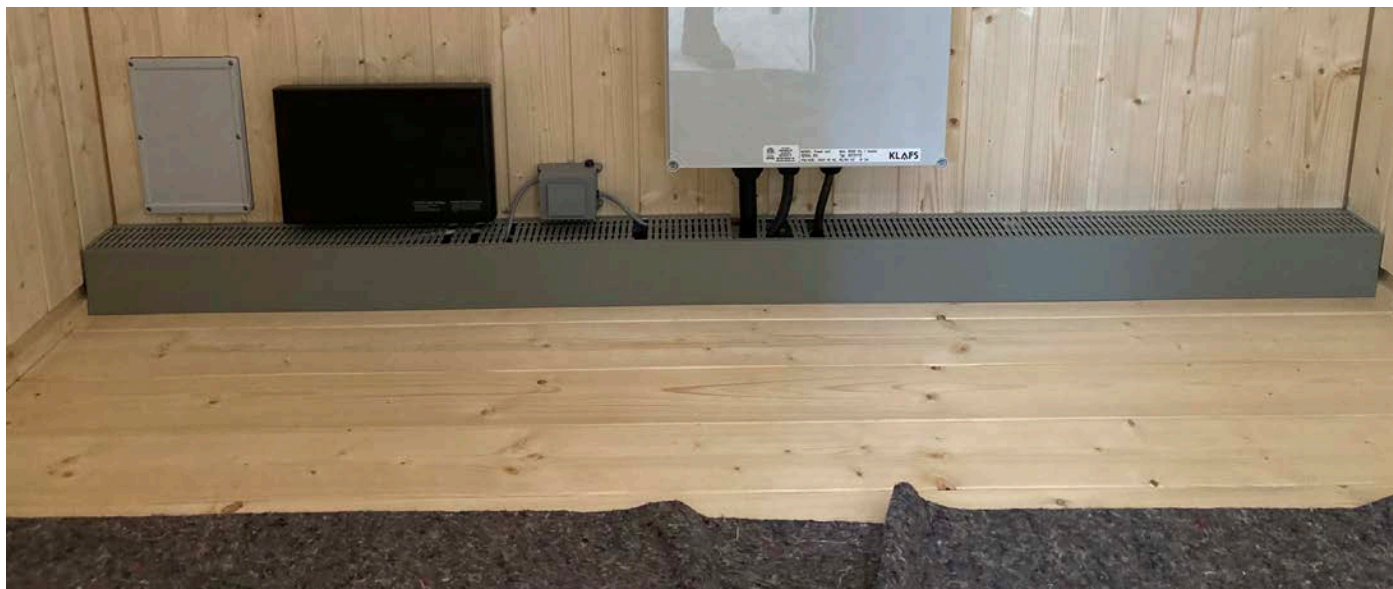

- Press and attach the single cable channel cover.

63. Install the Bench Brackets

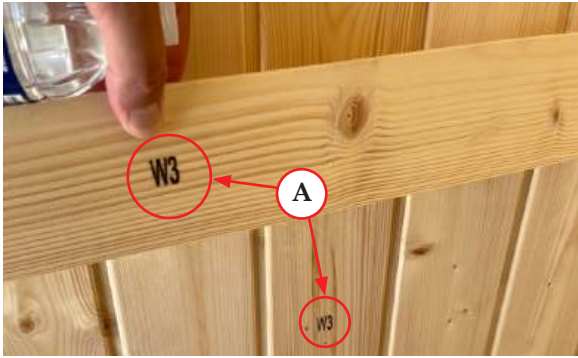

0997211251
M5x80



NOTE: The brackets and the wall locations have matching identifiers (A).

NOTE: There are two brackets total for the small sauna: one on the left wall and one on the right wall.

- Starting on the left wall, position each of the brackets in the proper location with the countersunk holes facing the interior of the sauna. Secure each bracket to the wall using screws (P/N: 0997211251) in the pre-drilled holes.

64. Install the Thermometer

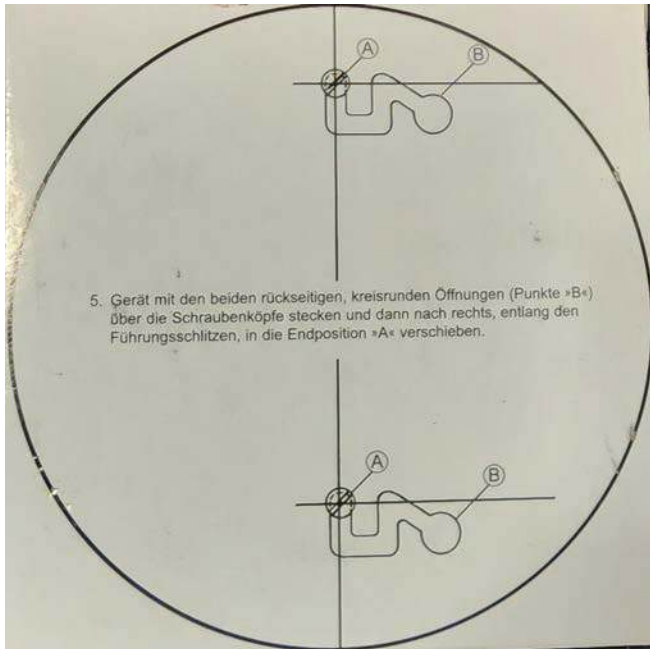

NOTE: The screws for the thermometer are pre-installed. If the screws were not pre-installed, they can be located in the thermometer packaging. If the screws are not pre-installed, install the two screws in the pre-drilled holes located 8" (203 mm) to the left of the temperature sensor.

NOTE: The back of the thermometer box demonstrates the mounting method that must be followed to secure the thermometer to the wall.

- Place the thermometer in position and secure it into place.

65. Install the Backrest



018014550
M4.5x50



- Slide the protective cover (A) down to expose the LED strip located on the rear of the backrest.
- Connect the LED power cable in the rear wall (B) to the LED light socket in the rear backrest (C). The red side of the cable plug should face out.
- Slide the protective cover (A) back in place.
- Secure the rear wall backrest to the rear wall using two screws (P/N: 018014550) in the pre-drilled holes.

66. Install the Bench

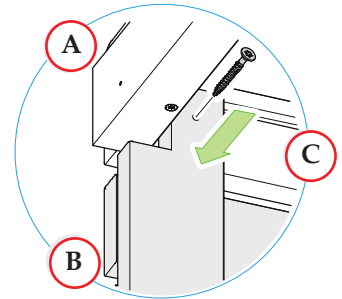

016610330
M4.5x40



NOTE: The bench can support 440 lb (200 kg) per 3 ft (1 m).

- Bring the bench (A) into the sauna and rest it upside down on the bench wall brackets.
- Secure the vertical panel (B) to the lower front edge (C) of the bench (C) using assembly screws (P/N: 016610330) in the pre-drilled holes.
- Flip the combination bench rightside up and position it on the bench wall brackets.

67. Install the Heater

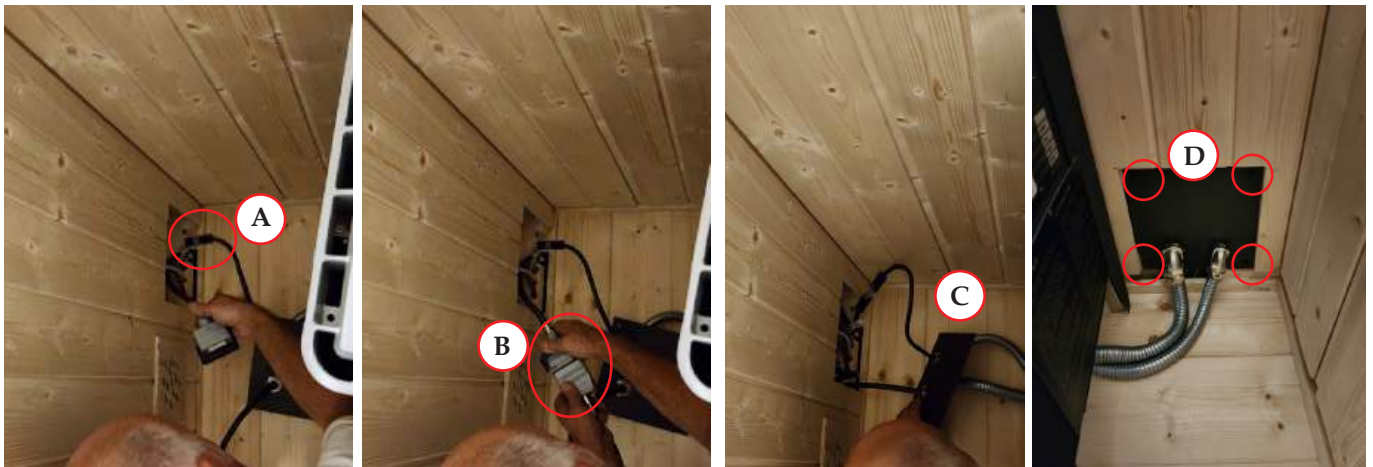

NOTE: All of the hardware used for the installation of the heater is included in the separate heater packaging, not in the sauna hardware packaging.

- Move the heater into the sauna.
- Position the heater in the corner to the left of the door. Leave enough space to make the electrical connections.
- Connect the temperature sensor cable (A).
- Connect the high limit reset cable (B) and close the clamp to secure the cable.
- Push the cables into the wall opening (C).
- Use the four screws provided in the heater packaging to attach the metal cable cover to the front wall (D).

68. Install the Heater Railings



⚠ DANGER: Risk of product damage Do not use the heater railings as handles to move the heater. They are not strong enough to support the weight and will be damaged.

- Insert the tabs of the side heater railing into the slots on the side of the heater.
- Install the two provided screws from the top to secure the side heater railing.
- Insert the tabs of the front heater railing into the slots on the front of the heater.
- Install the two provided screws from the top to secure the front heater railing.
- Position the heater so that the vertical edges of the heater railings are touching the left and front walls.

69. Add Stones to the Heater

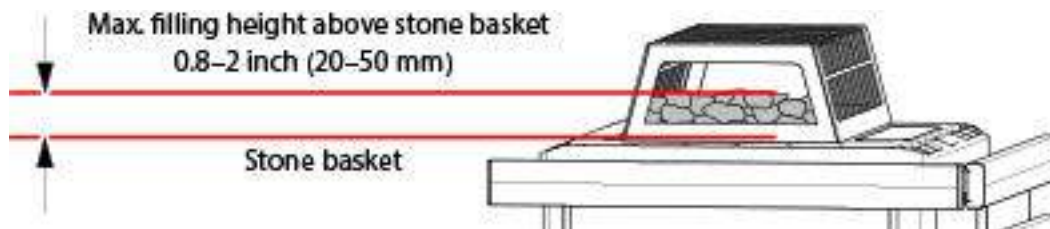

IMPORTANT: Not all of the stones need to be used.

NOTE: Stones should not be installed more than 2 in (50 mm) above the basket.

NOTE: Placing the stones in the described manner will improve the performance and longevity of the heater.

- Remove the two retaining screws and the guard on top of the heater.
- Open all the boxes of stones.
- Sort all of the stones and place the largest ones into the heater first into a loosely packed formation.
- Place the medium-sized stones on top of the larger stones in a loosely packed formation.
- Place the smallest stones on top of the medium stones in a tightly packed formation.
- Reinstall the guard and the two retaining screws.

70. Install the External Corner Panels on the Sauna Cabin



018033540
M3.5x40



NOTE: There are four external corner panels labeled to identify the two walls to which they each connect:

Left rear corner: RW1 and LSW4
Right rear corner: RW3 and RSW1
Left front corner: VW2 and LSW1
Right front corner: VW1 and RSW3

- Position external corner panel for the right front corner.
- Secure the external corner panel using assembly screws (P/N: 018033540) in the six pre-drilled holes on the external corner panel.
- Repeat these steps at each of the other three corners using the appropriate external corner panels.

71. Install the Plinths



018033540
M3.5x40



NOTE: There is a sloped edge on each plinth that should be facing down when they are properly positioned.

NOTE: Identify the front plinth, which has a cutout for the door. The other three plinths can be identified by matching their sizes to the walls.

- Peel the protective cover off of each of the four plinth pieces.
- Position and secure the front plinth to the sauna using screws (P/N: 018033540) in the pre-drilled holes.
- Position the other three plinths accordingly and secure using screws (P/N: 018033540) in the pre-drilled holes.

72. Install the Lower Exterior Waterproof Fabric

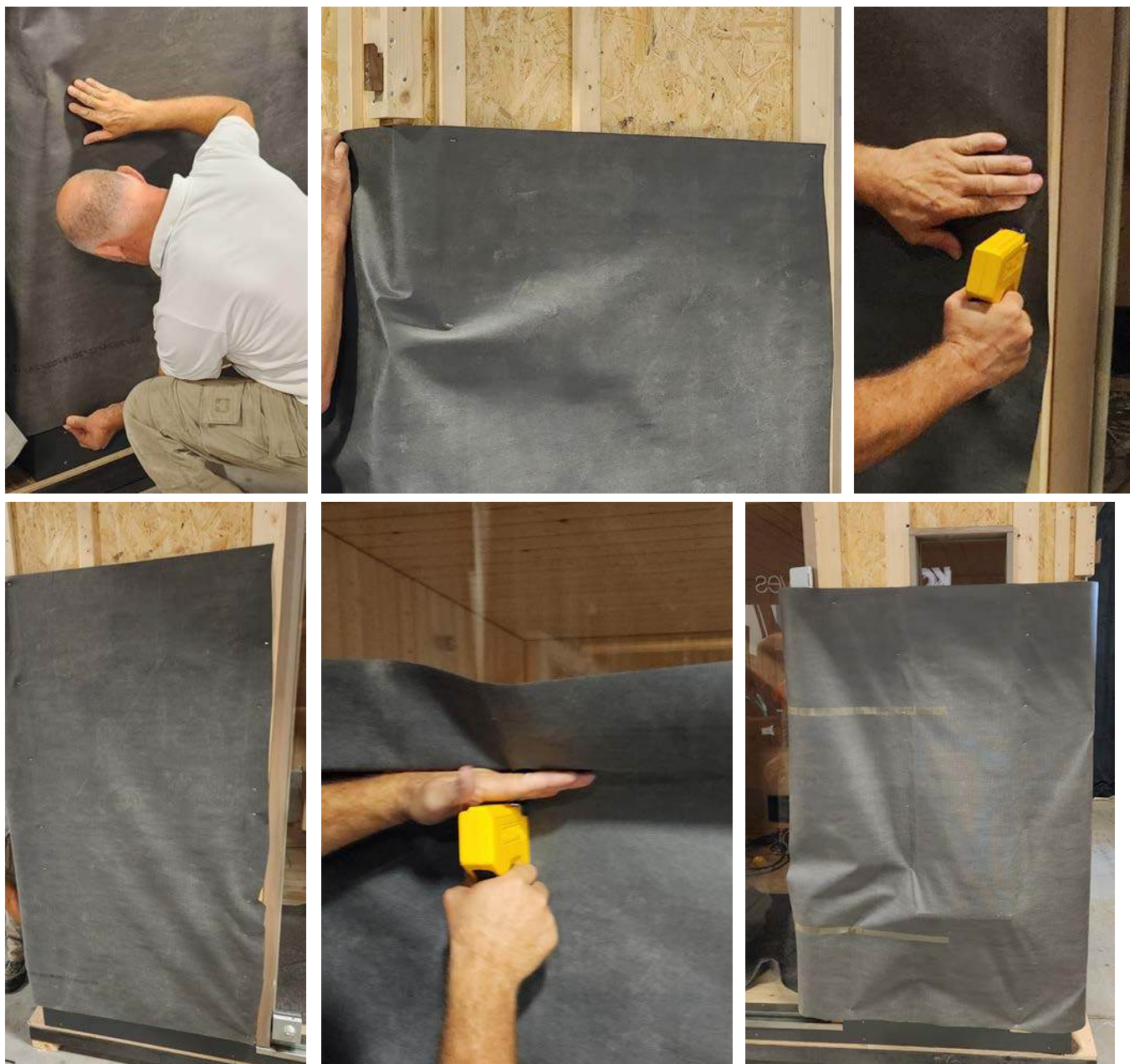

- Start on the left side of the door frame and align the waterproof fabric with the upper edge of the plinth board.
- Wrap waterproof fabric around the lower half of the sauna.
- Move around the sauna and apply staples to secure the waterproof fabric in place.

73. Trim the Fabric and Apply Sealing Tape



⚠ DANGER: Risk of product damage Be careful when cutting the fabric so that you do not scratch any glass or metal surfaces or damage the power cable insulation.

- Trim the fabric covering the door, the windows, the control panel opening, the main power cable on the rear wall, and the rear exhaust vent opening.
- Apply staples to the areas that were trimmed in order to secure the fabric.
- Apply sealing tape around the door and both window frames.

74. Install the Upper Exterior Waterproof Fabric



⚠ DANGER: Risk of product damage Be careful when cutting the fabric so that you do not scratch any glass or metal surfaces or damage the power cable insulation.

- Start on the left side of the door frame and align the waterproof fabric with the bottom edge of the soffits.
- Wrap the waterproof fabric around the upper half of the sauna.
- Move around the sauna and apply staples to secure the waterproof fabric in place.
- Trim the fabric that is covering the door, the windows, and the control panel opening on the front wall.
- Apply staples to the areas that were trimmed in order to secure the fabric.
- Apply sealing tape around the door and both window frames.
- Apply sealing tape at each staple and at the bottom horizontal edge of the upper layer.

75. Install the Protective Screen on the Cladding

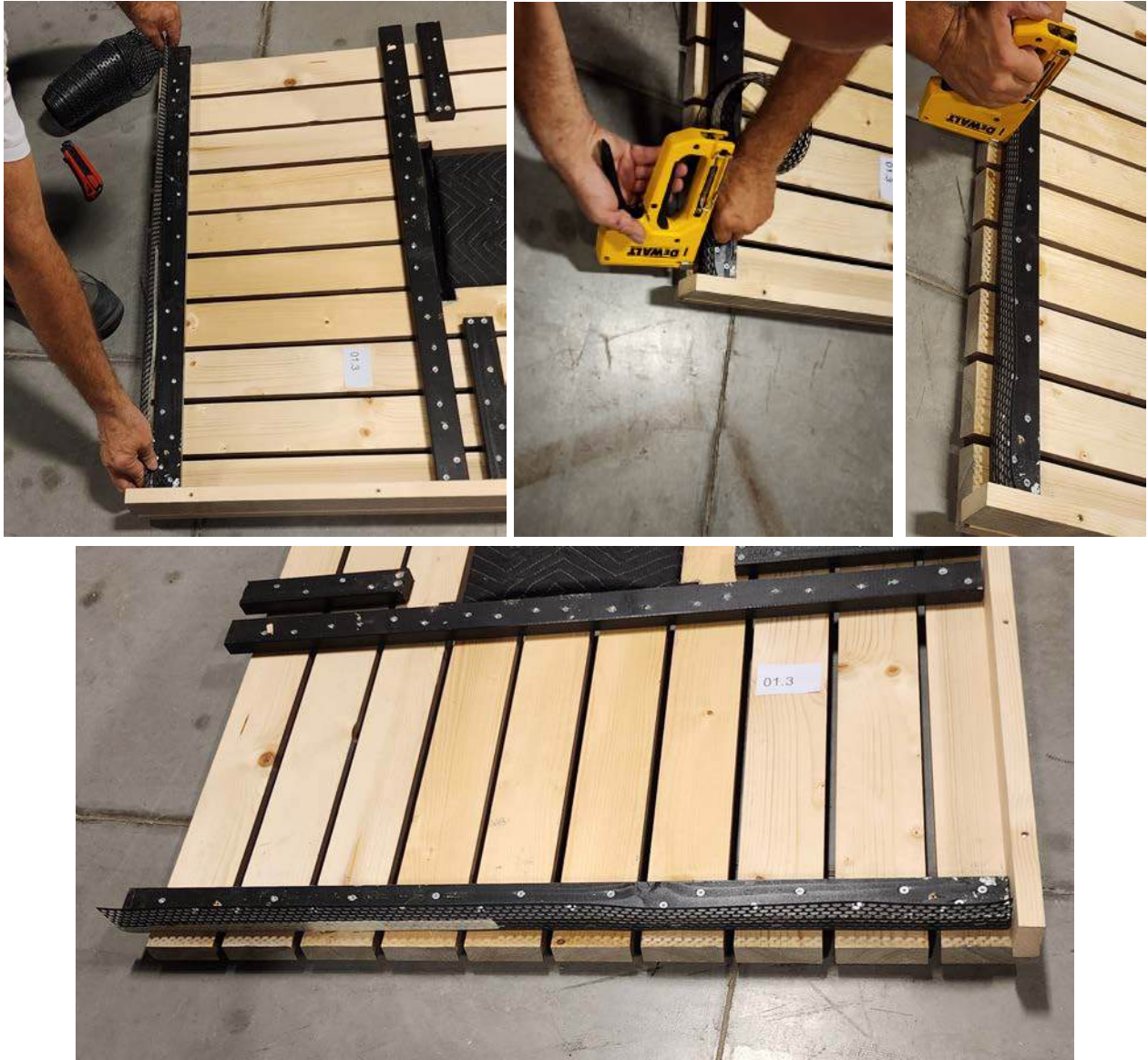

IMPORTANT: A protective screen must be applied to the bottom cross piece on the inside surface of each full vertical cladding panel.

NOTE: The partial pieces of cladding that go above the door and windows frames do not need a protective screen attached.

- Start with the first front piece of cladding and measure the width of the bottom cross piece.
- Cut a piece of protective screen from the roll then staple the screen to the bottom cross piece.
- Repeat this procedure for each piece of full vertical cladding.

76. Apply Expanding Tape to the Window Frames



- Apply strips of expanding tape to the front faces of the front window frame.
- Repeat this procedure for the side window frame.

77. Install the First Front Cladding Panel

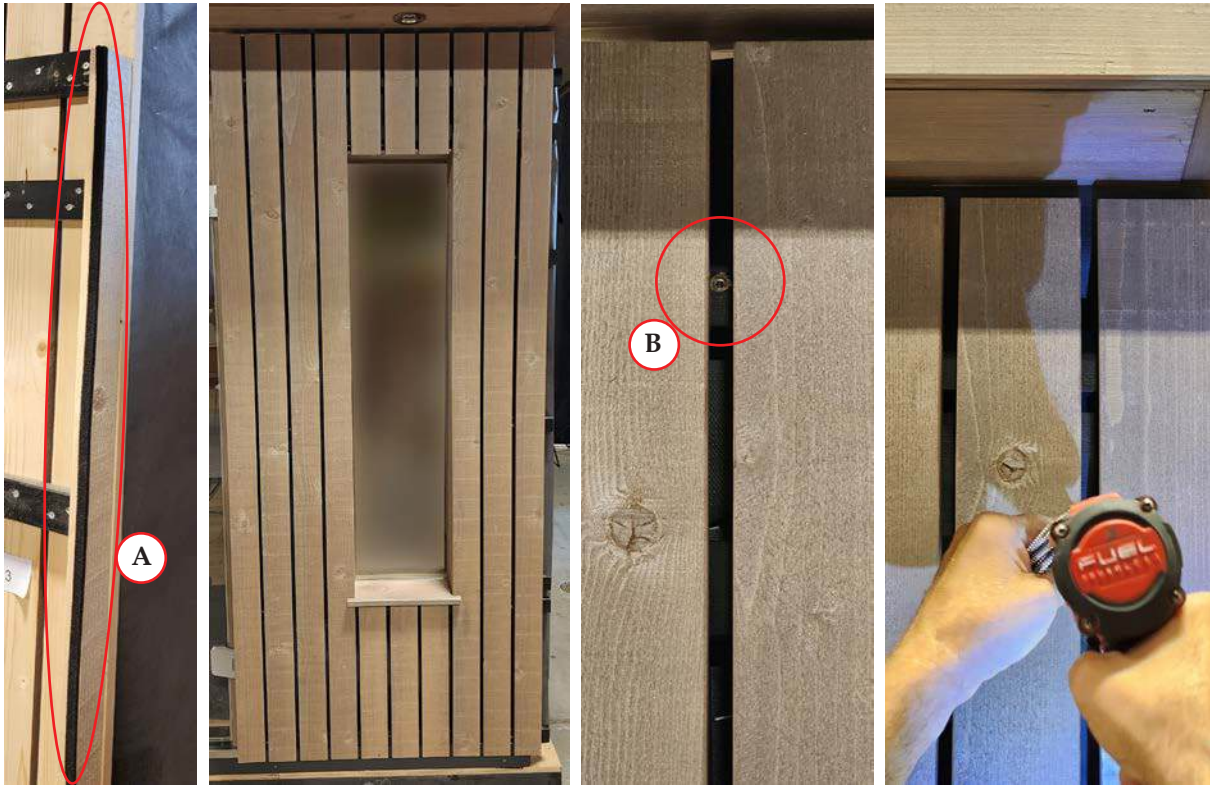

0166114570
M4.5x70



NOTE: The cladding panels for each side are identified by a two-digit number. Each panel number is followed by a decimal number that indicates the panel position on the wall.

- Front wall: 01.x
- Right wall: 02.x
- Rear wall: 03.x
- Left wall: 04.x

NOTE: Each cladding panel is installed with the highest decimal number for the particular wall as the rightmost panel. The decimal number decreases as the panel positions move right to left and top to bottom.

- Identify the cladding panels that belong to each wall and the installation order.
- Apply foam tape to the inside trim edge (A) of front cladding panel 01.3.
- Position front cladding panel 01.3 so that the window opening in the panel fits snugly around the window frame on the sauna.
- Secure cladding panel 01.3 using assembly screws (P/N: 0166114570) in the pre-drilled holes located in the gaps (B) of the cladding panel.

78. Install the Cladding Panel Above the Door



0166114570
M4.5x70



- Apply foam tape to the lower inside edge (A) of cladding panel 01.2 that goes above the door.
- Position the cladding panel 01.2 above the door frame.
- Install assembly screws (P/N: 0166114570) up into the pre-drilled holes in the door frame (B).

79. Install the Third Front Cladding Panel

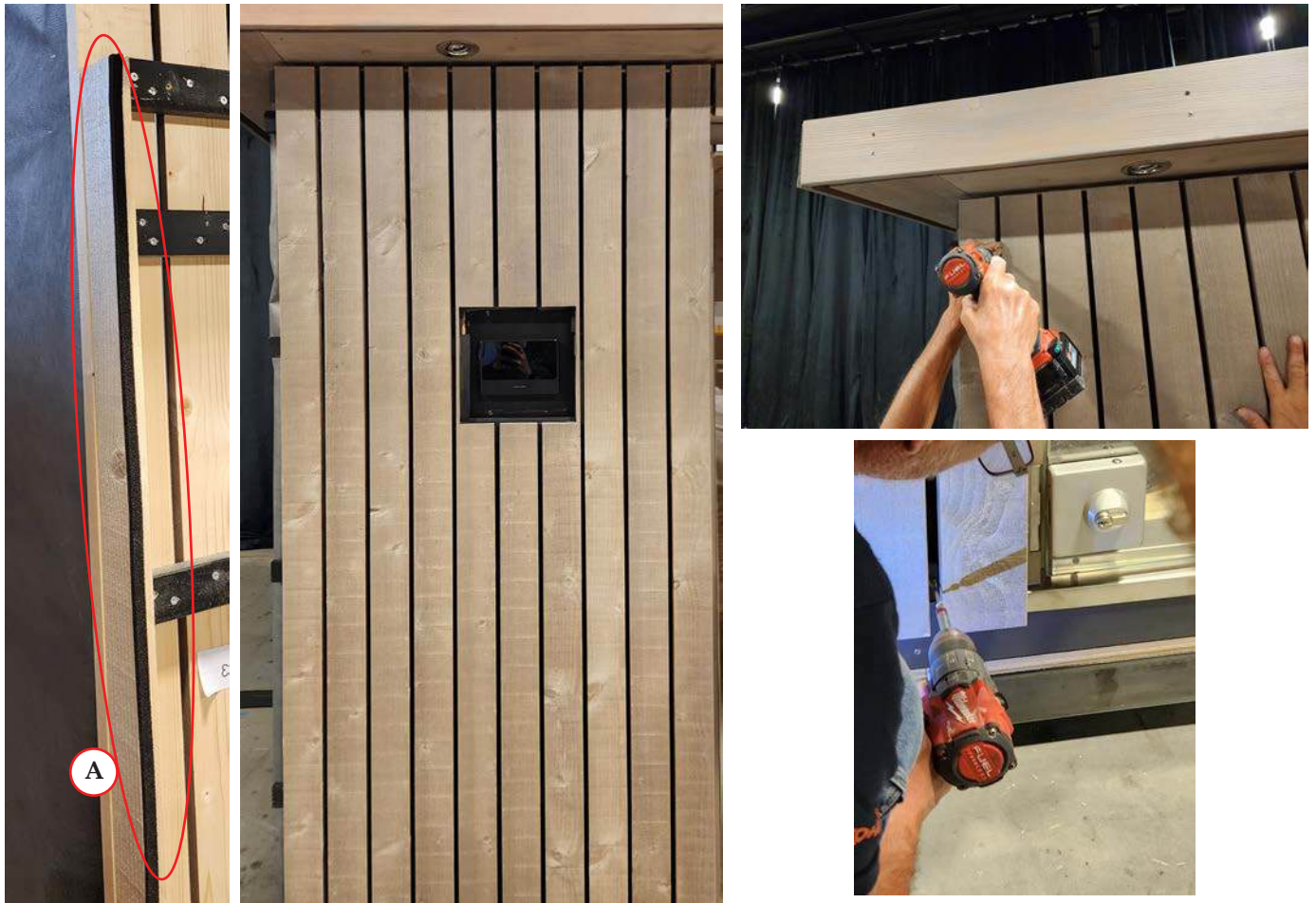

0166114570
M4.5x70



- Apply foam tape to the inside trim edge (A) next to the door of front cladding panel 01.1.
- Position the front cladding panel 01.1 so that the control panel cutout aligns with the control panel on the wall panel.
- Secure cladding panel 01.1 using assembly screws (P/N: 0166114570) in the pre-drilled holes located in the gaps of the cladding panel.

80. Install the Corner Cladding Panel on the Front Left Corner



- Trim the fabric around the mounting cleats at each corner.
- Apply sealing tape around the mounting cleats.
- The corner cladding panels have identifying labels on the inside face indicating the two adjacent wall panels at which each corner cladding panel should be installed. Locate the corner cladding panel identified for VW2 and LSW1
- Position the corner cladding panel higher than the mounting cleats on the sauna and then move the corner cladding panel downward onto the mounting cleats.
- Repeat this procedure for the other three corner cladding panels.

81. Install the Remaining Cladding Panels

0166114570
M4.5x70



- Position cladding panel 04.8 on the right corner of the left wall.
- Secure using assembly screws (P/N: 0166114570) in the pre-drilled holes located in the gaps.
- Position the cladding panel 04.7 above the left wall window.
- Secure using assembly screws (P/N: 0166114570) in the pre-drilled holes located in the gaps.
- Position the cladding panel 04.6 below the left wall window.
- Secure using assembly screws (P/N: 0166114570) in the pre-drilled holes located in the gaps.
- Position each of the remaining cladding panels on the left wall in the proper order and secure using assembly screws (P/N: 0166114570) in the pre-drilled holes located in the gaps.
- Moving from right to left, position the appropriate cladding panels on the rear wall and secure using assembly screws (P/N: 0166114570) in the pre-drilled holes located in the gaps.
- Moving from right to left, position the appropriate cladding panels on the right wall and secure using assembly screws (P/N: 0166114570) in the pre-drilled holes located in the gaps.

82. Install the Exterior Control Panel Box



018033540
M3.5x40



- Remove the inner protective gasket from the control panel box.
- Position the control panel box inside the opening in the cladding panel so that the locking mechanism is on the right.
- Verify the panel box is flush with the cladding.
- Install four assembly screws (P/N: 018033540) into the holes of the control panel box.
- Position the inner protective gasket inside the control panel box.

83. Install the Sand Hourglass



- Turn the hourglass sideways on the attached mounting base.
- Position the hourglass on the right wall 48" (1219 mm) up from the floor.
- Install two screws provided in the hourglass box into the mounting base.
- Rotate the hourglass upright on the attached mounting base.

84. Prepare the Socket Box

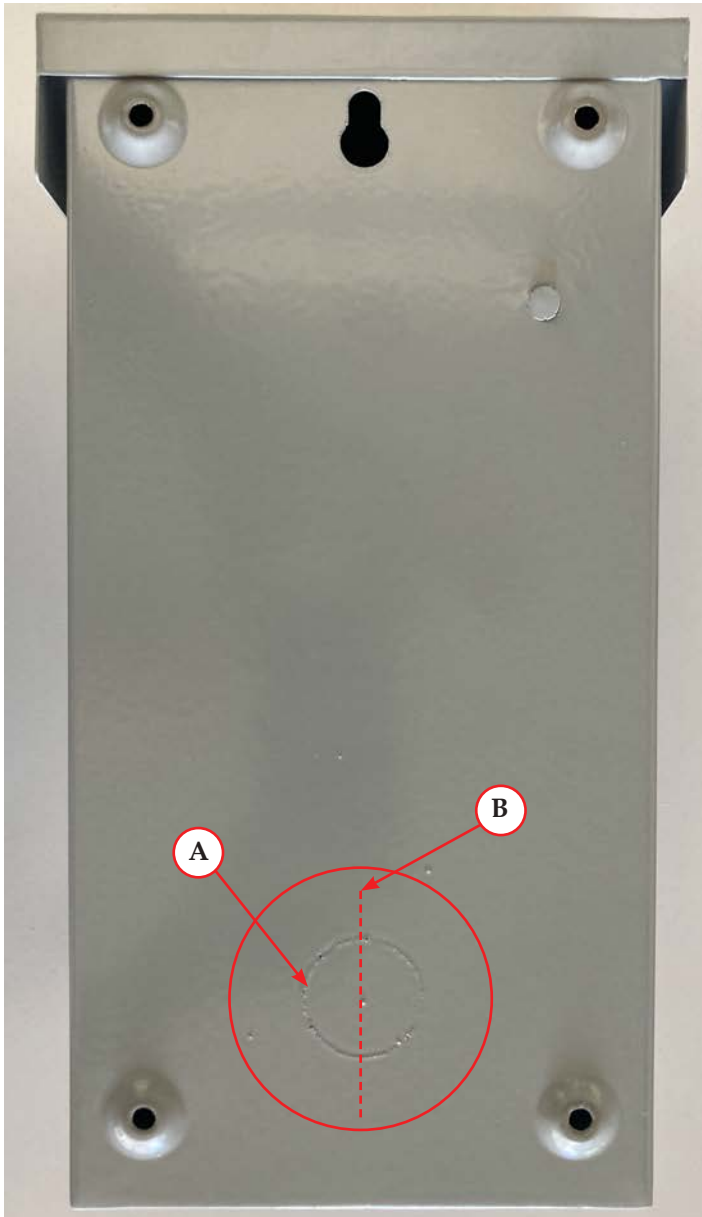

- Using a screwdriver and hammer, tap one side of the knockout (A) on the rear of the socket box.
- When the knockout spins on its vertical axis slightly (B), use a pair of pliers to twist and remove the knockout.
- Inside the socket box, remove the six screws and the inner cover.
- Set the screws aside in a safe location.

85. Mount the Socket Box

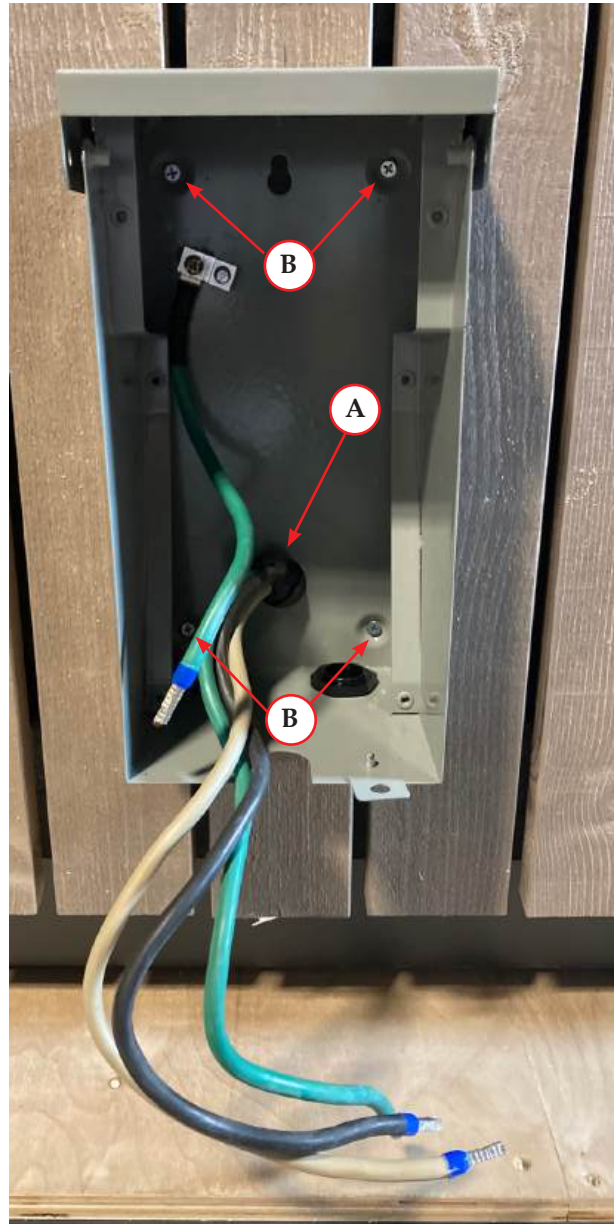
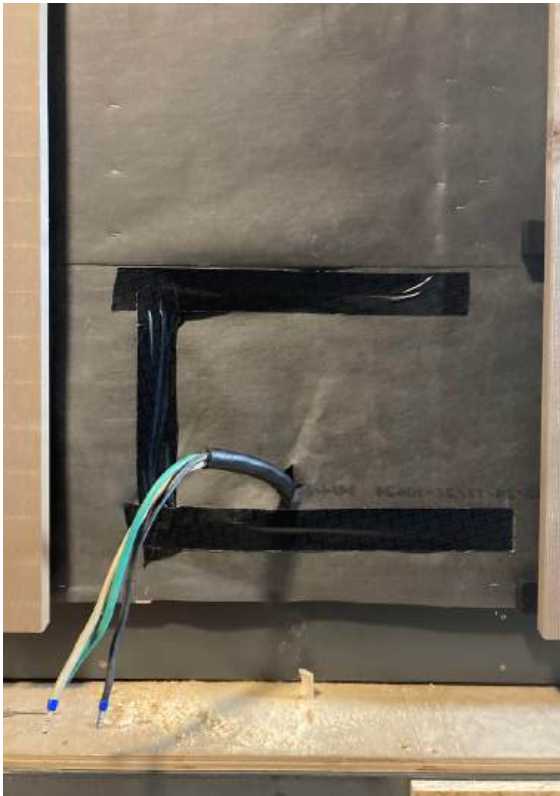

- Feed the three-wire power cable from the rear wall of the sauna into the socket box through the knockout hole (A).
- Position the socket box in the cladding cutout in the rear wall.
- Using the four provided screws, attach the socket box to the sauna wall (B).

86. Connect the Ground Cable to the Socket Box

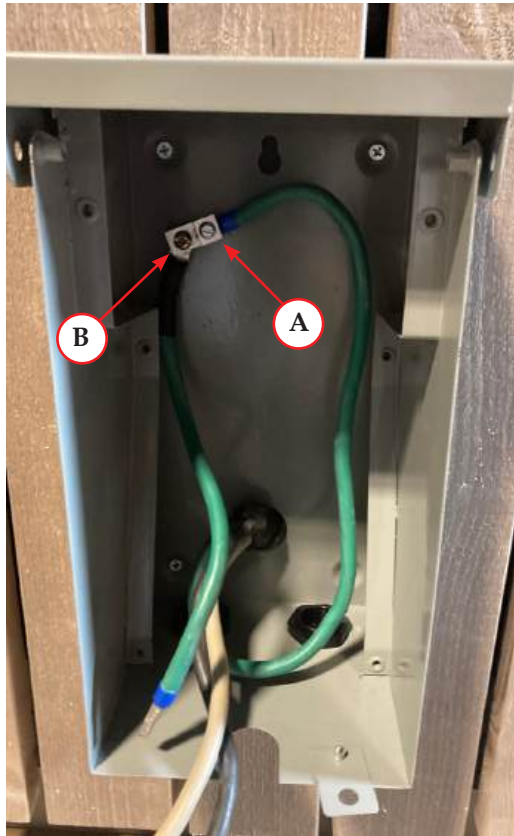

- Loosen the slotted screw of the socket box ground connector (A).
- Insert the ground from the three-wire power cable into the socket box ground connector and tighten the slotted screw.
- If the socket box ground cable is not pre-installed, locate the ground cable.
- Remove the left screw of the ground connection (B). Position the eyelet from the socket box ground cable on the screwhole of the ground connection. Fasten the socket box ground cable to the ground connection using the removed screw.

87. Connect the Cables to the Socket

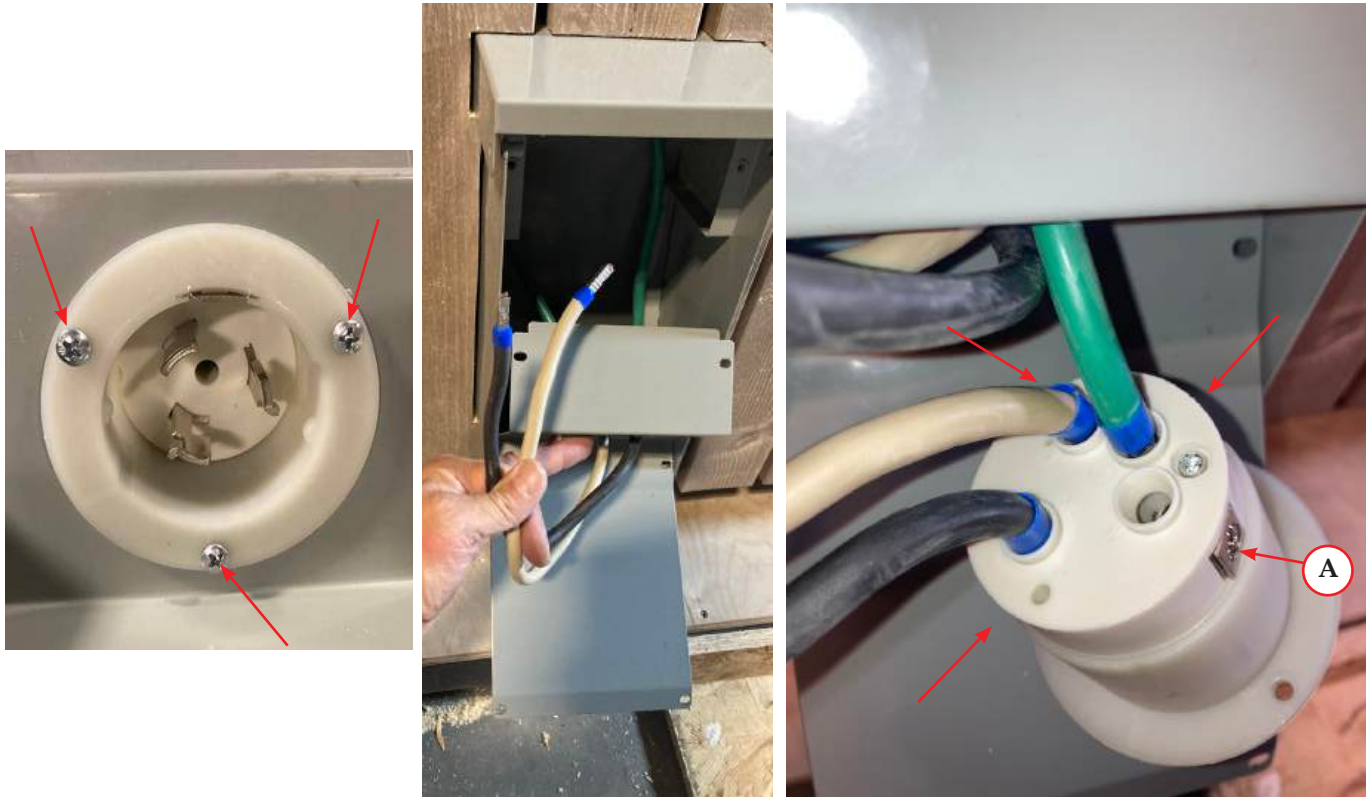

NOTE: The socket screws are located on the side of the socket adjacent to each coordinating cable hole (A).

- The socket is located on the inner cover that was previously removed from the socket box. Remove the three screws holding the socket in place and take the socket out of the inner cover.
- Feed the green ground cable from the socket box through the socket hole.
- Feed the white and black cables from the three-wire power cable through the socket hole.
- Insert the green ground cable into the Ground hole on the socket and tighten the socket screw.
- Insert the white cable into the “Y” hole on the socket and tighten the socket screw.
- Insert the black cable into the “X” hole on the socket and tighten the socket screw.

88. Reinstall the Socket



- Push the socket back into the mounting hole and secure it in place using the original three screws.

89. Reinstall the Inner Cover

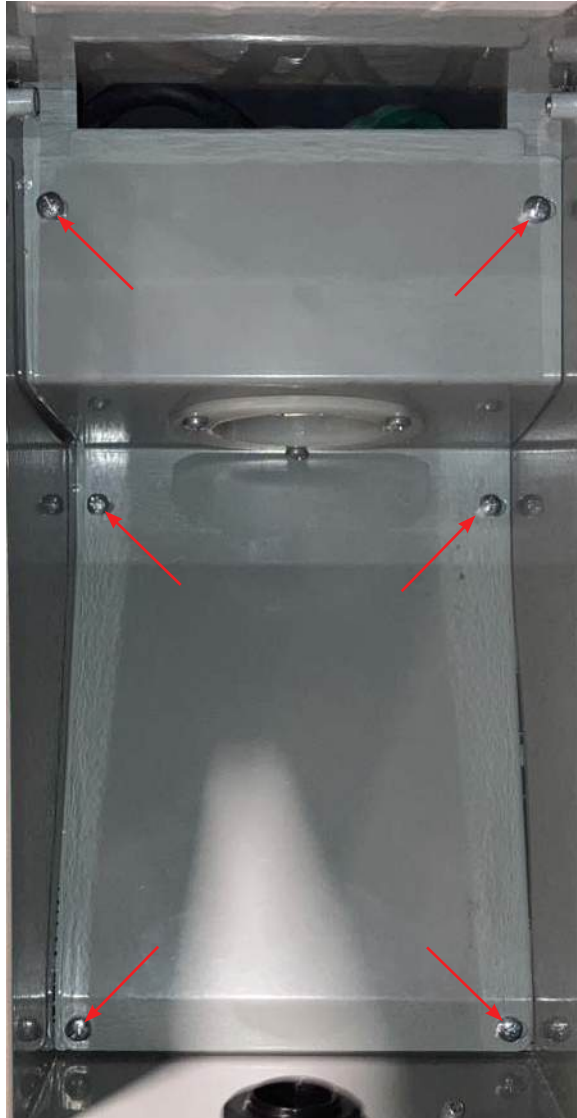

- Position the inner cover inside the socket box in the original location, making sure not to crimp or bend any of the cables.
- Secure the inner cover using the original six screws.

90. Dedicated Power Supply

 **DANGER: Risk of product damage or personal injury** To avoid serious personal injury or death, only a licensed professional electrician should connect the sauna to the power supply of the installation location.

- The sauna does not come with the power cord needed to connect to the power supply at the installation site. A professional electrician will need to determine the appropriate length and to be compliant with local codes.

Instructions d'installation

Sauna extérieur C2™

40044-1FNC-WGS

Table des matières

Services à la clientèle	98
Garantie	98
Outils et matériaux	98
Avant de commencer	99
Sécurité pendant l'utilisation	99
Sécurité technique	99
Liste des pièces d'attache	100
Préparation du site	101
Installation	102

Services à la clientèle

Merci d'avoir choisi KOHLER

Besoin d'aide? Appeler notre centre de services à la clientèle.

- USA/Canada : 1-800-4KOHLER (1-800-456-4537) Mexique : 001-800-456-4537
Heures d'ouverture : Lundi–Vendredi 8 h 00 –17 h 00 (heure du Centre)
Langues parlées : Anglais, Espagnol, et des services de traduction sont disponibles.
- **Pièces de rechange** : kohler.com/serviceparts
- **Entretien et nettoyage** : kohler.com/clean
- **Brevets** : kohlercompany.com/patents

Garantie

Ce produit est couvert sous la **garantie limitée pour les saunas KOHLER®**, fournie sur le site kohler.com/warranty. Pour obtenir une copie imprimée des termes de la garantie, s'adresser au centre de services à la clientèle.

Outils et matériaux

Les outils suivants sont requis pour exécuter la procédure d'installation:



Tournevis sans cordon
Jeu de mèches de
têtes de vis

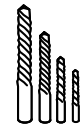

Jeu de
mèches



Tournevis électrique
et mèche à maçonnerie
(pour installation de
sauna sur pavé en béton)

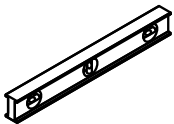

Maillet en
caoutchouc

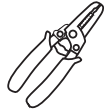

Pince à
dénuder



Pincettes
polyvalentes

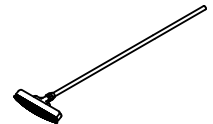

Avant de commencer

 **DANGER : Risque d'endommagement du produit ou de blessures.** Pour éviter des blessures graves ou la mort, le sauna devrait uniquement être connecté à l'alimentation électrique de l'emplacement d'installation par un électricien professionnel autorisé.

 **DANGER : Risque d'endommagement du produit ou de blessures.** Des pièces qui tombent ou à bord tranchant peuvent endommager le produit ou créer des blessures. Utiliser une protection des pieds, des mains et des yeux pendant l'exécution de cette procédure d'installation.

Deux personnes au moins devraient effectuer cette installation.

Des inspections devraient être effectuées régulièrement après l'installation afin de détecter une usure, des dommages, des problèmes électriques et une infiltration d'eau.

Le toit du sauna doit être nettoyé régulièrement afin d'empêcher une accumulation de débris.

Respecter tous les codes locaux en ce qui concerne l'électricité, la plomberie et le bâtiment.

Identifier toutes les pièces avant l'installation. Vérifier qu'elles sont en bon état.

Le sauna n'est pas fourni avec le cordon d'alimentation nécessaire pour connecter l'alimentation électrique dédiée au site d'installation. Un électricien professionnel devra déterminer la longueur appropriée et assurer la conformité avec les codes locaux.

IMPORTANT! Laisser ce manuel pour l'utilisateur final.

LIRE ET SUIVRE TOUTES LES INSTRUCTIONS COMPRISES DANS CE GUIDE D'INSTALLATION AVANT DE COMMENCER LA PROCÉDURE D'INSTALLATION OU D'UTILISER CE PRODUIT. CONSERVER CES INSTRUCTIONS.

REMARQUE : Il pourrait y avoir des vis supplémentaires après l'installation du sauna. Ces vis sont fournies intentionnellement. Conserver ces vis supplémentaires pour un usage ultérieur.

Sécurité pendant l'utilisation

 **DANGER : Risque d'endommagement du produit ou de blessures.** Pour réduire le risque de choc électrique ou d'endommagement du système électrique du sauna, déconnecter l'alimentation électrique avant le nettoyage.

Inspecter régulièrement le poêle du sauna pour vérifier qu'il n'est pas endommagé.

Ne pas remplacer le verrou préinstallé sur la porte du sauna. Tout verrou utilisé qui n'est pas le modèle préinstallé pourrait faire en sorte que des personnes pourraient être piégées à l'intérieur du sauna en cas de mauvais fonctionnement.

Ce sauna n'est pas destiné à être utilisé par des personnes, y compris des enfants, ayant des capacités physiques, sensorielles ou mentales réduites, ou qui manquent d'expérience ou de connaissances, sauf si elles sont sous la supervision d'une personne responsable pour leur sécurité ou si cette personne les éduque sur l'utilisation du sauna. Les enfants doivent être supervisés en tout temps afin d'assurer qu'ils ne jouent pas dans, sur ou avec une fonctionnalité quelconque du sauna.

Sécurité technique

Si le câble d'alimentation secteur ou des composants électriques du module de commande ou du poêle du sauna sont endommagés, appuyer sur le bouton de l'interrupteur principal pour couper l'alimentation électrique, puis débrancher le sauna de l'alimentation électrique. Faire remplacer le câble d'alimentation secteur ou d'autres composants électriques par un personnel d'entretien qualifié ou des électriciens agréés. Des installations et des réparations qui ne sont pas exécutées correctement pourraient poser un risque considérable pour l'utilisateur.

Déconnecter le poêle du sauna du secteur avant d'ouvrir la boîte à bornes du poêle.

Uniquement utiliser des pièces de rechange d'origine.

Des modifications non approuvées du module de commande ou du poêle du sauna ne sont pas permises.

Uniquement utiliser un seul poêle de sauna dans le sauna. Ne pas ajouter et utiliser des poêles de sauna supplémentaires.

Une utilisation non appropriée du poêle du sauna est interdite.

Liste des pièces d'attache

0238245035
M4.5x35

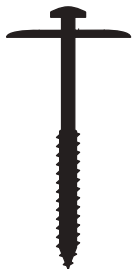

016581335
M3x35



018033540
M3.5x40



0165673540
M3.5x40



015335040
M5x40



016610330
M4.5x40



0165223541
M3.5x50



0165223551
M3.5x50



018014550
M4.5x50



016522460
M4x60



0166114570
M4.5x70



0997211251
M5x80



0165225100
M5x100



0190160120
M6x120



0165226140
M6x140



Préparation du site

REMARQUE : Le site d'installation choisi doit être aligné à l'horizontale et à niveau.

 **AVERTISSEMENT : Risque de dommages matériels.** Lors de l'installation sur du gravier tassé, vérifier auprès des fournisseurs de services publics locaux qu'aucune tuyauterie et aucun câblage souterrains ne sont présents avant de continuer. Après une installation complète, les clous de sol pourraient perforer une tuyauterie ou un câblage, ce qui créerait un risque de dommages physiques et des interruptions de services.

REMARQUE : Si le sauna n'est pas installé sur du gravier tassé ou sur un socle de ciment, consulter les codes locaux du bâtiment et demander les services d'experts appropriés pour établir l'intégrité structurelle de l'emplacement d'installation choisi.

- Avant l'installation, un ingénieur en structure qualifié ou une autorité locale doivent vérifier la conformité aux codes et la capacité de portance du site d'installation pour une intégrité structurelle.
- Effectuer une évaluation du site avant l'installation pour assurer la stabilité du sol et un drainage approprié dans la zone.
- Le sauna doit être installé dans une zone extérieure bien ventilée avec un dégagement adéquat sur tous les côtés et au-dessus en vue d'exécuter toutes les procédures d'entretien.
- Identifier un site d'installation plat pour le produit.
- Mesurer la zone conformément au tracé recommandé du produit et marquer le tracé en commençant par poser un piquet dans chaque coin, puis en acheminant un morceau de corde entre chaque piquet.
- Préparer le sol au site d'installation en commençant par retirer tout débris lâche.
- Déblayer les 3 po (76 mm) d'herbe et de terre supérieurs avec une pelle.
- Remplir la zone creusée avec du gravier. Compacter le gravier en utilisant un pilon ou un compacteur à plaque électrique.
- Vérifier périodiquement le niveau du gravier en utilisant un grand niveau à bulle ou un grand morceau de bois droit. Si nécessaire, ajouter plus de gravier et continuer à compacter la zone jusqu'à ce qu'il ne reste que très peu de gravier lâche et que le sol est uniforme et à niveau.
- Retirer les piquets et la corde lorsque terminé.
- Le sauna doit reposer sur des pavés en béton. Huit pavé en béton (non fournis) mesurant 7 po x 7 po (179 mm x 179 mm) au moins et d'une épaisseur minimum de 1-1/2 po (38 mm) doivent être disponibles sur place.

1. Assembler le cadre de base

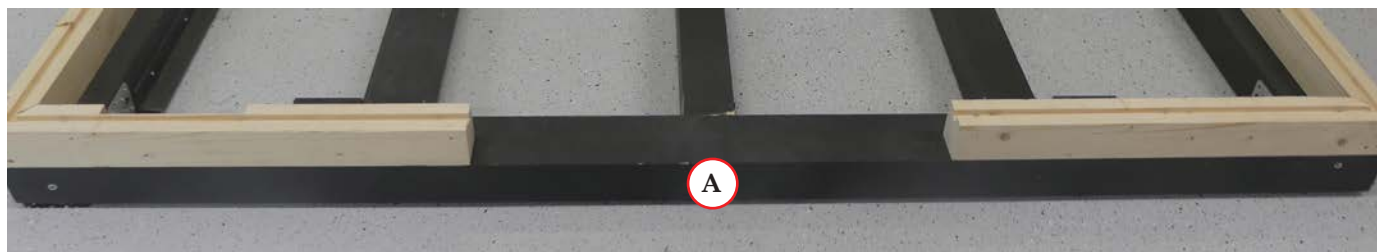
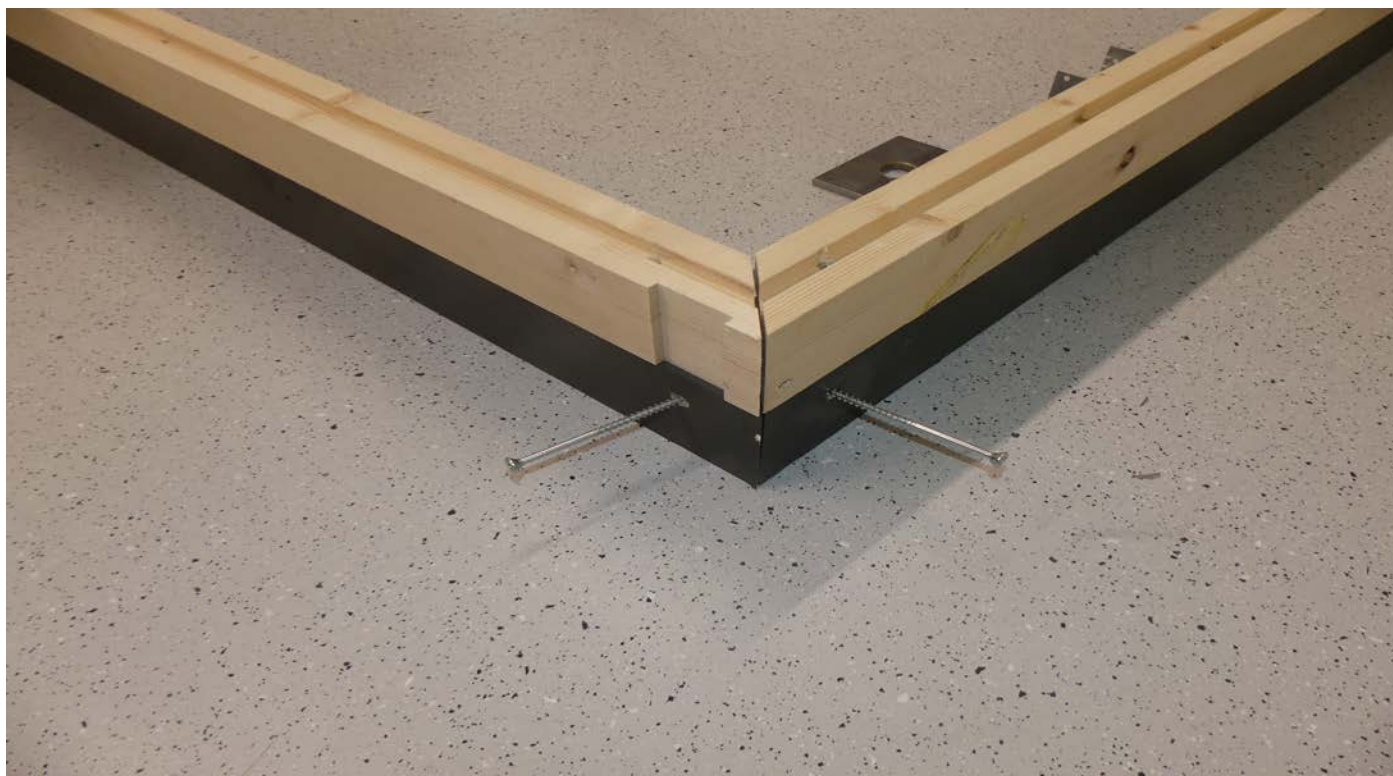

0190160120
M6x120



REMARQUE : Un écartement est présent dans la partie supérieure en bois (A) du morceau supérieur en bois. C'est ici que la porte sera éventuellement positionnée. Cela représente la partie avant du sauna.

- Positionner les quatre morceaux du cadre de base (F1 - F4) au site d'installation préparé.
- Installer deux vis d'assemblage du cadre de base (N° de pièce : 0190160120) dans les trous prépercés au niveau de chaque coin extérieur.

2. Attacher les supports en L de coin

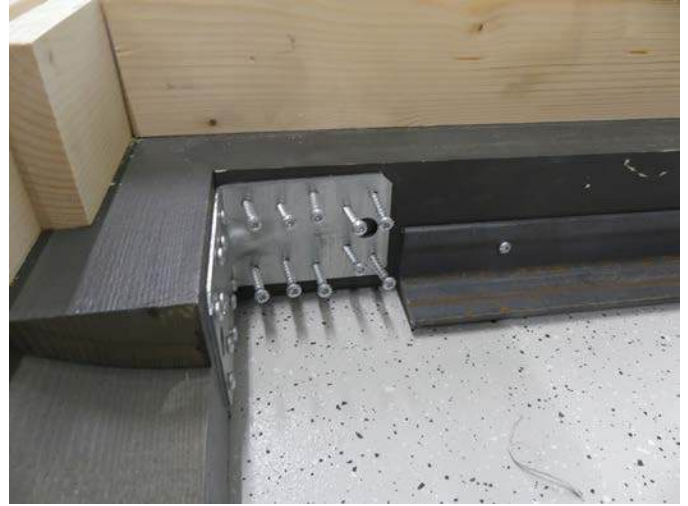

015335040
M5x40



- Poser le support en L sur l'une des jonctions de coins intérieur.
- Aligner les trous du support en L avec les 20 trous prépercés dans les cadres de base.
- Installer 20 vis d'assemblage (N° de pièce : 015335040) pour attacher le support en L.
- Répéter cette étape au niveau de chacun des trois coins intérieurs.

3. Installer les poutres

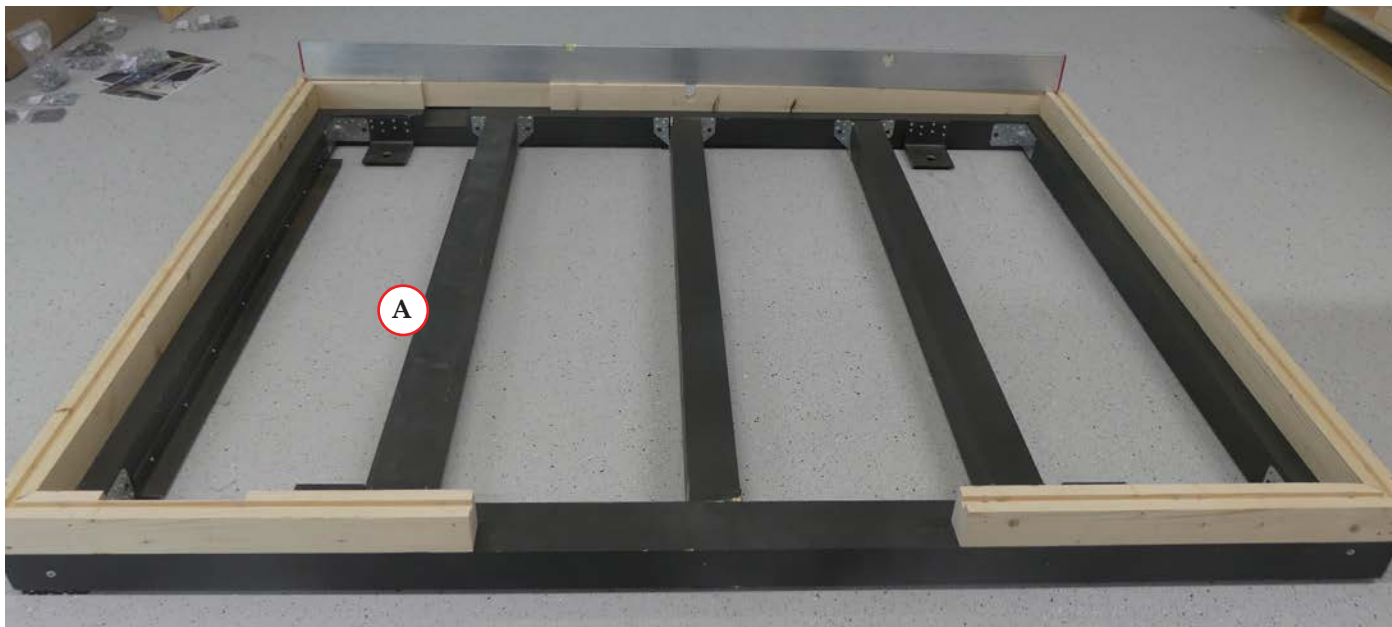

015335040
M5x40



- Position les poutres dans les étriers de solives prémontés
- La poutre de base avec une bride (A) est posée sur la gauche avec la bride tournée vers le côté gauche du sauna. Positionner les trois poutres de base du plancher dans les étriers de solives prémontés dans leurs emplacements appropriés à l'intérieur du cadre de base.
- Installer chaque poutre de base du plancher avec six vis d'assemblage (N° de pièce : 015335040) à chaque extrémité.

4. Positionner et fixer le cadre de base en place

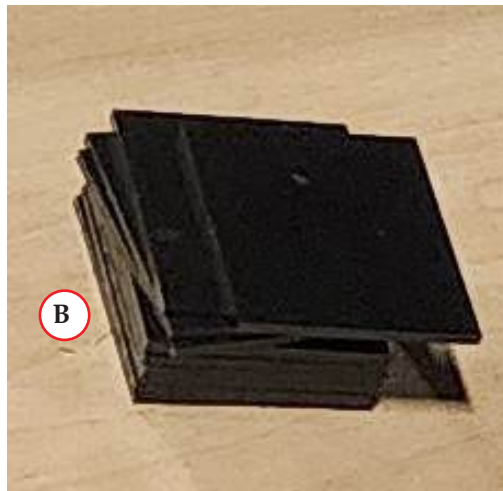
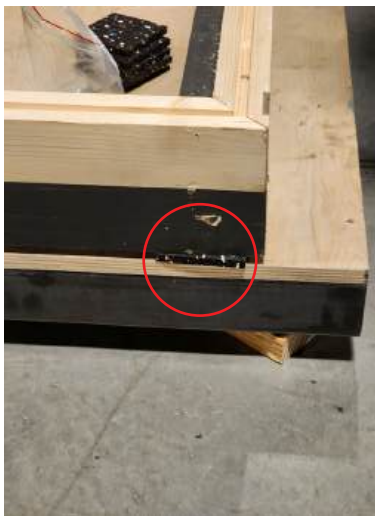

- Élever légèrement le cadre de base et positionner des pavés sous chaque coin et sous le centre de chaque poutre de cadre de base.
- Poser des plaques en caoutchouc (A) entre chaque pavé et chaque point de contact du cadre de base. Ceci permettra d'empêcher un drainage d'humidité en provenance des pavés en béton dans le bois.
- Vérifier pour voir si le cadre de base est à niveau en utilisant un grand niveau à bulle. Poser le niveau à bulle sur chacune des quatre poutres du cadre de base pour les lectures les plus précises.
- Si le cadre de base n'est pas à niveau, déterminer l'emplacement d'une pente ou d'un déclin et ajouter des cales en plastique (B) entre la plaque en caoutchouc et le cadre de base.
- Utiliser le niveau à bulle pour revérifier le niveau. Répéter ces étapes selon les besoins jusqu'à ce que le cadre de base soit à niveau.

5. Vérifier que le cadre de base est égalisé

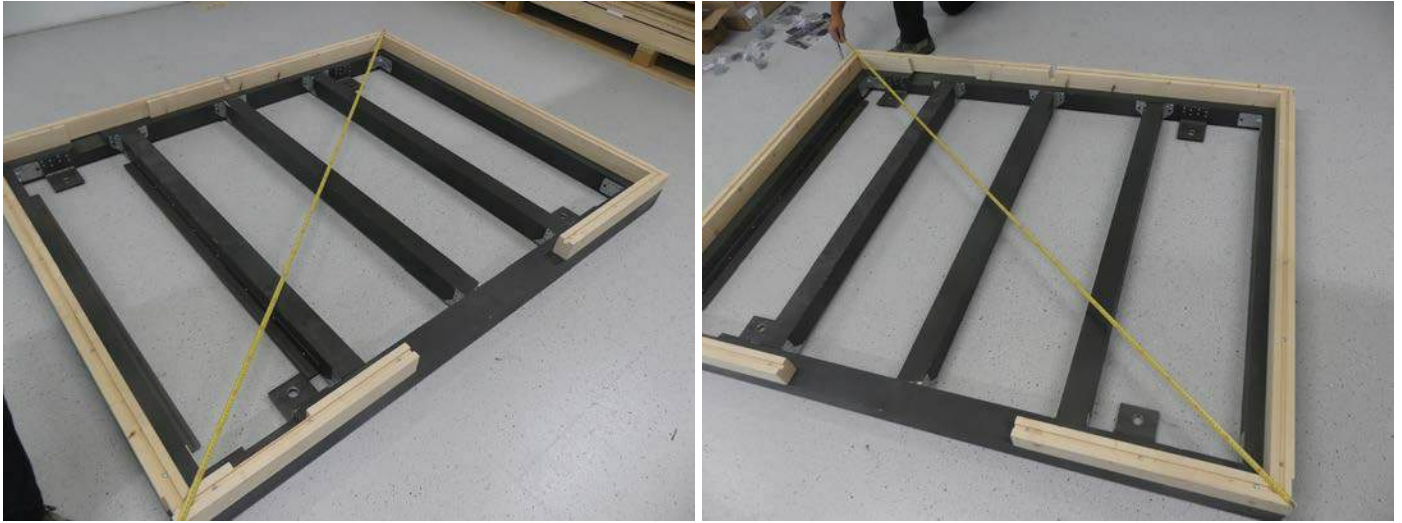

- Mesurer les coins diagonaux pour vérifier que chaque coin est à 90 degrés. Les deux écartements en diagonale devraient avoir la même mesure.
- Si chacun des coins ne mesure pas 90 degrés, ajuster le cadre de base puis mesurer à nouveau les deux écartements diagonaux.
- Répéter cette procédure jusqu'à ce que chaque coin soit égal à 90 degrés.

6. Installer les clous de sol



REMARQUE : Il est recommandé de fixer le sauna en place sur le sol. Tenir compte de l'emplacement et du climat lors du choix de la méthode la plus appropriée pour fixer le sauna en place.

- Marteler les clous de sol dans le sol à travers le support de clou de sol d'un diamètre de 1 po (25 mm) au niveau de chaque coin. Ces clous fixeront le cadre de base en place.

REMARQUE : Si le sauna est monté sur une dalle de béton, des chevilles d'ancrage pour béton spécifiques (non incluses) sont requises. Les clous de sol ne peuvent pas pénétrer dans du béton.

- Vérifier que le cadre de base est toujours à niveau. Ajuster selon les besoins en suivant l'étape précitée.

7. Installer le panneau d'aggloméré pour le chemin des câbles



- Placer l'aggloméré dans l'espace le plus à gauche du cadre de base de manière à ce qu'il repose sur les deux brides inférieures. L'aggloméré s'adapte uniquement dans un sens de manière à ce que les découpes sont alignées avec les supports des clous de sol en dessous.

REMARQUE : Cette zone est utilisée en tant que chemin de câbles encoffonné pour garder le câblage hors du sol nu ou d'une fondation en béton.

8. Installer le poteau de coin arrière gauche et la première section de mur arrière.



⚠ ATTENTION : Risque d'endommagement du produit Appliquer du ruban d'étanchéité sur les bords latéraux de chaque section de murs plats avant de les ériger et de les assembler. Ne pas appliquer de mastic d'étanchéité sur les poteaux de coin.

- Appliquer du ruban d'étanchéité sur les bords latéraux du mur arrière RW1.
- Positionner la languette inférieure du montant de coin gauche LSW4 dans la rainure du cadre de base du côté gauche au niveau du coin arrière.
- Pendant qu'une personne tient la poutre en place, positionner la languette inférieure du mur arrière RW1 dans la rainure du cadre de base arrière au niveau du coin arrière gauche.
- Vérifier que la poutre du coin gauche LSW4 et le mur arrière RW1 sont à ras de l'un l'autre et que les bords supérieurs sont alignés.

9. Fixer le poteau du coin arrière gauche en place sur la première section de mur arrière



0997211251
M5x80



- Fixer le poteau de coin LSW4 en place sur le mur arrière RW1 en utilisant trois vis d'assemblage de poteau de coin (N° de pièce : 0997211251) dans les trous prépercés.

10. Insérer la clavette dans la section de mur

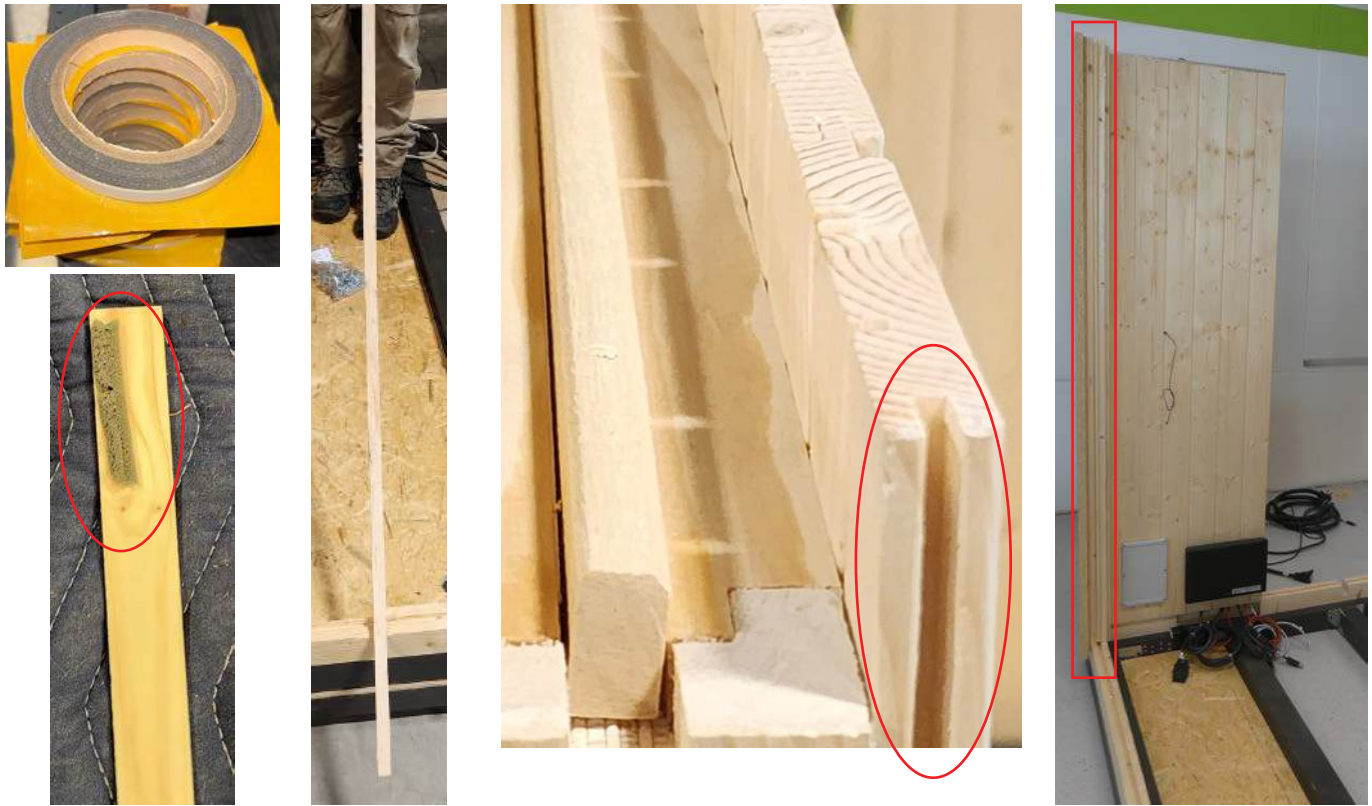

- Appliquer une section de 2 po (50 mm) de ruban d'expansion sur l'extrémité supérieure du morceau de clavette.
- Insérer la clavette dans le canal vertical du LSW4 se trouvant près de la face intérieure du mur.

REMARQUE : Le ruban d'expansion calera la clavette en place et empêchera un glissement de la clavette.

11. Installer la première section de mur gauche



016522460
M4x60



- Positionner le mur court LSW3 dans la rainure du cadre de base côté gauche.
- Vérifier que le mur court LSW3 et le poteau de coin gauche LSW4 sont à ras de l'un l'autre.
- Fixer le LSW3 en place en utilisant six vis d'assemblage (N° de pièce : 016522460) dans les trous inférieurs prépercés sur la bande de liaison du poteau de coin LSW4.
- Appliquer une section de 2 po (50 mm) de ruban d'expansion sur l'extrémité supérieure d'un morceau de clavette court.
- Insérer la clavette dans le canal vertical du LSW3 situé près de la face intérieure du mur.

12. Installer la deuxième section de mur gauche

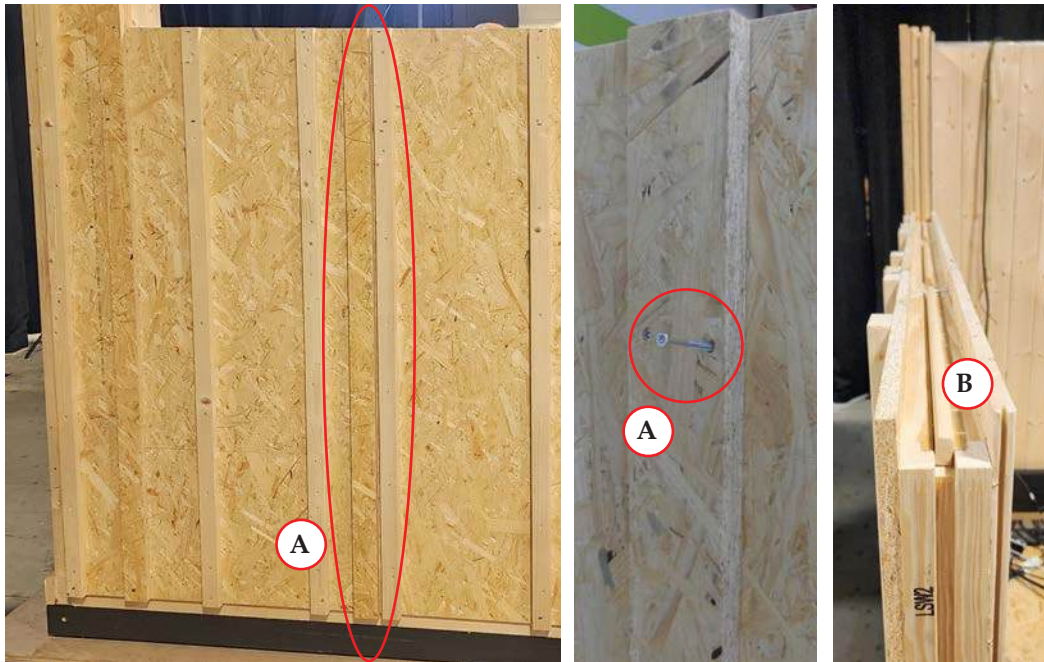

016522460
M4x60



- Positionner le mur court LSW2 dans la rainure du cadre de base gauche, à ras et aligné sur le LSW3.
- Fixer le LSW2 en place en utilisant trois vis d'assemblage (N° de pièce : 016522460) dans les trous prépercés sur la bande de liaison (B) du mur court LSW3.
- Appliquer du ruban d'expansion sur l'intérieur de la clavette horizontale (C) qui longe la longueur des murs courts.

13. Installer le panneau de fenêtre du mur gauche



016522460
M4x60



⚠ DANGER : Risque d'endommagement du produit Ne pas heurter directement le bord du panneau de fenêtre horizontal. Le verre pourrait se briser si cela avait lieu. Toujours heurter un morceau de bois distinct tenu contre le bord du panneau.

- Positionner le panneau de fenêtre horizontal dans la rainure sur le dessus des murs courts LSW2, LSW3, et LSW4.
- Poser un morceau de bois de rebut contre le bord vertical du panneau de fenêtre horizontal. En utilisant un maillet en caoutchouc, heurter le morceau de rebut de bois pour entraîner le panneau de fenêtre horizontal plus loin dans la rainure, jusqu'à ce que le panneau de fenêtre soit entièrement assis. Le bord vertical du panneau de fenêtre horizontal et le LSW2 doivent être à ras et alignés.
- Fixer le panneau de fenêtre horizontal en place sur les murs courts (A) en utilisant cinq vis d'assemblage (N° de pièce : 016522460).
- Fixer le panneau de fenêtre horizontal en place en utilisant des vis d'assemblage (N° de pièce : 016522460) dans les trous préperçés restants (B) sur la bande de liaison du poteau de coin LSW4.
- Appliquer une section de 2 po (50 mm) de ruban d'expansion sur l'extrémité supérieure d'un morceau de clavette court.
- Insérer la clavette dans le canal vertical du LSW2 situé à proximité de la face intérieure du mur.

14. Installer la deuxième section de mur arrière



016522460
M4x60



- Appliquer une section de 2 po (50 mm) de ruban d'expansion sur l'extrémité supérieure d'un morceau de clavette court.
- Insérer la clavette dans le canal vertical du RW1 situé à proximité de la face intérieure du mur.
- Positionner le mur arrière RW2 qui contient l'unité d'alimentation blanche de 240 V dans la rainure du cadre de base arrière.
- Vérifier que les murs arrière RW1 et RW2 sont à ras de l'un l'autre et que les bords supérieurs sont alignés.
- Tirer les câbles hors des deux sections de mur arrière vers le centre de la zone de travail. Veiller aux emplacements des câbles pour éviter des dommages.
- Fixer le RW2 en place en utilisant des vis d'assemblage (N° de pièce : 016522460) dans les trous prépercés sur la bande de liaison du mur arrière RW1.
- Appliquer une section de 2 po (50 mm) de ruban d'expansion sur l'extrémité supérieure d'un morceau de clavette court.
- Insérer la clavette dans le canal vertical du RW2 situé à proximité de la face intérieure du mur.

15. Installer la troisième section de mur arrière.



016522460
M4x60



- Vérifier que les murs arrière RW2 et RW3 sont à ras de l'un l'autre et que les bords supérieurs sont alignés.
- Fixer le RW3 en place en utilisant des vis d'assemblage (N° de pièce : 016522460) dans les trous prépercés de la bande de liaison du mur arrière RW2.

16. Installer la première section du mur de droite



0997211251
M5x80



- Positionner le mur de droite RSW1 dans la rainure du cadre de base au niveau du coin arrière de droite.
- Vérifier que le mur de droite RSW1 et le mur arrière RW3 sont à ras de l'un l'autre et que les bords supérieurs sont alignés.
- Fixer le RSW1 en place sur le RW3 en utilisant des vis d'assemblage de poteaux de coin (N° de pièce : 0997211251).
- Appliquer une section de 2 po (50 mm) de ruban d'expansion sur l'extrémité supérieure d'un morceau de clavette court.
- Insérer la clavette dans le canal vertical du RSW1 situé à proximité de la face intérieure du mur.

17. Installer la deuxième section de mur de droite



016522460
M4x60



- Positionner le mur de droite RSW2 dans la rainure du cadre de base du côté droit.
- Vérifier que les murs RSW2 et RSW1 sont à ras de l'un l'autre et que les bords supérieurs sont alignés.
- Fixer le RSW2 en place en utilisant des vis d'assemblage (N° de pièce : 016522460) dans les trous préperçés sur la bande de liaison du mur RSW1.
- Appliquer une section de 2 po (50 mm) de ruban d'expansion sur l'extrémité supérieure d'un morceau de clavette.
- Insérer la clavette dans le canal vertical du RSW2 situé à proximité de la face intérieure du mur.

18. Installer la troisième section de mur côté droit



016522460
M4x60



- Positionner le mur de droite RSW3 dans la rainure du cadre de base du côté droit.
- Vérifier que le mur de droite RSW3 et le mur de droite RSW2 sont à ras de l'un l'autre et que les bords supérieurs sont alignés.
- Fixer le RSW3 en place en utilisant des vis d'assemblage (N° de pièce : 016522460) dans les trous prépercés sur la bande de liaison du mur RSW2.

19. Installer la première section de mur avant



0997211251
M5x80



- Positionner le mur avant VW1 dans la rainure du cadre de base au niveau du coin avant droit.
- Vérifier que le mur avant VW1 et le mur de droite RSW3 sont à ras de l'un l'autre et que les bords supérieurs sont alignés.
- Fixer le VW1 en place sur le RSW3 en utilisant trois vis d'assemblage de poteaux de coin (N° de pièce : 0997211251) dans les trous prépercés.

20. Retirer la clé et le support d'expédition de protection



REMARQUE : Avant de continuer, retirer la clé du cadre de la porte. Mettre la clé dans un endroit sûr.

- Retirer les deux vis, puis le support d'expédition de protection en bois se trouvant sur le cadre de porte. Le support d'expédition n'est pas nécessaire et devrait être mis au rebut.

21. Installer le cadre de porte



0190160120
M6x120



REMARQUE : La porte doit pouvoir s'ouvrir vers l'extérieur lorsqu'elle est installée correctement.

- Positionner le cadre de porte dans la rainure verticale du mur avant VW1.
- Vérifier que le cadre de porte et le mur avant VW1 sont à ras et que les bords supérieurs sont alignés.
- Fixer le cadre de porte en place sur le VW1 en utilisant quatre vis d'assemblage (N° de pièce : 0190160120) dans les trous prépercés.

22. Installer la poignée de la porte



⚠ AVERTISSEMENT : Risque de blessures. La poignée de porte en bois doit être installée sur l'intérieur de la porte. Si la poignée de porte en métal est installée sur l'intérieur, le métal sera chaud après l'utilisation du sauna et créera des blessures s'il est touché.

- Les bielles sont préinstallées dans la poignée de porte en bois. Poser des œillets en silicone sur les extrémités des bielles qui dépassent de la poignée en bois.
- Insérer les bielles sur la poignée de porte en bois à travers les deux trous dans la porte.
- Aligner la poignée de porte en métal avec les deux bielles.
- Utiliser un tournevis et serrer manuellement les deux bielles de quatre ou cinq tours. Ne pas serrer excessivement!

23. Installer la deuxième section de mur avant qui comprend le module de commande principal.



0190160120
M6x120



- Positionner le mur avant VW2 dans la rainure du cadre de base au niveau du coin avant gauche. Le module de commande noir devrait être tourné vers l'extérieur.
- Vérifier que le mur avant VW2 est entièrement assis et à ras dans la rainure verticale du cadre de porte.
- Vérifier que les bords supérieurs du mur avant VW2 et le cadre de porte sont alignés.
- Fixer le cadre de porte en place sur le VW2 en utilisant quatre vis (N° de pièce : 0190160120) dans les trous prépercés.

24. Installer la section finale du mur gauche



016522460
M4x60



0997211251
M5x80



REMARQUE : Vérifier que la clavette installée dans le LSW2 est toujours en place.

- Incliner légèrement le mur avant VW2 vers l'avant.
- Positionner le mur gauche LSW1 à la verticale au-dessus de l'ouverture restante dans le mur gauche. Vérifier que la languette et les rainures du LSW1, le cadre de fenêtre du mur gauche et le VW2 sont alignés.
- Abaisser le LSW1 dans la rainure du cadre de base se trouvant sur le cadre de base du côté gauche.
- Fixer le LSW1 en place en utilisant des vis d'assemblage (N° de pièce : 016522460) dans les trous prépercés de la bande de liaison du mur LSW1.
- Connecter le LSW1 au VW2 en utilisant des vis d'assemblage de poteaux de coin (N° de pièce : 0997211251).

25. Installer les plaques d'ancrage de coins

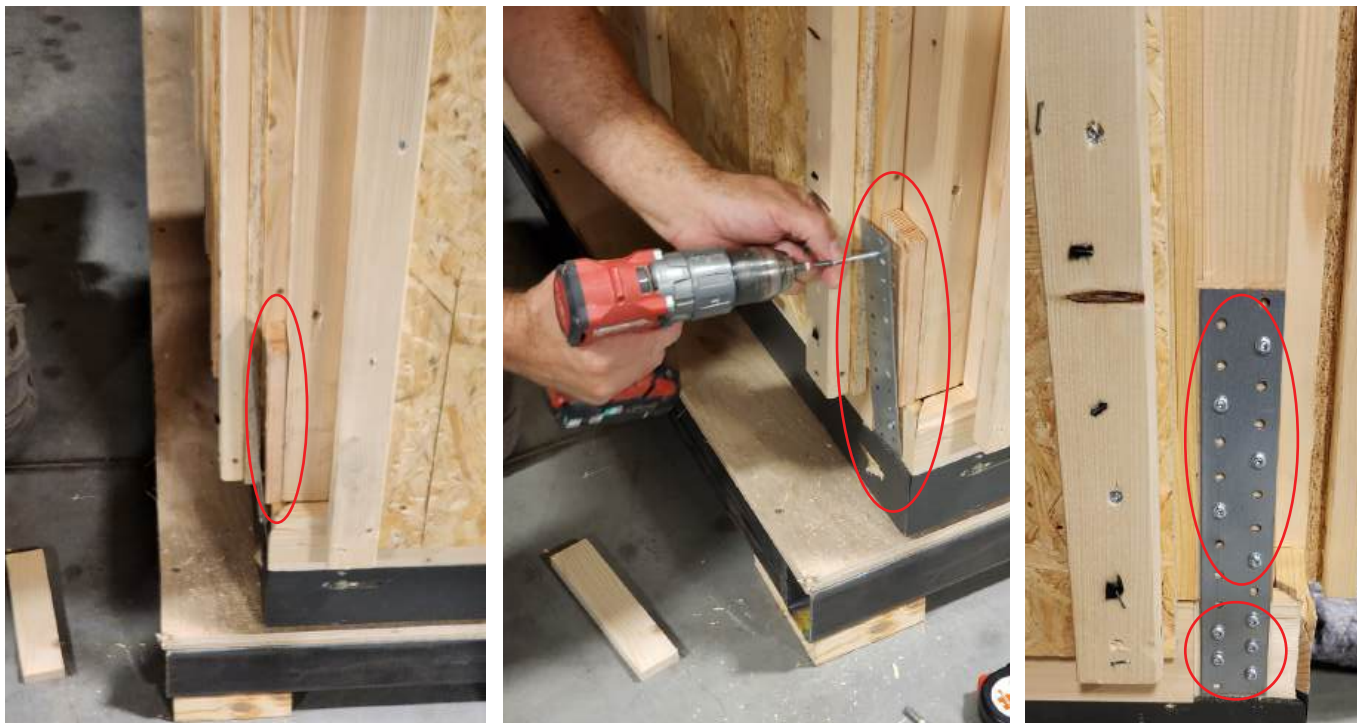

015335040
M5x40



- Positionner un tasseau et une plaque d'ancrage au niveau du côté inférieur du coin avant gauche.
- Installer cinq vis (N° de pièce : 015335040) dans le cadre de base et cinq vis dans le poteau de coin dans le schéma illustré.
- Répéter cette procédure au niveau des trois autres coins.

26. Fixer le sauna en place sur le cadre du plancher

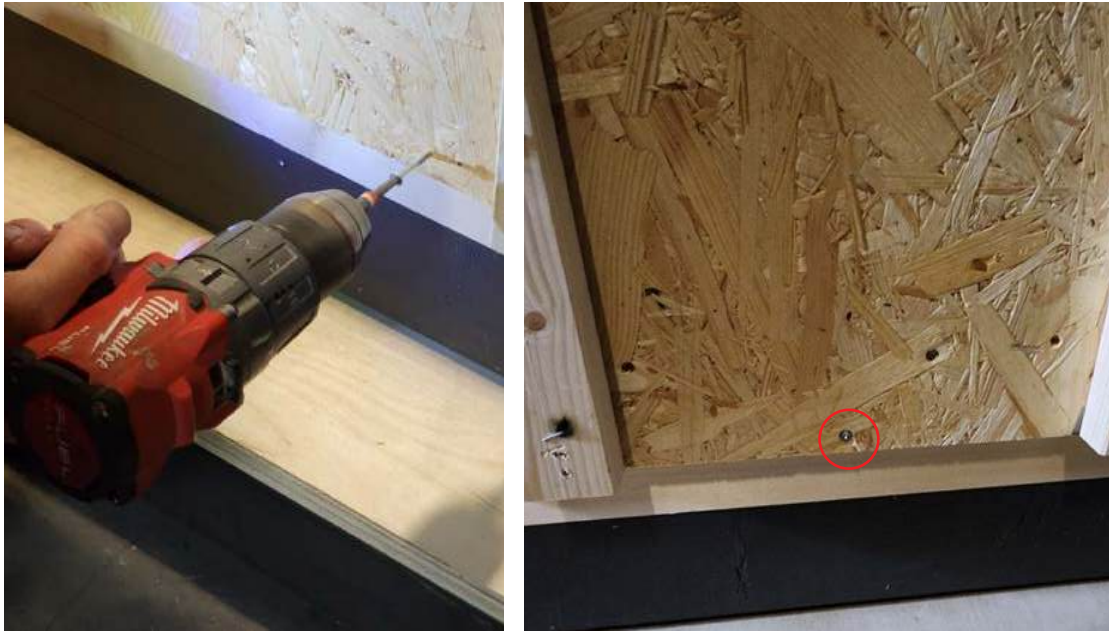

0165223541
M3.5x50



REMARQUE : Il n'y a pas de trous prépercés, et, par conséquent, les vis devraient être espacées de manière uniforme au travers du bas des murs extérieurs.

- Mesurer 1/2 po (12 mm) vers le haut à partir du haut du cadre de plancher sur l'extérieur du sauna et installer six vis (N° de pièce : 0165223541) par mur pour fixer le sauna en place sur le cadre de base.

27. Identifier les sections de plafond renforcées

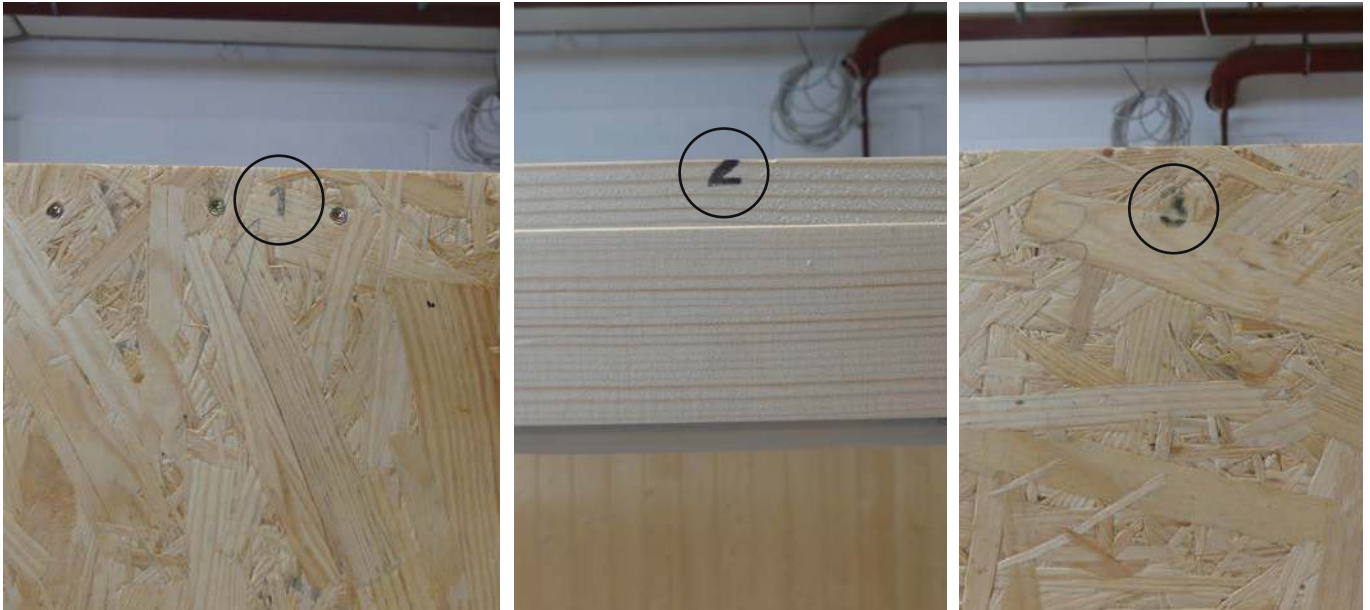

Les morceaux de murs avant et les sections de plafond renforcées sont identifiées par des chiffres coordonnés. Il y a quatre sections de plafond renforcées.

REMARQUE : Les sections de plafond renforcées extérieures sont dotées de trois languettes à positionner dans les rainures sur le haut des sections de mur. Les sections de plafond renforcées intérieures sont uniquement dotées de languettes sur les côtés opposés.

28. Installer la première section de plafond renforcée

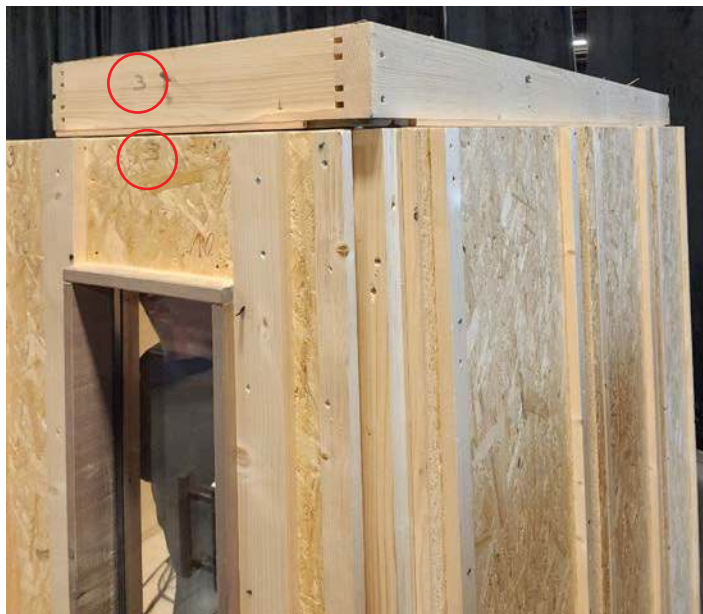

- Mettre le panneau de plafond 3 en position sur le côté droit de la cabine. Vérifier que les languettes sont complètement assises dans les rainures de mur et que le côté de bardage en bois est tourné vers le bas.
- Une fois que la section plafond est en position, appliquer du ruban d'expansion (A) sous la rainure latérale et insérer la clavette (B) dans la rainure.

IMPORTANT : Ne pas fixer une section de plafond renforcée quelconque en place avant que toutes les sections ne soient positionnées correctement.

29. Installer les sections de plafond renforcées restantes

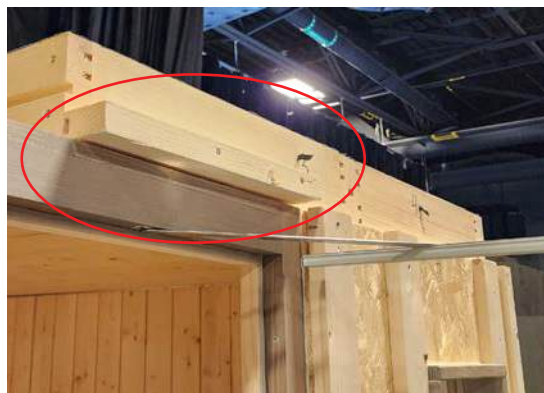

- L'extrémité du panneau de plafond 2 comprend un surplomb qui appartient à l'avant du sauna. Poser le panneau de plafond 2 avec la languette entièrement assise dans le panneau 3.
- Appliquer du ruban d'expansion sous la rainure latérale et insérer la clavette dans la rainure.
- Poser le panneau de plafond 1 avec la languette entièrement assise dans le panneau 2 et les languettes inférieures entièrement assises dans les trois rainures du mur.

30. Attacher le plafond renforcé sur la cabine du sauna.

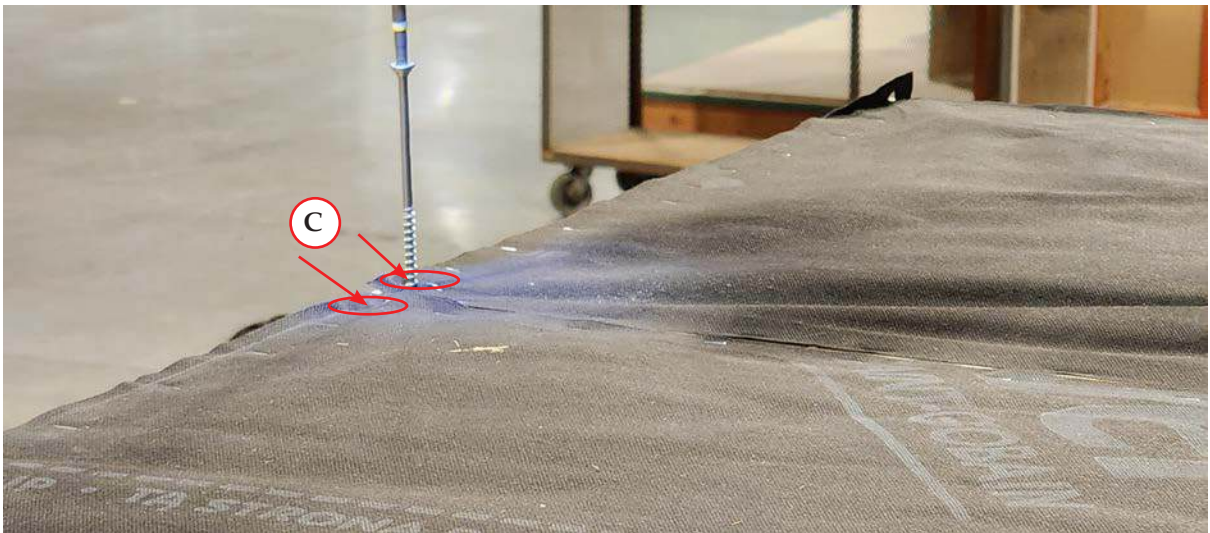
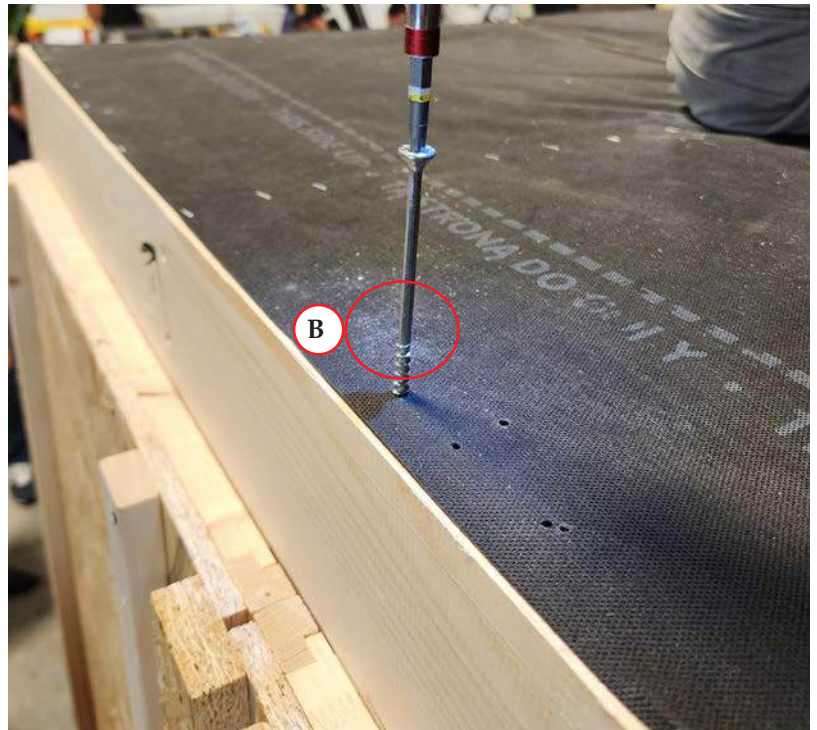
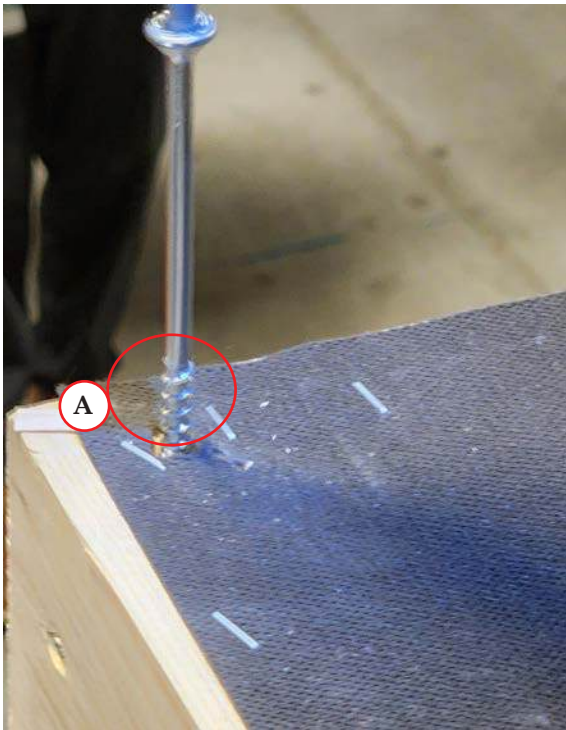

0165226140
M6x140



⚠ DANGER : Risque d'endommagement du produit Ne pas installer des vis à plus de 1/2 po (12 mm) des bords extérieurs. Cela pourrait endommager le plafond intérieur du sauna.

- Installer une vis d'assemblage (N° de pièce : 0165226140) dans les trous prépercés au niveau de chaque coin des panneaux de plafond renforcés (A).
- Mesurer 1/2 po (12 mm) à partir du bord extérieur et installer quatre vis, espacées de manière égale, le long des côtés gauche et droit (B).
- Mesurer 1/2 po (12 mm) à partir du bord extérieur et installer une vis au niveau des coins qui se touchent à l'intérieur de chaque panneau de plafond (C).

31. Appliquer du ruban d'étanchéité sur les sections de plafond renforcées



- Appliquer du ruban d'étanchéité sur les joints sur le dessus des panneaux de plafond renforcés.
- Appliquer du ruban d'étanchéité sur les joints latéraux des panneaux de plafond renforcés et sur la cabine du sauna. Vérifier que le câblage acheminé vers le haut et sortant du dessus du mur arrière RW1 n'est pas serti ou recouvert de ruban.

32. Connecter les deux sections de toit supérieures avant

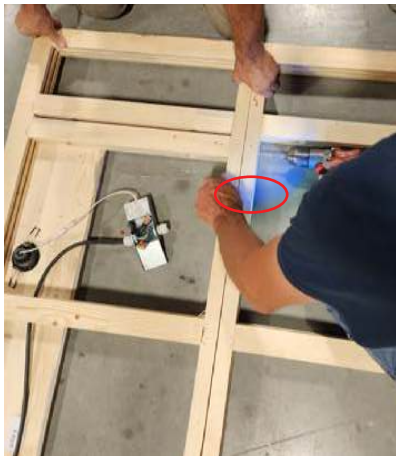

0165225100
M5x100



REMARQUE : Le soffite de la section de toit supérieure 4 est muni de lampes préinstallées. Le soffite de la section de toit supérieure 1 ne comprend pas de lampes préinstallées. Les sections de toit supérieures 2 et 3 restantes seront placées dans le milieu.

- Placer la section de toit supérieure 4 et la section de toit supérieure 3 sur le sol. Aligner la section de toit supérieure 3 de manière à ce que la languette soit entièrement assise dans la rainure de la section de toit supérieure 4.
- Installer trois vis (N° de pièce : 0165225100) aux emplacements identifiés pour attacher les deux sections de toit supérieures ensemble.
- Répéter cette procédure pour connecter la section de toit supérieure 1 et la section de toit supérieure 2.

33. Installer les sections de toit supérieures 3 et 4 sur l'avant

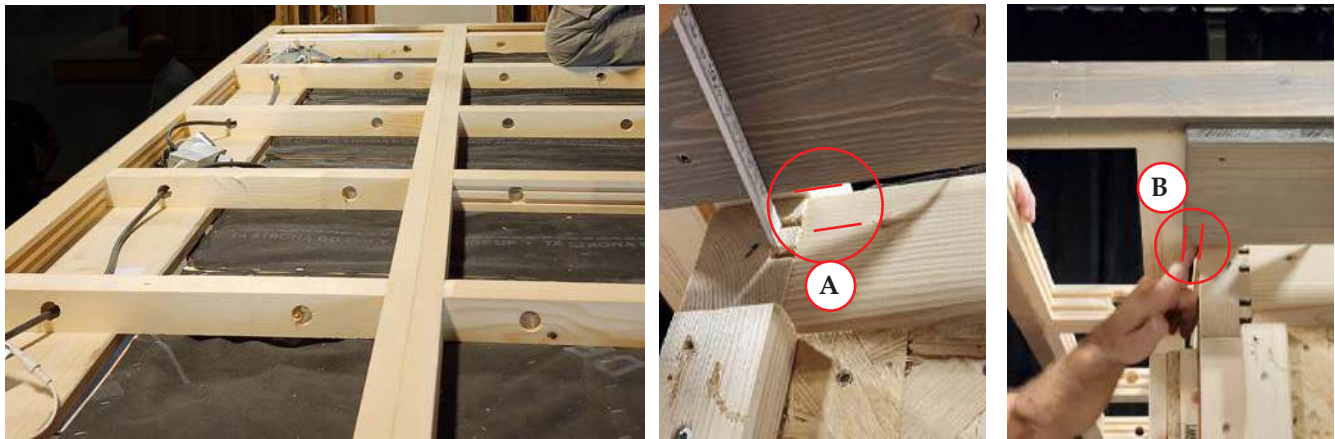

- Positionner les sections de toit supérieures connectées 4 et 5 sur le toit à l'avant de la cabine du sauna. Le bord intérieur du soffite préinstallé devrait se trouver à 3/4 po (20 mm) de la surface du mur avant (A).
- Aligner les sections de toit supérieures connectées de manière à ce que le soffite avant se prolonge de 3/4 po (20 mm) au-delà des murs de gauche et de droite (B).

34. Installer les sections de toit supérieures 1 et 2 à l'arrière



0165225100
M5x100



- Positionner les sections de toit supérieures 1 et 2 connectées sur le toit à l'arrière de la cabine du sauna. Vérifier que la languette de la section de toit supérieure 3 est assise dans la rainure de la section de toit supérieure 2 et que les sections sont alignées. Le bord intérieur du soffite préinstallé devrait se trouver à 3/4 po (20 mm) de la surface de mur arrière.
- Aligner les sections de toit supérieures connectées de manière à ce que le soffite arrière se prolonge de 3/4 po (20 mm) au-delà des murs de gauche et de droite.
- Connecter la section de toit supérieure 2 à la section de toit supérieure 3 en installant trois vis (N° de pièce : 0165225100).

35. Fixer les sections de toit supérieures en place sur le sauna

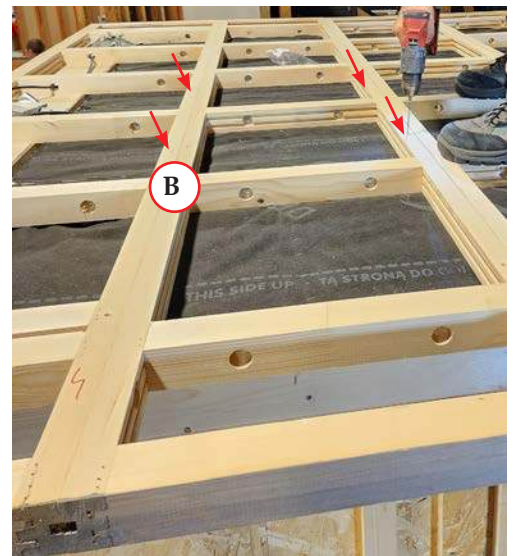
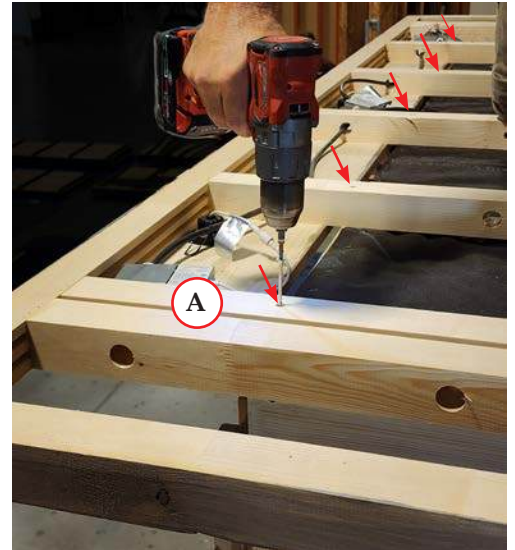
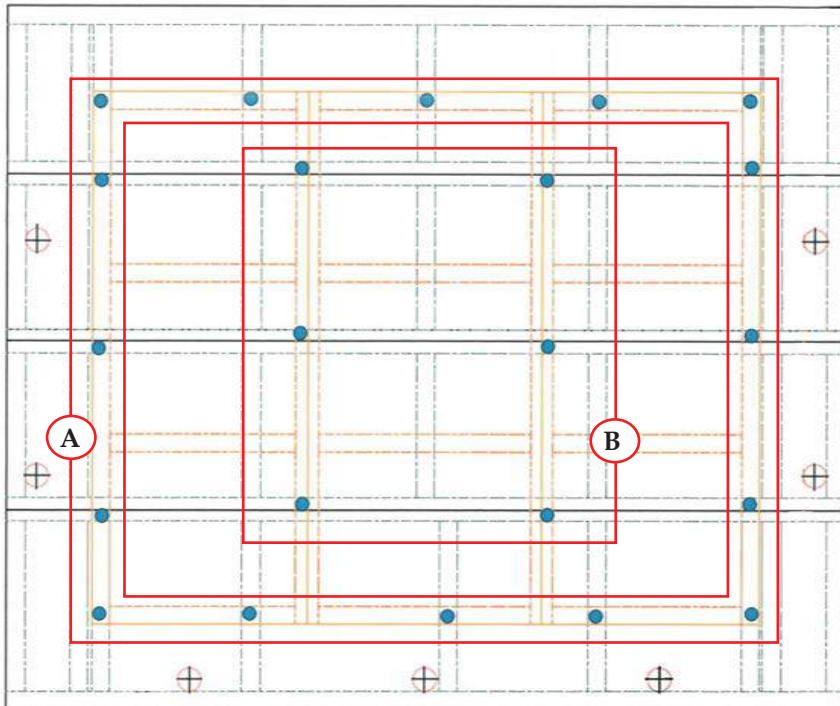

0165225100
M5x100



- Mesurer et vérifier que l'écartement entre le plafond et les bords du soffite mesure 3/4 po (20 mm) tout autour du sauna avant de fixer le toit en place sur le sauna.

REMARQUE : Les emplacements des trous de vis ne sont pas prépercés.

- Insérer 16 vis d'assemblage à tête fraisée (N° de pièce : 0165225100) dans chaque section de toit supérieure en se déplaçant autour du bord extérieur (A).
- Insérer 6 vis d'assemblage à tête fraisée (N° de pièce : 0165225100) dans les sections intérieures de chaque section de toit supérieure (B), en répétant le schéma de vis illustré ci-dessus au niveau de chaque section intérieure.

36. Installer les soffites de droite et de gauche



016610330
M4.5x40



- Il y a quatre soffites latéraux marqués Left Rear (Arrière gauche), Left Front (Avant gauche), Right Rear (Arrière droit) et Right Front (Avant droit). Une lampe est préinstallée sur chaque section de soffite.
- Positionner le soffite avant de droite de manière à ce qu'il soit à ras du bord avant du toit et contre le côté du soffite avant.
- Tirer les câbles en provenance des lampes vers le haut et à travers les zones ouvertes de la section de toit supérieure.
- À partir du dessous, insérer des vis (N° de pièce : 016610330) vers le haut dans les trous prépercés du soffite avant de droite et le fixer en place sur la section de toit supérieure.
- Positionner le soffite arrière de droite de manière à ce qu'il soit à ras du bord arrière du toit et contre le côté du soffite arrière.
- Tirer les câbles en provenance des lampes vers le haut et à travers les zones ouvertes de la section de toit supérieure.
- À partir du dessous, insérer des vis (N° de pièce : 016610330) vers le haut dans les trous prépercés du soffite arrière de droite et le fixer en place sur la section de toit supérieure.
- Lorsque les deux soffites de droite sont en place, répéter cette procédure pour installer les deux soffites de gauche.

37. Acheminer l'alimentation vers les lampes des soffites

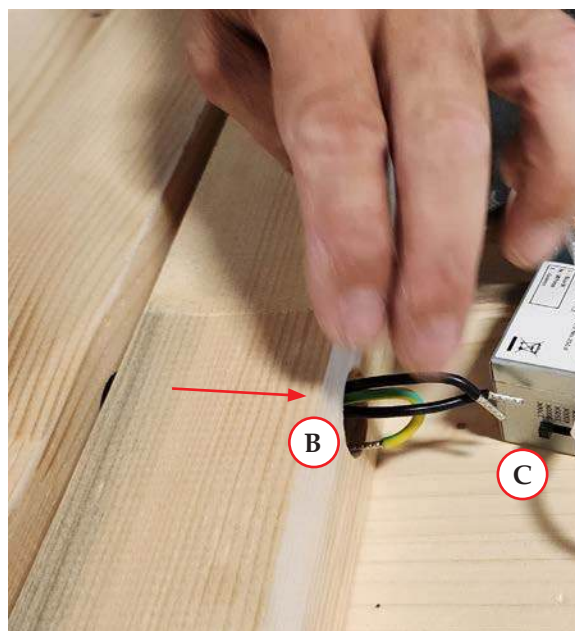
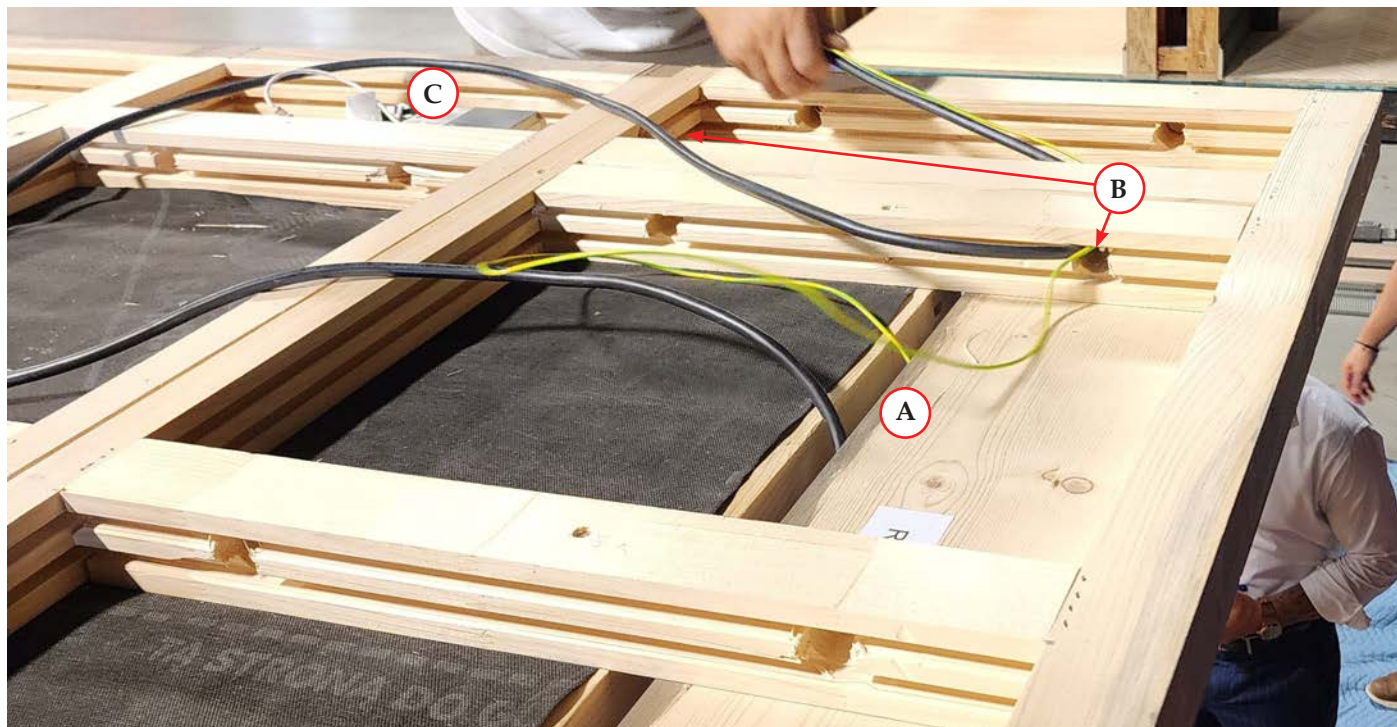

- Deux câbles d'alimentation principale sortent vers le haut à partir du mur arrière RW1 : un câble à 3 fils et un fil de mise à la terre vert distinct.

REMARQUE : La terre non isolée comprise dans le câble à 3 fils n'est pas utilisée et peut être coupée.

- Alimenter les câbles d'alimentation principale en provenance du mur arrière RW1 à travers l'écartement dans la section de toit supérieure (A).
- Alimenter les câbles d'alimentation principale à travers les trous prépercés (B) dans la section de toit supérieure du boîtier électrique (C) dans le soffite arrière gauche.

38. Connecter les câbles d'alimentation principale à la lampe arrière du soffite gauche

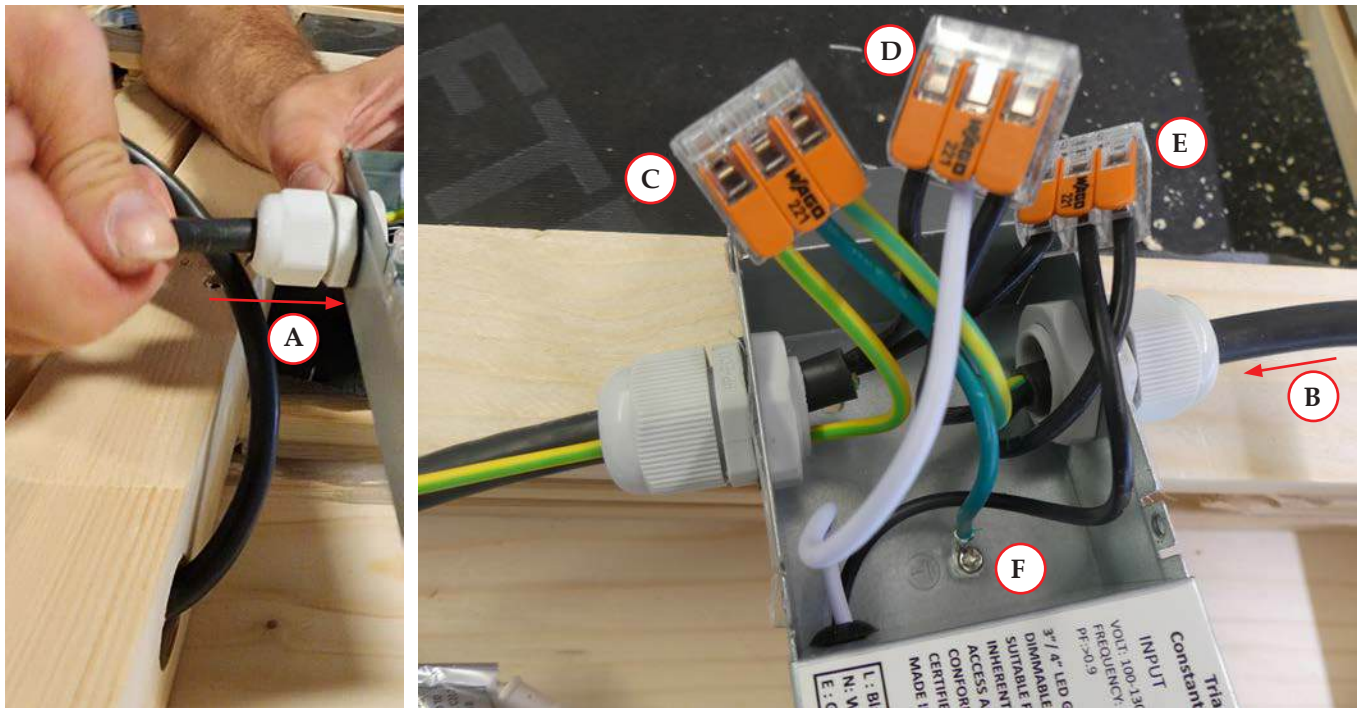

- Alimenter les câbles d'alimentation principale en provenance du RW1 dans le connecteur latéral (A) du boîtier électrique arrière.
- Tourner le connecteur latéral pour serrer.
- Alimenter le câble en provenance du boîtier électrique avant à travers les trous prépercés vers le boîtier électrique arrière.
- Alimenter ce câble dans l'autre côté (B) du boîtier électrique arrière.
- Tourner le connecteur latéral pour serrer.

REMARQUE : Trois connecteurs WAGO qui sont préconnectés à la lampe sont fournis à l'intérieur du boîtier électrique :

- Terre (C) : Fil vert préconnecté
 - Neutre (D) : Fil blanc préconnecté
 - Chargé (E) : Fil noir préconnecté
- Insérer les deux fils vert/jaune dans la terre WAGO (C), qui est préconnectée à la vis de mise à la terre (F) à l'intérieur du boîtier.
 - Insérer les deux fils neutres (qui sont marqués avec un 2) dans le WAGO neutre (D).
 - Insérer les deux fils sous tension (marqués avec un 1) dans le WAGO chargé (E).
 - Regrouper tous les connecteurs WAGO dans le boîtier et fermer ce dernier.

39. Connecter les lampes de soffite de gauche aux lampes de soffite avant

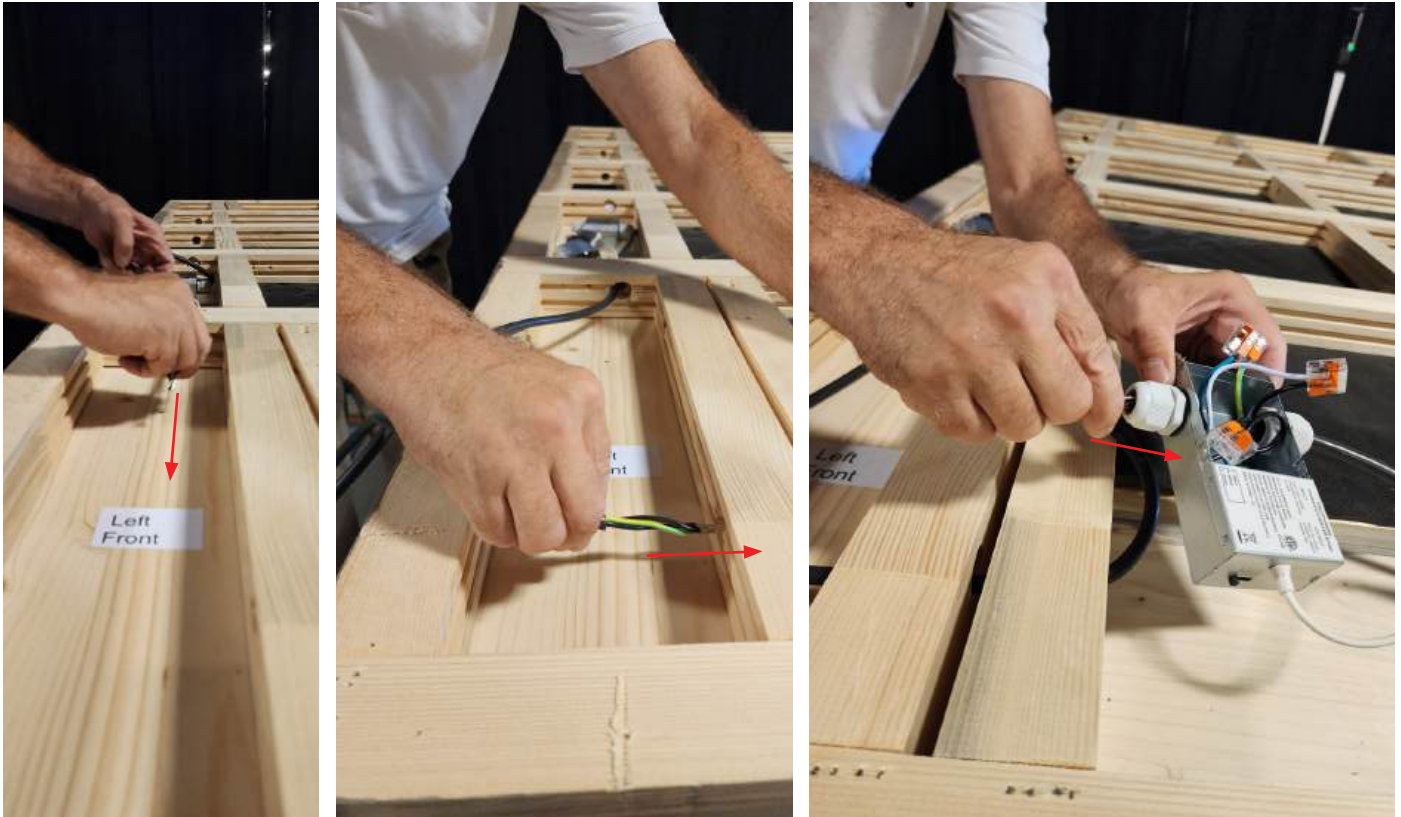

- Alimenter le câble entre le boîtier électrique avant du soffite de gauche à travers les trous prépercés vers le boîtier électrique de gauche du soffite avant.
- Alimenter le câble dans le côté du boîtier électrique gauche.
- Tourner le connecteur latéral pour serrer.
- Répéter la procédure de connexion des fils fournie de manière détaillée dans l'étape "38. Connecter les câbles d'alimentation principale à la lampe arrière du soffite gauche" on page 139.
- Les lampes du milieu et de droite dans le soffite avant sont préconnectées à la lampe de gauche.

40. Connecter les lampes du soffite avant aux lampes du soffite de droite

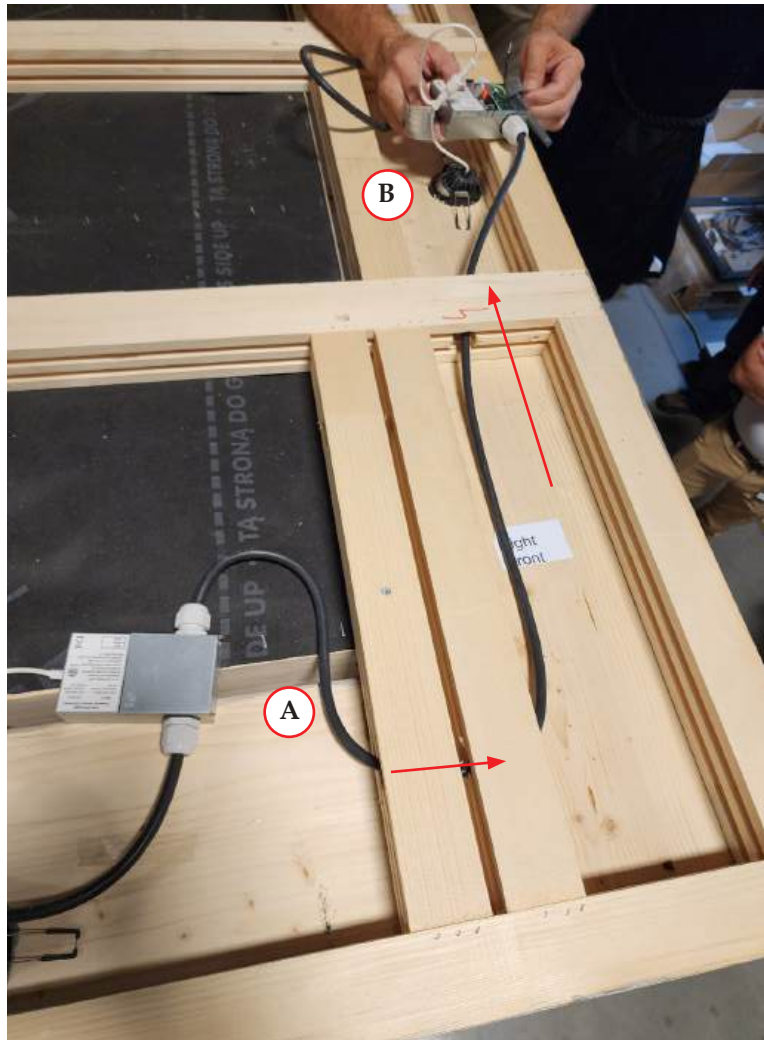

- Alimenter le câble en provenance du boîtier électrique de droite du soffite avant (A) à travers les trous prépercés vers le boîtier électrique avant du soffite de droite (B).
- Alimenter le câble dans le côté du boîtier électrique avant.
- Tourner le connecteur latéral pour serrer.
- Répéter la procédure de connexion des fils fournie de manière détaillée dans l'étape "38. Connecter les câbles d'alimentation principale à la lampe arrière du soffite gauche" on page 139.
- Alimenter le câble en provenance du boîtier électrique avant du soffite de droite à travers les trous prépercés à l'arrière du boîtier électrique arrière du soffite de droite.
- Alimenter le câble dans le côté du boîtier électrique arrière.
- Tourner le connecteur latéral pour serrer.
- Répéter la procédure de connexion des fils fournie de manière détaillée dans l'étape "38. Connecter les câbles d'alimentation principale à la lampe arrière du soffite gauche" on page 139.

41. Marquer l'emplacement des planches intérieures du toit supérieur

- Tout en étant debout sur une échelle, poser des repères au crayon ou à la craie le long du bord supérieur du toit indiquant l'emplacement des planches intérieures.

REMARQUE : L'emplacement de ces planches sera nécessaire lors de la fixation des panneaux du toit.

- Effectuer cela pour chaque côté de la cabine du sauna.

42. Positionner les panneaux du toit sur le toit supérieur



REMARQUE : Les panneaux de toit fournis ne recouvrent pas complètement la superficie du toit. Lorsque tous les panneaux sont positionnés, un espace de 2/5 po (10 mm) doit être présent de manière égale entre le bord de la sous-toiture et le bord des panneaux du toit (A).

- Il y a cinq panneaux de toit en aggloméré. En commençant par le premier panneau (B) au niveau du coin avant gauche, positionner les panneaux de toit en aggloméré sur le dessus de la sous-toiture. Les bords chanfreinés devraient être tournés vers le haut sur chaque morceau.
- Chaque panneau de toit est connecté en positionnant les bords de la languette et de la rainure à ras contre l'un l'autre.

43. Fixer les panneaux de toit en place sur le toit supérieur



0165223551
M3.5x50



⚠ ATTENTION : Risque d'endommagement du produit Noter l'emplacement des planches intérieures en fonction des repères effectués auparavant. Le câblage dans la sous-toiture pourrait subir des dommages si une vis quelconque n'est pas installée dans les planches intérieures.

- Lorsque les panneaux sont positionnés correctement, fixer ces derniers en place sur la sous-toiture en installant des vis (N° de pièce : 0165223551) tous les 8 po (203 mm) autour du bord extérieur de chaque panneau.
- Installer des vis tous les 8 po (203 mm) dans la partie intérieure des panneaux du toit en suivant les repères des emplacements des planches intérieures.

44. Installer la planche de toit en angle



0166114570
M4.5x70



REMARQUE : L'objectif de la planche de toit en angle est d'aider à éviter un égouttement d'eau directement sur la porte de la cabine du sauna.

- Centrer la planche de toit en angle au niveau du bord avant du toit (A) au-dessus de la porte.
- Fixer la planche de toit en angle en place sur le toit en utilisant des vis (N° de pièce : 0166114570).

45. Positionner le revêtement de toiture imperméable



- Balayer le toit.
- Poser le revêtement de toiture sur le toit de manière à avoir un surplomb de 6 po (150 mm) au moins sur chaque côté.

46. Appliquer de l'adhésif sur la moitié arrière du revêtement de toiture



- Replier un peu plus de la moitié du revêtement de toiture sur lui-même vers l'avant de la cabine du sauna.
- En utilisant le rouleau fourni, appliquer de l'adhésif sur la surface des panneaux de toit exposés.
- Replier le revêtement de toiture pour recouvrir les panneaux de toit arrière.
- À l'aide d'un balai, appuyer sur le revêtement de toiture et pousser vers l'extérieur à partir du milieu vers le bord du toit dans la zone en corrélation avec la surface sur laquelle l'adhésif a été appliqué.
- Vérifier qu'aucune bulle d'air n'est emprisonnée entre le revêtement de toiture et les panneaux du toit. À l'aide d'un balai, pousser toutes les bulles hors du bord du toit.

47. Appliquer de l'adhésif sur la partie avant du revêtement de toiture



- Replier la moitié avant du revêtement de toiture sur elle-même vers l'arrière de la cabine du sauna.
- En utilisant le rouleau fourni, appliquer de l'adhésif sur la surface des panneaux de toit exposés.
- Replier le revêtement de toiture pour recouvrir les panneaux de toit avant.
- À l'aide d'un balai, appuyer sur le revêtement de toiture et pousser vers l'extérieur à partir du milieu vers le bord du toit dans la zone en corrélation avec la surface sur laquelle l'adhésif a été appliqué.
- Vérifier qu'aucune bulle d'air n'est emprisonnée entre le revêtement de toiture et les panneaux du toit. À l'aide d'un balai, pousser toutes les bulles hors du bord du toit.

48. Appliquer de l'adhésif sur les bords verticaux du revêtement de toiture

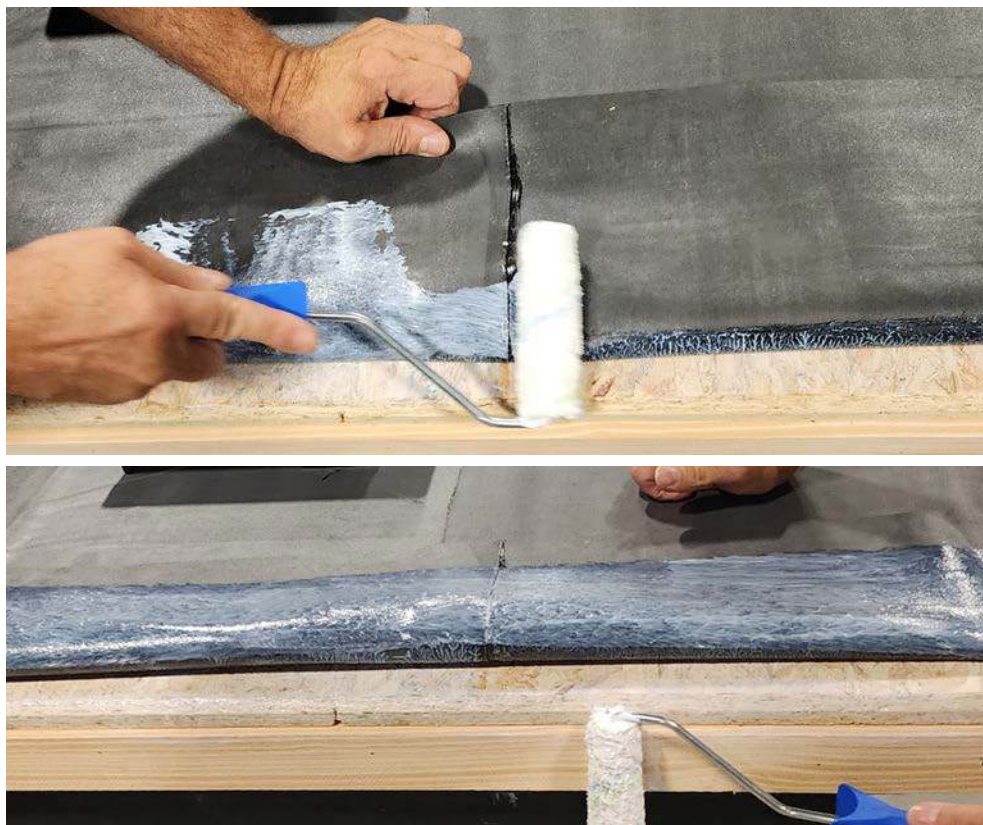

- Plier la partie avant en surplus du revêtement de toiture vers le haut.
- En utilisant le rouleau fourni, appliquer de l'adhésif sur la surface avant du panneau de toit exposé et sur le dessous exposé du revêtement de toiture.
- Replier le revêtement de toiture vers le bas pour recouvrir la zone.

IMPORTANT : Ne pas encore compresser la zone.

- Répéter ces étapes sur les trois autres côtés du sauna.
- Laisser l'adhésif sécher. Cela peut prendre entre 20 et 60 minutes, selon les conditions atmosphériques.

REMARQUE : Lorsqu'il est sec, l'adhésif est incolore.

49. Appuyer sur le revêtement de toiture et couper le surplus.

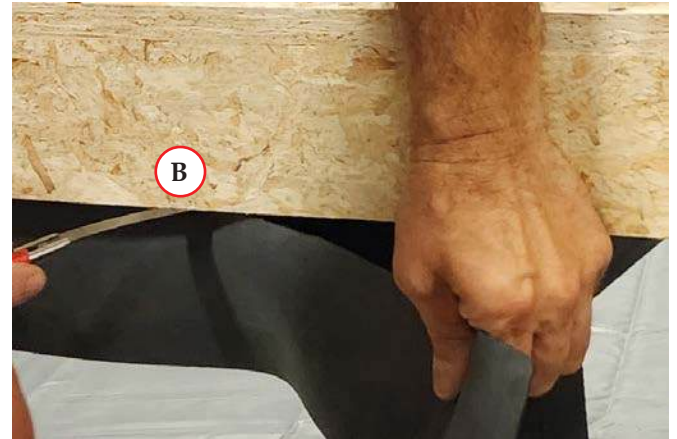

- Une fois que l'adhésif a séché, presser fermement le revêtement de toiture contre la surface verticale du panneau de toit sur chaque côté de la cabine du sauna.
- Positionner le protecteur de coupe (A) inclus sur le bord du toit et utiliser des cisailles polyvalentes ou un outil de coupe pour couper tout surplus de revêtement de toiture qui pend au-dessous du bord du protecteur de coupe (B).
- Répéter cette procédure autour de chaque côté du sauna.
- Au niveau de chaque coin, presser le revêtement de toiture ensemble pour créer un triangle partiel (C).

50. Couper les coins du revêtement de toiture et les fixer en place

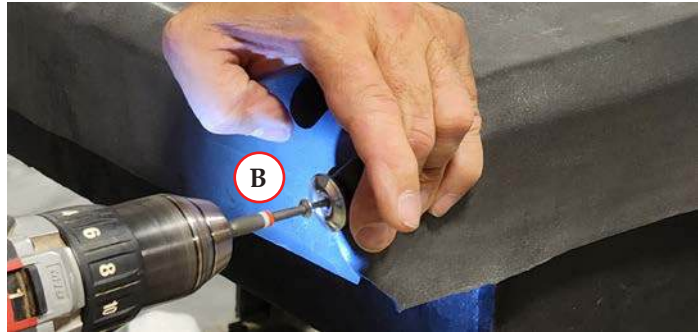
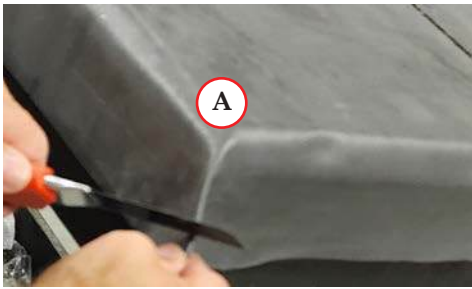

0238245035
M4.5x35



- Tirer sur le triangle de coin en le serrant, puis couper la partie inférieure à un angle de 45 degrés vers le coin inférieur du toit.
- Replier le coin par-dessus le côté.
- En utilisant la vis à garniture d'étanchéité de ferblantier (N° de pièce : 0238245035), fixer le coin du revêtement de toiture en place sur la surface verticale latérale du toit.
- Répéter ces étapes au niveau de chacun des trois autres coins.

51. Installer les panneaux du rebord de toit



0166114570
M4.5x70



REMARQUE : Les panneaux du rebord de toit sont marqués left (gauche), right (droite), front (avant) et rear (arrière).

REMARQUE : Les panneaux du rebord du toit sont conçus pour avoir un très petit écartement entre les joints à onglet verticaux lorsque chacun d'entre eux est installé correctement.

- Centrer le panneau de rebord avant du toit sur le côté avant de la cabine du sauna.
- Fixer le panneau de rebord avant du toit en place en utilisant des vis d'assemblage (N° de pièce : 0166114570) dans les trous prépercés.
- Positionner le panneau de rebord du toit pour le côté gauche. Vérifier que le rebord avant est aligné avec le panneau du rebord de toit avant.
- Installer des vis d'assemblage dans les trous prépercés et attacher le panneau du rebord de toit gauche.
- Répéter ces étapes pour les deux panneaux de rebord de toit restants.

52. Acheminer les câbles

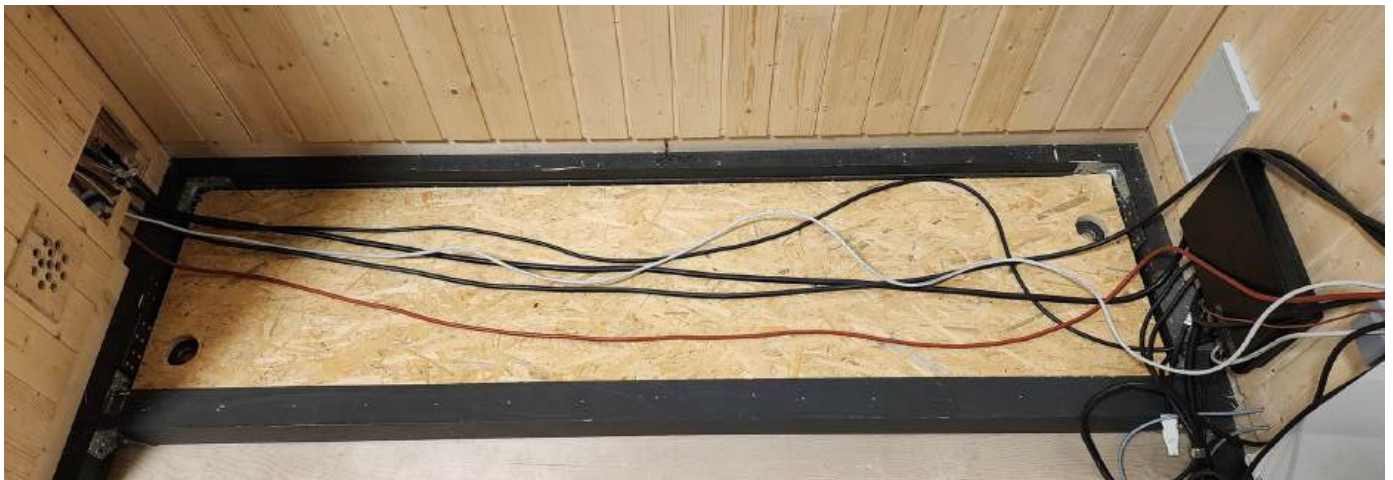
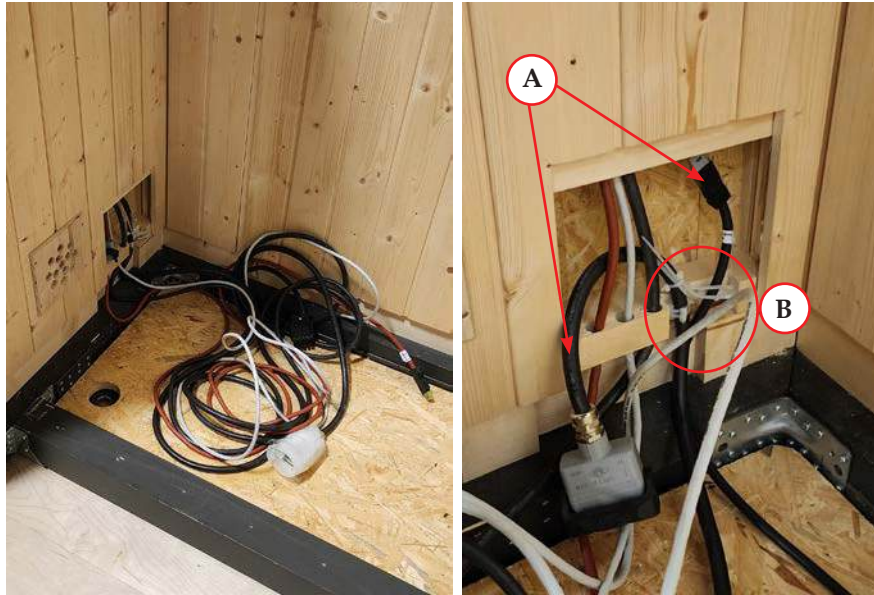

- Acheminer les quatre câbles en provenance de la section de mur avant VW2 vers l'arrière du sauna dans le chemin de câbles du plancher.
- Acheminer le câble de réinitialisation de limite élevée et le câble du capteur de température (A) de l'arrière du sauna vers l'ouverture dans la section de mur avant VW2. Fixer les câbles en place en utilisant les attache-câbles (B) attachés sur le mur.
- Vérifier que tous les câbles sont couchés à plat dans le chemin de câbles du plancher.

53. Installer la première planche de plancher



0165673540
M3.5x40



REMARQUE : Une planche de plancher préfaïcée spéciale est destinée à être la pièce installée en dernier. Cette pièce n'a pas la même largeur que les autres planches de plancher et ne doit pas être installée dans une autre position.

- Positionner une cale fournie au niveau de chaque coin pour créer l'écartement de 1/5 po (5 mm) requis entre la première planche de plancher et le mur avant.
- Installer une vis en acier galvanisé (N° de pièce : 0165673540) à un angle de 45 degrés (A) à travers la bride de la languette de la planche du plancher dans chaque poutre de base du cadre de base. La bride de la languette est tournée vers l'arrière du sauna.
- Retirer les cales une fois que la planche de plancher est fixée en place.

54. Installer les planches de plancher restantes

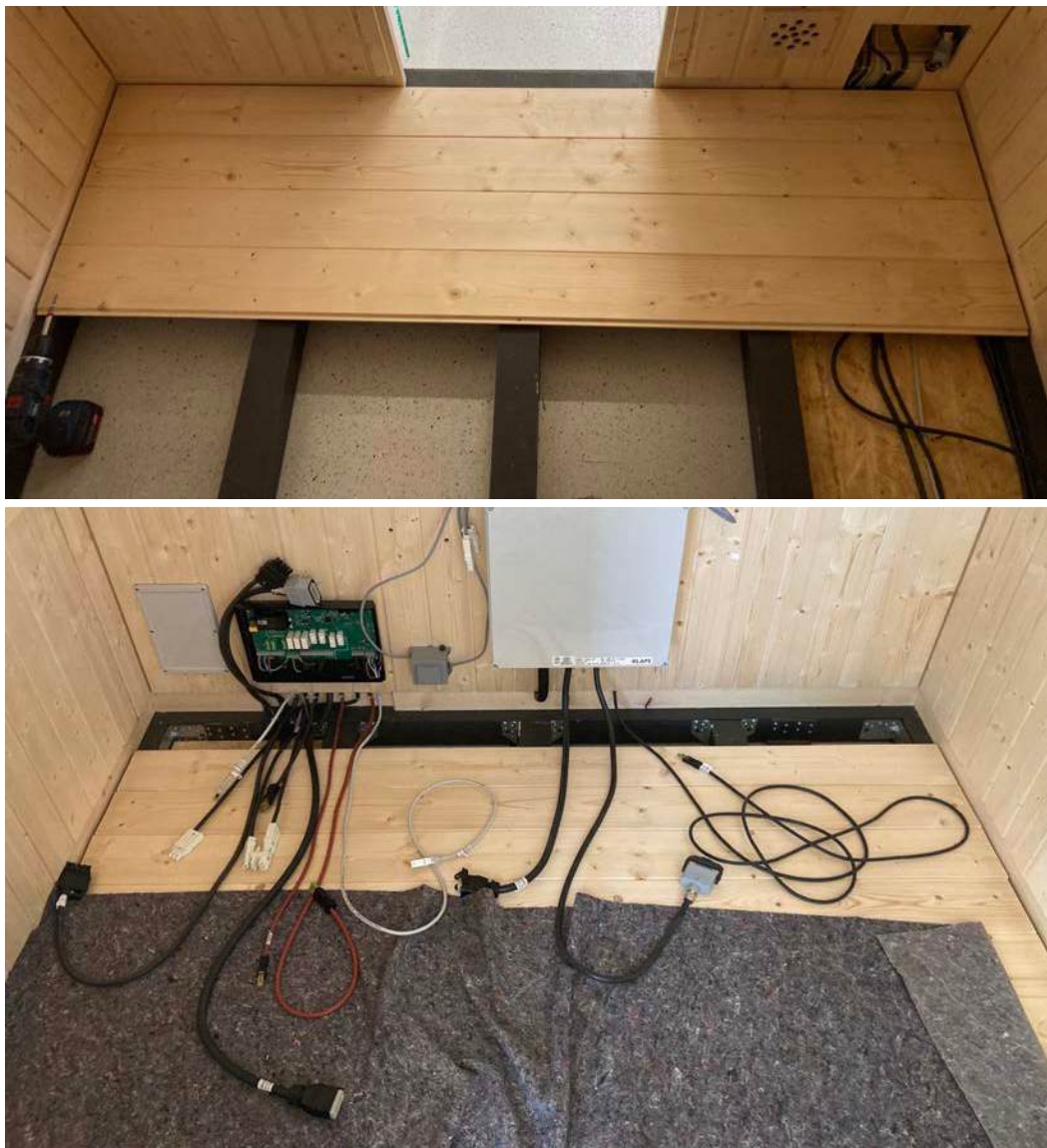

0165673540
M3.5x40



- Vérifier que tout le câblage est toujours posé à plat dans le chemin de câbles.
- Positionner la deuxième planche de plancher de manière à ce que le bord de la rainure de la deuxième planche de plancher soit fermement assise dans la languette de la première planche de plancher.
- Installer une vis en acier galvanisé (N° de pièce : 0165673540) à un angle de 45 degrés à travers la bride de la languette de la deuxième planche de plancher dans chaque poutre de base du cadre de base et au niveau des bords extérieurs du cadre de base.
- Recouvrir les planches de plancher avec la couverture de protection incluse une fois que chaque planche est installée.
- Répéter ces étapes pour chaque planche de plancher jusqu'à ce qu'il ne reste plus qu'une seule planche à poser.

55. Installer la planche de plancher finale



0165673540
M3.5x40



IMPORTANT : Alors que l'on s'approche du mur arrière de la cabine du sauna, vérifier que le câblage déconnecté repose sur le dessus des planches de plancher et qu'il n'est pas serti ou endommagé d'une manière quelconque.

REMARQUE : Ces vis seront recouvertes par les chemins de câbles et ne seront pas visibles.

- Trouver la planche de plancher finale prétaillée et la positionner.
- Vérifier que tous les câbles en provenance du chemin de câbles du plancher sont positionnés dans l'espace vertical entre la planche de plancher finale et la section de mur (A).
- Fixer la planche de plancher finale en place en installant des vis en acier galvanisé (N° de pièce : 0165673540) dans les poutres de base du cadre de base et au niveau des bords extérieurs du cadre de base.

56. Installer la moulure de plancher



016581335
M3x35



REMARQUE : Cinq morceaux de moulure de plancher sont fournis. Les deux morceaux plus petits sont placés sur le mur avant, le morceau le plus long est placé sur le mur arrière, et les deux morceaux du milieu sont placés sur les murs de gauche et de droite.

⚠ DANGER : Risque d'endommagement du produit Lors de la fixation de la moulure du plancher, veiller à ne pas installer des vis dans le câblage dans le plancher ou les murs.

- Positionner le petit morceau de moulure (A) dans le bas du mur sur la gauche de la porte.
- Installer les vis d'assemblage (N° de pièce : 016581335) dans les trous prépercés sur le morceau de moulure du plancher et attacher la moulure sur le mur.
- Répéter ces étapes pour installer le reste de la moulure du plancher autour de l'intérieur de la cabine du sauna.

57. Installer la moulure du plafond

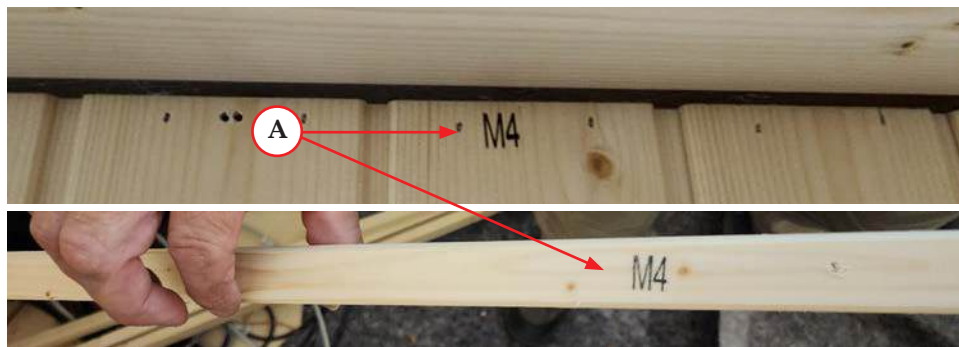

0166114570
M4.5x70



REMARQUE : Quatre morceaux de moulure de plafond sont fournis. Chaque pièce de moulure et emplacement de mur sont dotés d'identifieurs assortis (A).

- Positionner le morceau de moulure de plafond au-dessus de la fenêtre du mur gauche avec l'extrémité fermement appuyée contre le mur avant. Il devrait y avoir un écartement entre le morceau de moulure et le mur arrière.
- Fixer le morceau de moulure de plafond en place en utilisant des vis d'assemblage (N° de pièce : 0166114570) dans les trous prépercés.
- Positionner le morceau de moulure de plafond dans le haut du mur arrière avec l'extrémité gauche positionnée entre le morceau de moulure de plafond du mur gauche et le mur arrière (B).
- Fixer le morceau de moulure de plafond en place en utilisant des vis d'assemblage (N° de pièce : 0166114570) dans les trous prépercés.
- Répéter ces étapes pour installer les deux morceaux de moulure de plafond restants.

58. Installer la moulure du seuil de porte

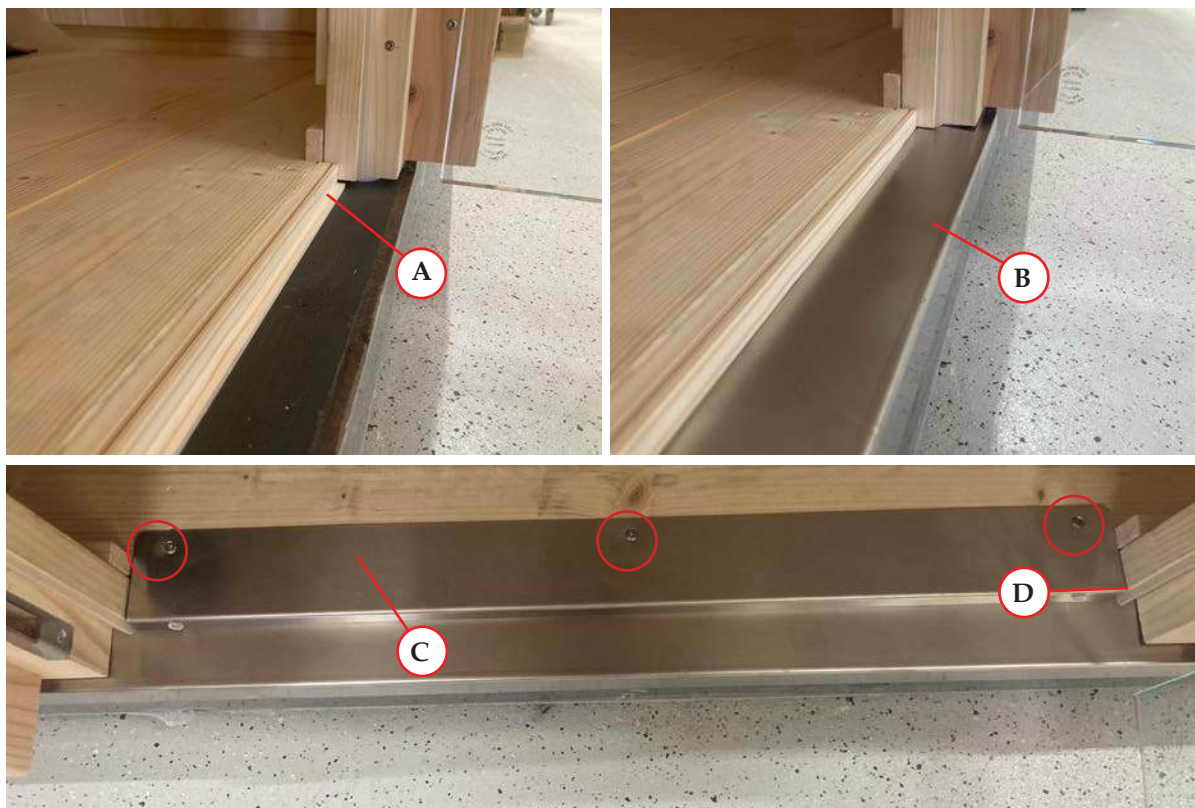

018033540
M3.5x40



- Poser la bande de feuillure (A) à ras contre la planche de plancher intérieure avec la bride inférieure tournée vers l'avant dans le cadre de porte.
- Retirer le film de protection et positionner le seuil en acier (B) sur le dessus de la bride inférieure de la bande de feuillure.
- Retirer le film de protection et positionner la partie supérieure en acier (C) par-dessus la bande de feuillure et la planche de plancher intérieure.
- Vérifier que la partie supérieure en acier est assise solidement contre la bande de feuillure et à ras du bord en bois du cadre de porte (D), et non pas à ras du joint statique en silicone de la porte.
- Fixer la partie supérieure en acier en place en utilisant trois vis d'assemblage (N° de pièce : 018033540) dans les trous prépercés.

59. Installer les chemins de câbles

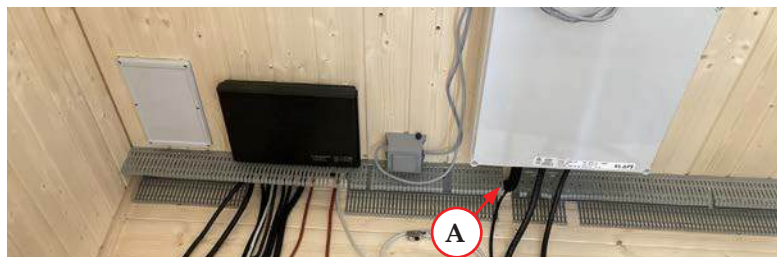
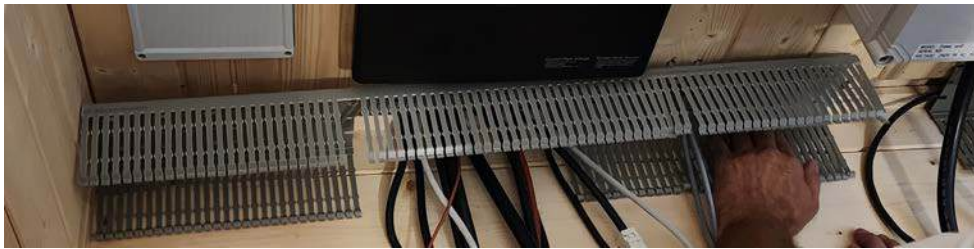

018014550
M4.5x50



REMARQUE : Pour s'adapter à la taille du sauna et à la position des câbles, le chemin de câbles devra peut-être être coupé.

- Positionner le chemin de câbles court en U sur le plancher, contre le mur arrière dans le coin gauche.
- Positionner le chemin de câbles plus long en U sur le plancher contre le mur arrière dans le coin droit. Couper le chemin en utilisant des cisailles polyvalentes ou un outil de coupe s'il n'y a pas assez d'espace. Le grand câble en provenance du boîtier d'alimentation (A) devrait être positionné entre les deux chemins de câbles et sortir par le mur arrière du sauna.
- Fixer les chemins de câbles en place en utilisant des vis (N° de pièce : 018014550).

60. Connecter le câblage interne



REMARQUE : Chaque paire de câbles assortis est unique par rapport à l'une l'autre et ne peut pas être connectée à d'autres câbles. Certaines des paires assorties sont identifiées comme exemples.

- Connecter tous les câbles à leurs homologues correspondants.

61. Positionner tout le câblage à l'intérieur du chemin de câbles



IMPORTANT : Veiller à ne pas sertir les câbles.

- Positionner tous les câbles connectés à l'intérieur du chemin de câbles de manière à ce qu'aucun câble et aucun connecteur ne reste exposé.

62. Installer le couvercle du chemin de câbles

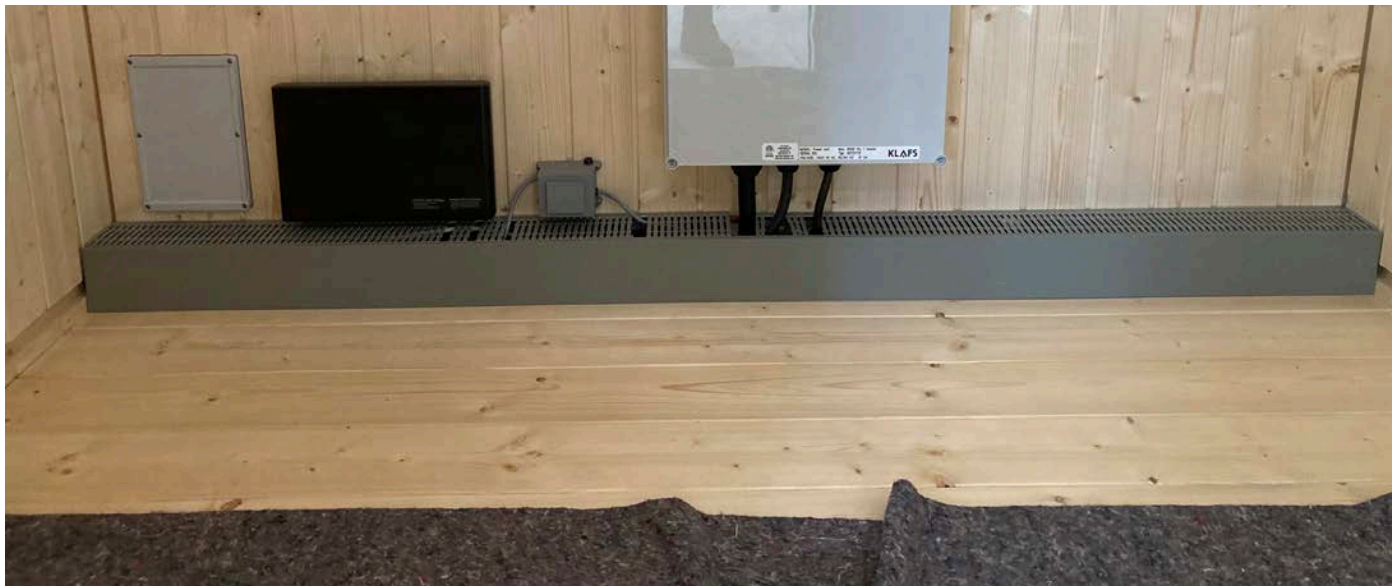

- Appuyer sur le couvercle du chemin de câbles unique et attacher le couvercle.

63. Installer les supports des bancs

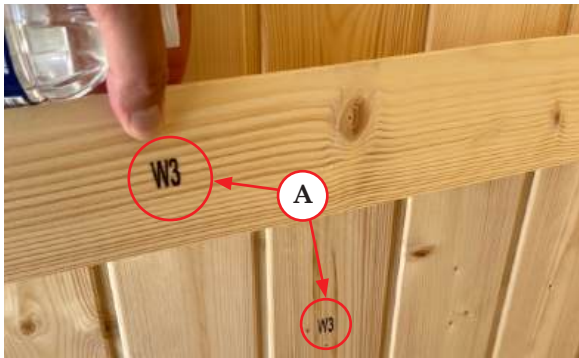

0997211251
M5x80



REMARQUE : Les supports et les emplacements des murs ont des identifiants assortis (A).

REMARQUE : Un nombre total de deux supports sont fournis pour le petit sauna : un sur le mur de gauche et un sur le mur de droite.

- En commençant par le mur gauche, positionner chaque support dans l'emplacement correct avec les trous fraisés tournés vers l'intérieur du sauna. Fixer chaque support en place sur le mur en utilisant des vis (N° de pièce : 0997211251) dans les trous prépercés.

64. Installer le thermomètre

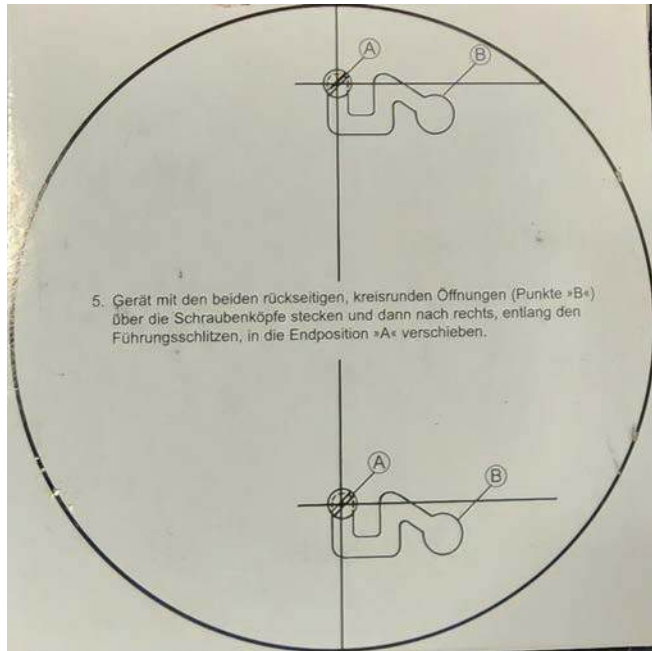

REMARQUE : Les vis pour le thermomètre sont préinstallées. Si les vis ne sont pas préinstallées, elles sont fournies dans l’emballage du thermomètre. Si les vis ne sont pas préinstallées, installer les deux vis dans les trous prépercés se trouvant à 8 po (203 mm) sur la gauche du capteur de température.

REMARQUE : L’arrière du boîtier du thermomètre démontre la méthode de montage à suivre pour fixer le thermomètre sur le mur.

- Positionner le thermomètre et le fixer en place.

65. Installer le dossier

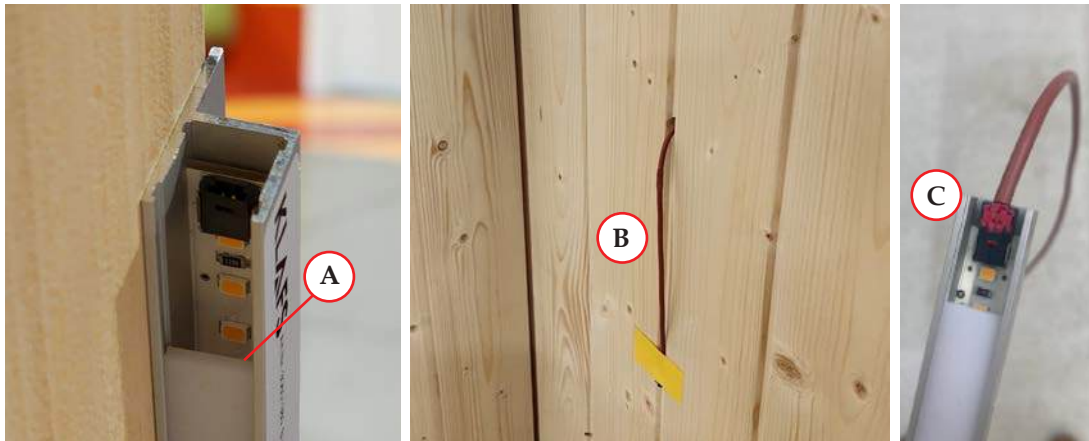

018014550
M4.5x50



- Glisser la couverture de protection (A) vers le bas pour exposer la bande à DEL située sur l'arrière du dossier.
- Connecter le câble d'alimentation de lampe DEL dans le mur arrière (B) à la douille de lampe DEL dans le dossier arrière (C). Le côté rouge du connecteur de câbles devrait être tourné vers l'extérieur.
- Regliser le couvercle de protection (A) en place.
- Fixer le dossier du mur arrière en place sur le mur arrière en utilisant deux vis (N° de pièce : 018014550) dans les trous prépercés.

66. Installer le banc

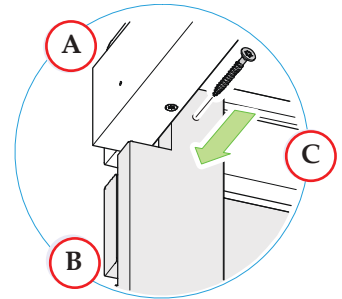

016610330
M4.5x40



REMARQUE : Le banc peut prendre en charge 440 lb (200 kg) par 3 pi (1 m).

- Amener le banc (1) dans le sauna et le reposer à l'envers sur les supports du mur du banc.
- Fixer le panneau vertical (B) en place sur le bord avant inférieur (C) du banc (C) en utilisant des vis d'assemblage (N° de pièce : 016610330) dans les trous prépercés (A).
- Retourner le banc combiné à l'endroit et le positionner sur les supports du mur du banc.

67. Installer le poêle

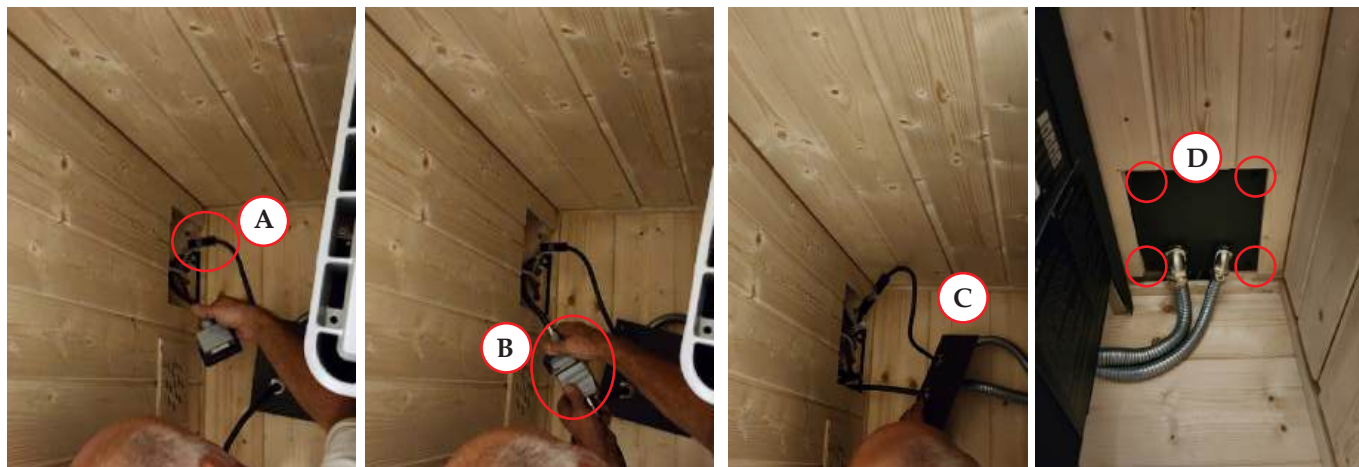

REMARQUE : Toute la visserie utilisée pour l'installation du poêle est incluse dans l'emballage séparé du poêle, et non pas dans le paquet de visserie du sauna.

- Amener le poêle dans le sauna.
- Positionner le poêle dans le coin sur la gauche de la porte. Laisser assez d'espace pour effectuer les connexions électriques.
- Connecter le câble du capteur de température (A).
- Connecter le câble de réinitialisation de limite élevée (B) et fermer le collier pour fixer le câble en place.
- Pousser les câbles dans l'ouverture du mur (C).
- Utiliser les quatre vis fournies dans l'emballage du poêle pour attacher le couvercle de câbles en métal sur le mur avant (D).

68. Installer les rambardes du poêle



⚠ DANGER : Risque d'endommagement du produit Ne pas utiliser les rambardes du poêle en tant que poignées pour déplacer le poêle. Elles ne sont pas assez solides pour supporter le poids et subiront des dommages.

- Insérer les pattes de la rambarde latérale du poêle dans les fentes sur le côté du poêle.
- Installer les deux vis fournies à partir du dessus pour fixer la rambarde latérale du poêle en place.
- Insérer les pattes de la rambarde avant du poêle dans les fentes sur l'avant du poêle.
- Installer les deux vis fournies à partir du dessus pour fixer la rambarde avant du poêle en place.
- Positionner le poêle de manière à ce que les bords verticaux des rambardes du poêle touchent le mur gauche et le mur avant.

69. Ajouter des pierres sur le poêle

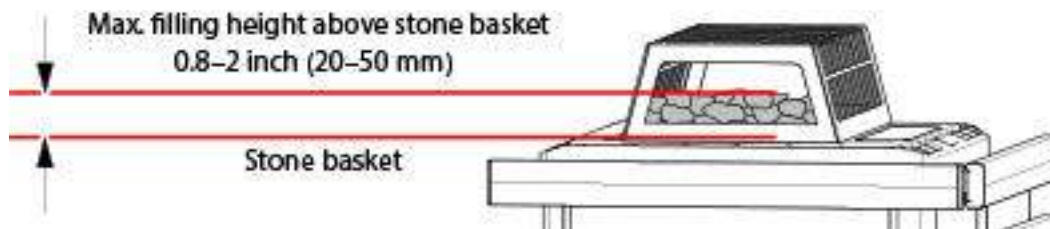

IMPORTANT : Il n'est pas nécessaire d'utiliser toutes les pierres.

REMARQUE : Les pierres ne devraient pas être installées à plus de 2 po (50 mm) au-dessus du panier.

REMARQUE : Le rendement et la longévité du poêle seront améliorés si les pierres sont placées de la manière décrite.

- Retirer les deux vis de retenue et le protecteur sur le haut du poêle.
- Ouvrir toutes les boîtes de pierres.
- Trier toutes les pierres et poser les pierres les plus grandes dans le poêle en premier dans une formation regroupée de manière lâche.
- Poser les pierres de taille moyenne sur les pierres plus grandes dans une formation regroupée de manière lâche.
- Poser les pierres les plus petites sur les pierres moyennes dans une formation regroupée de manière serrée.
- Réinstaller le protecteur et les deux vis restantes.

70. Installer les panneaux de coins extérieurs sur la cabine du sauna



018033540
M3.5x40



REMARQUE : Il y a quatre panneaux de coins extérieurs dénommés en vue d'identifier les deux murs sur lesquels chacun d'entre eux se connecte :

Coin arrière gauche : RW1 et LSW4
Coin arrière droit : RW3 et RSW1
Coin avant gauche : VW2 et LSW1
Coin avant droit : VW1 et RSW3

- Positionner le panneau de coin extérieur pour le coin avant de droite.
- Fixer le panneau de coin extérieur en place en utilisant des vis d'assemblage (N° de pièce : 018033540) dans les six trous prépercés sur le panneau de coin extérieur.
- Répéter ces étapes au niveau de chacun des trois autres coins en utilisant les panneaux de coins extérieurs appropriés.

71. Installer les plinthes



018033540
M3.5x40



REMARQUE : Chaque plinthe comprend un bord en pente qui devrait être tourné vers le bas lorsqu'elle positionnée de manière adéquate.

REMARQUE : Identifier la plinthe avant qui comprend une découpe pour la porte. Les trois autres plinthes peuvent être identifiées en faisant correspondre leurs tailles aux murs.

- Peler la couverture de protection de chacun des quatre morceaux de plinthes.
- Positionner et fixer la plinthe avant en place sur le sauna en utilisant des vis (N° de pièce : 018033540) dans les trous prépercés.
- Positionner les trois autres plinthes en conséquence et les fixer en place en utilisant des vis (N° de pièce : 018033540) dans les trous prépercés.

72. Installer le tissu inférieur extérieur imperméable

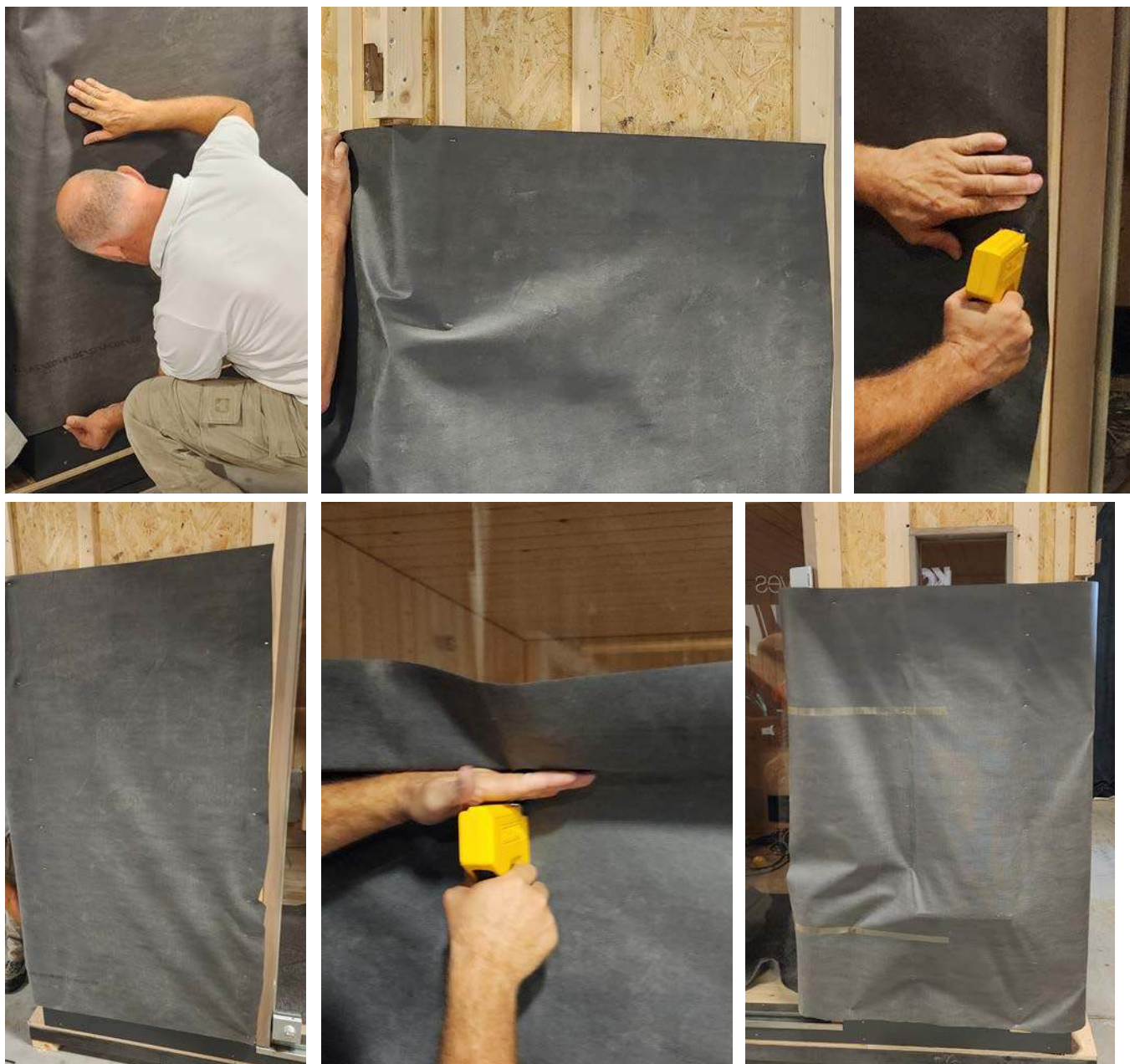

- Commencer sur le côté gauche du cadre de la porte et aligner le tissu imperméable avec le bord supérieur du panneau de plinthe.
- Enrouler le tissu imperméable autour de la partie inférieure du sauna.
- Contourner le sauna et appliquer des agrafes pour fixer le tissu imperméable en place.

73. Couper le tissu et appliquer du ruban d'étanchéité



⚠ DANGER : Risque d'endommagement du produit Procéder avec précaution lors de la découpe du tissu afin de ne pas rayer les surfaces de verre ou de métal et de ne pas endommager l'isolant des câbles d'alimentation.

- Couper le tissu recouvrant la porte, les fenêtres, l'ouverture du panneau de commande, le câble d'alimentation principale sur le mur arrière, et l'ouverture du conduit d'évacuation arrière.
- Appliquer des agrafes sur les surfaces qui ont été coupées afin de fixer le tissu en place.
- Appliquer du ruban d'étanchéité autour de la porte et des deux cadres de fenêtres.

74. Installer le tissu extérieur supérieur imperméable



⚠ DANGER : Risque d'endommagement du produit Procéder avec précaution lors de la découpe du tissu afin de ne pas rayer les surfaces de verre ou de métal et de ne pas endommager l'isolant des câbles d'alimentation.

- Commencer sur le côté gauche du cadre de la porte et aligner le tissu imperméable avec le bord inférieur des soffites.
- Enrouler le tissu imperméable autour de la moitié supérieure du sauna.
- Contourner le sauna et appliquer des agrafes pour fixer le tissu imperméable en place.
- Couper le tissu qui recouvre la porte, les fenêtres, et l'ouverture du panneau de commande sur le mur avant.
- Appliquer des agrafes sur les surfaces qui ont été coupées afin de fixer le tissu en place.
- Appliquer du ruban d'étanchéité autour de la porte et des deux cadres de fenêtres.
- Appliquer du ruban d'étanchéité au niveau de chaque agrafe et du bord horizontal inférieur de la couche supérieure.

75. Installer l'écran de protection sur le bardage

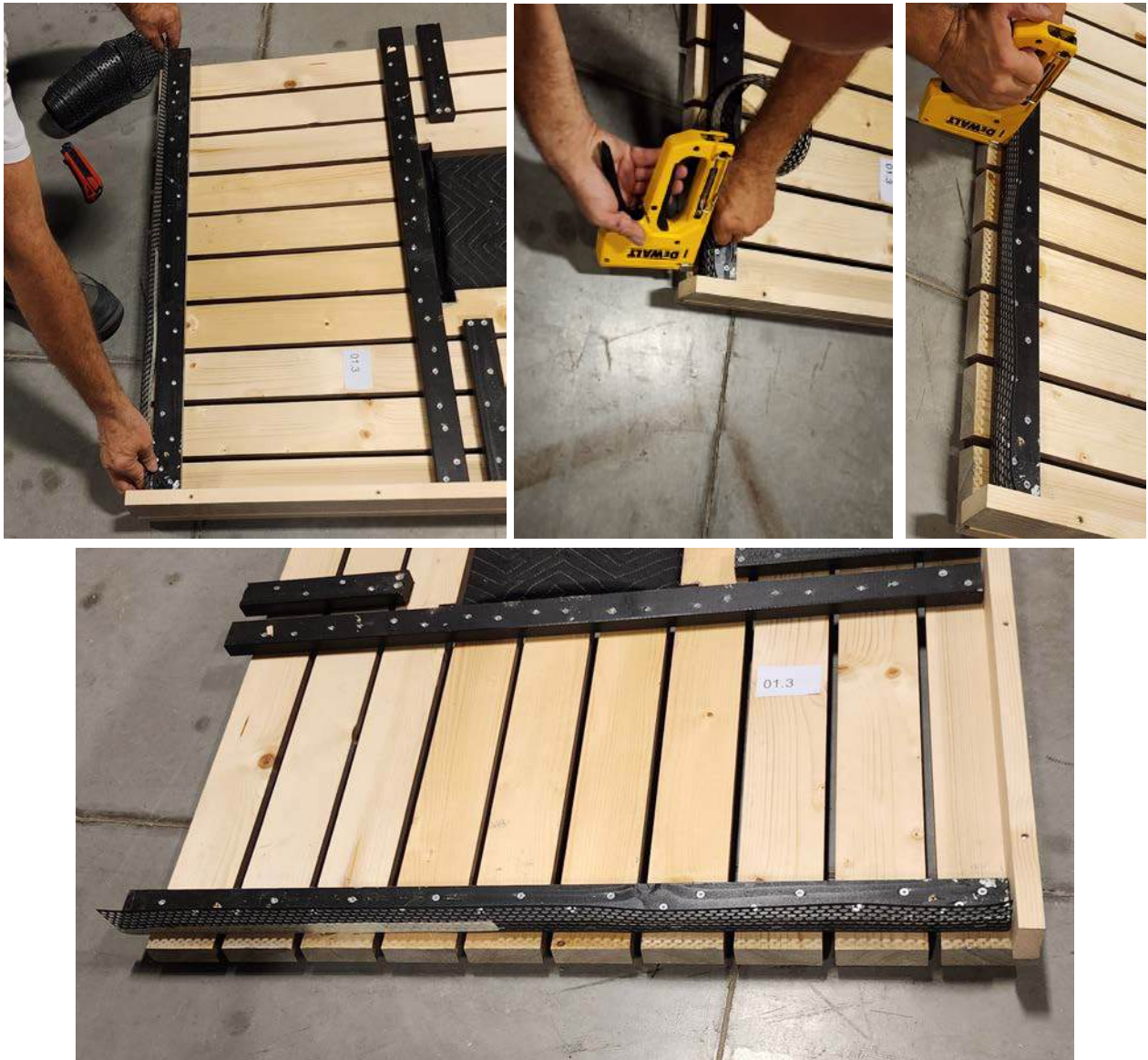

IMPORTANT : Un écran de protection doit être appliqué sur la pièce transversale inférieure sur la surface intérieure de chaque panneau de bardage vertical complet.

REMARQUE : Il n'est pas nécessaire d'attacher un écran de protection sur les morceaux partiels de bardage qui sont placés au-dessus des cadres de la porte et des fenêtres.

- Commencer par la première pièce avant de bardage et mesurer la largeur de la pièce transversale inférieure.
- Couper un morceau d'écran de protection du rouleau, puis agraffer l'écran sur la pièce transversale inférieure.
- Répéter cette procédure pour chaque pièce de bardage vertical complet.

76. Appliquer du ruban d'expansion sur les cadres des fenêtres



- Appliquer des bandes de ruban d'expansion sur les faces avant du cadre de la fenêtre avant.
- Répéter cette procédure pour le cadre de la fenêtre latérale.

77. Installer le premier panneau de bardage avant

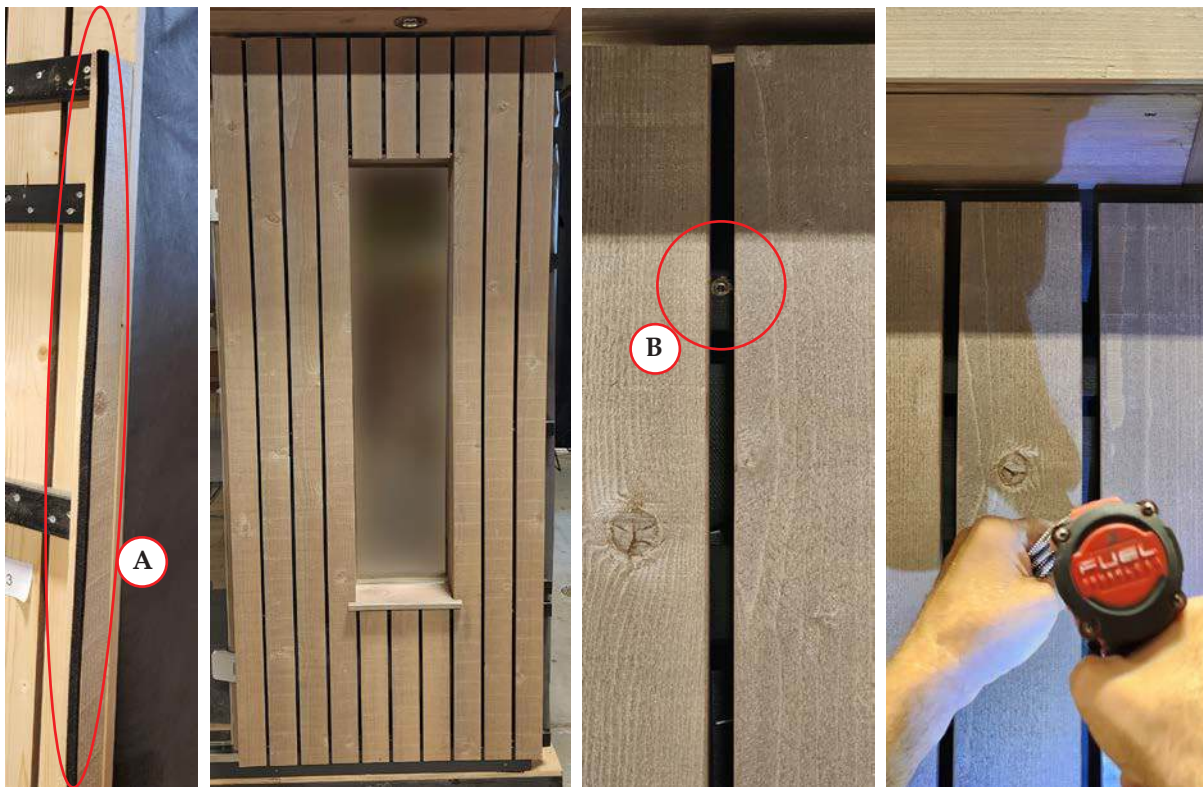

0166114570
M4.5x70



REMARQUE : Les panneaux de bardage pour chaque côté sont identifiés par un numéro à deux chiffres. Chaque numéro de panneau est suivi d'un nombre décimal qui indique la position du panneau sur le mur.

- Mur avant : 01.x
- Mur droit : 02.x
- Mur arrière : 03.x
- Mur gauche : 04.x

REMARQUE : Chaque panneau de bardage est installé avec le nombre décimal le plus élevé pour le mur particulier en tant que panneau le plus à droite. Le nombre décimal diminue au fur et à mesure que les positions des panneaux se déplacent de la droite vers la gauche et du haut vers le bas.

- Identifier les panneaux de bardage qui appartiennent à chaque mur et l'ordre d'installation.
- Appliquer du ruban de mousse sur la tranche intérieure (A) du panneau de bardage avant 01.3.
- Positionner le panneau de bardage avant 01.3 de manière à ce que l'ouverture de la fenêtre dans le panneau s'adapte parfaitement autour du cadre de la fenêtre sur le sauna.
- Fixer le panneau de bardage 01.3 en place en utilisant des vis d'assemblage (N° de pièce : 0166114570) dans les trous prépercés situés dans les écartements (B) du panneau de bardage.

78. Installer le panneau de bardage au-dessus de la porte

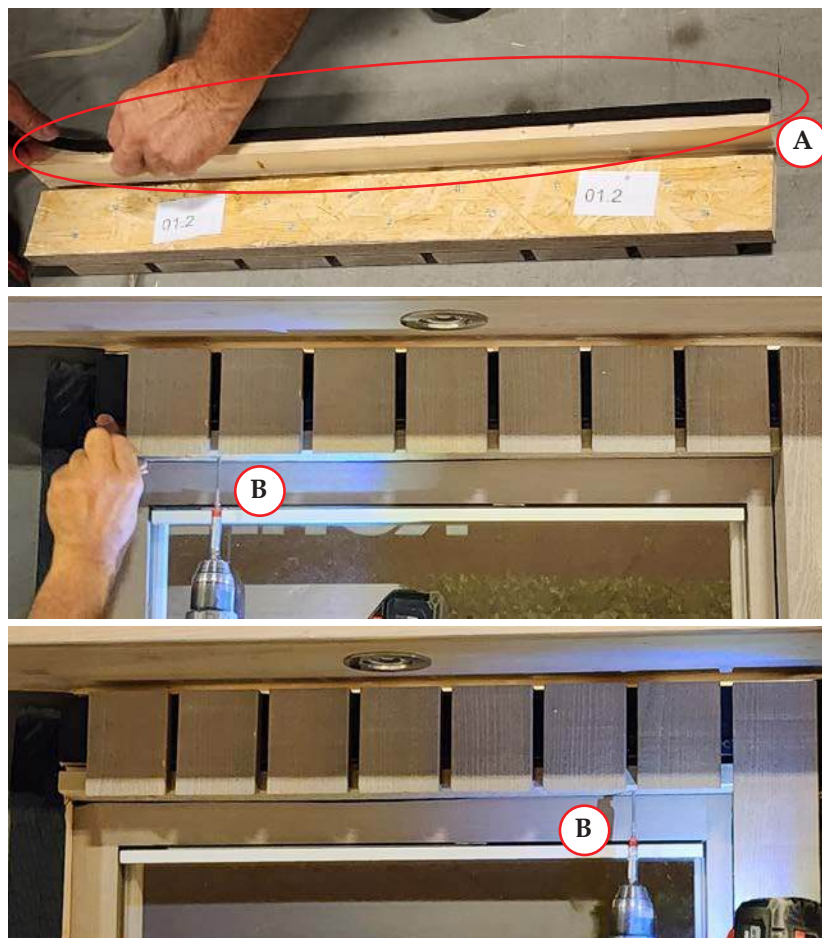

0166114570
M4.5x70



- Appliquer du ruban de mousse sur le bord intérieur inférieur (A) du panneau de bardage 01.2 qui est placé au-dessus de la porte.
- Positionner le panneau de bardage 01.2 au-dessus du cadre de la porte.
- Installer les vis d'assemblage (N° de pièce : 0166114570) vers le haut dans les trous prépercés dans le cadre de la porte (B).

79. Installer le troisième panneau de bardage avant

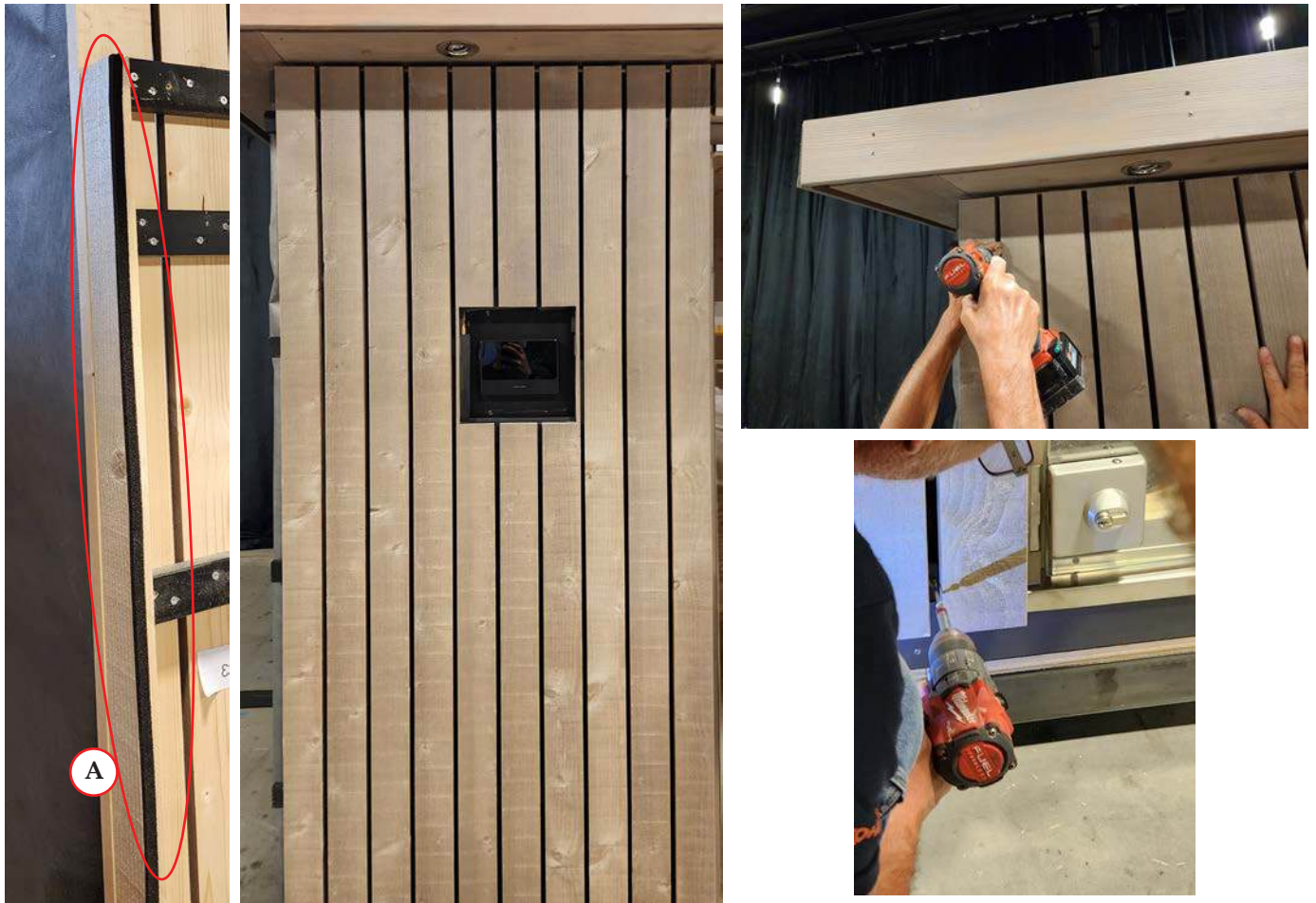

0166114570
M4.5x70



- Appliquer du ruban de mousse sur la tranche intérieure (A) à côté de la porte du panneau de bardage avant 01.1.
- Positionner le panneau de bardage avant 01.1 de manière à ce que la découpe du panneau de commande soit alignée avec le panneau de commande sur le panneau mural.
- Fixer le panneau de bardage 01.1 en place en utilisant des vis d'assemblage (N° de pièce : 0166114570) dans les trous prépercés situés dans les écartements du panneau de bardage.

80. Installer le panneau de bardage de coin sur le coin avant gauche



- Couper le tissu autour des tasseaux de montage au niveau de chaque coin.
- Appliquer du ruban d'étanchéité autour des tasseaux de montage.
- Les panneaux de bardage de coins comprennent des étiquettes d'identification sur la face intérieure qui indiquent les deux panneaux muraux adjacents sur lesquels installer chaque panneau de bardage de coin. Trouver le panneau de bardage de coin identifié pour VW2 et LSW1
- Positionner le panneau de bardage de coin plus haut que les tasseaux de montage sur le sauna, puis déplacer le panneau de bardage de coin vers le bas sur les tasseaux de montage.
- Répéter cette procédure pour les trois autres panneaux de bardage de coin.

81. Installer les panneaux de bardage restants

0166114570
M4.5x70



- Positionner le panneau de bardage 04.8 sur le coin côté droit du mur gauche.
- Fixer en place en utilisant les vis d'assemblage (N° de pièce : 0166114570) dans les trous prépercés se trouvant dans les écartements.
- Positionner le panneau de bardage 04.7 au-dessus de la fenêtre du mur gauche.
- Fixer en place en utilisant les vis d'assemblage (N° de pièce : 0166114570) dans les trous prépercés se trouvant dans les écartements.
- Positionner le panneau de bardage 04.6 au-dessous de la fenêtre du mur gauche.
- Fixer en place en utilisant les vis d'assemblage (N° de pièce : 0166114570) dans les trous prépercés se trouvant dans les écartements.
- Positionner chacun des panneaux de bardage restants sur le mur gauche dans l'ordre correct et les fixer en place en utilisant les vis d'assemblage (N° de pièce : 0166114570) dans les trous prépercés se trouvant dans les écartements.
- En se déplaçant de la droite vers la gauche, positionner les panneaux de bardage appropriés sur le mur arrière et les fixer en place en utilisant des vis d'assemblage (N° de pièce : 0166114570) dans les trous prépercés se trouvant dans les écartements.
- En se déplaçant de la droite vers la gauche, positionner les panneaux de bardage appropriés sur le mur de droite et les fixer en place en utilisant des vis d'assemblage (N° de pièce : 0166114570) dans les trous prépercés se trouvant dans les écartements.

82. Installer le boîtier du panneau de commande extérieur



018033540
M3.5x40



- Retirer le joint statique de protection intérieur du boîtier du panneau de commande.
- Positionner le boîtier du panneau de commande à l'intérieur de l'ouverture dans le panneau de bardage de manière à ce que le mécanisme de verrouillage se trouve sur la droite.
- Vérifier que le boîtier du panneau est à ras du bardage.
- Installer quatre vis d'assemblage (N° de pièce : 018033540) dans les trous du boîtier du panneau de commande.
- Positionner le joint statique de protection intérieur à l'intérieur du boîtier du panneau de commande.

83. Installer le sablier



- Tourner le sablier de côté sur la base de montage attachée.
- Positionner le sablier sur le mur de droite à 48 po (1219 mm) vers le haut à partir du plancher.
- Installer les deux vis fournies dans le carton du sablier dans la base de montage.
- Tourner le sablier à la verticale sur la base de montage attachée.

84. Préparer le boîtier de la douille

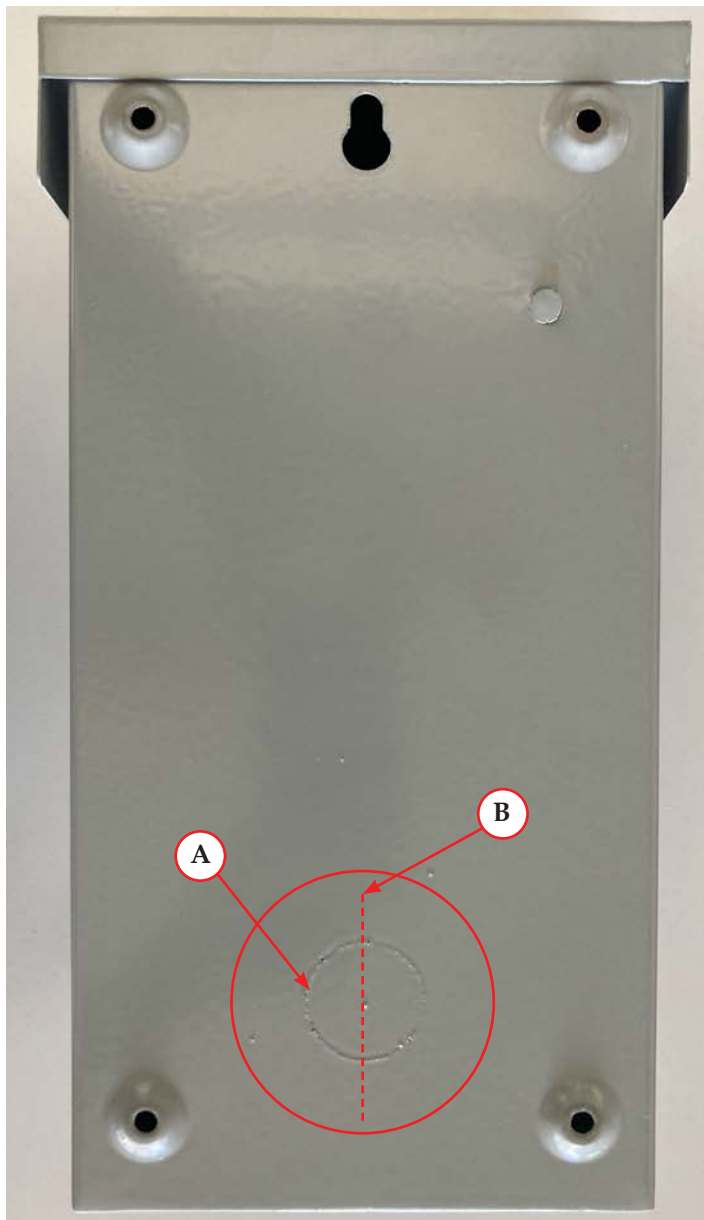

- En utilisant un tournevis et un marteau, taper sur un côté de la partie à défoncer (A) sur l'arrière du boîtier de la douille.
- Lorsque la partie à défoncer tourne légèrement sur son axe vertical (B), utiliser une paire de pinces pour tourner et retirer la partie à défoncer.
- À l'intérieur du boîtier de la douille, retirer les six vis et le couvercle intérieur.
- Mettre les vis de côté dans un endroit sûr.

85. Monter le boîtier de la douille

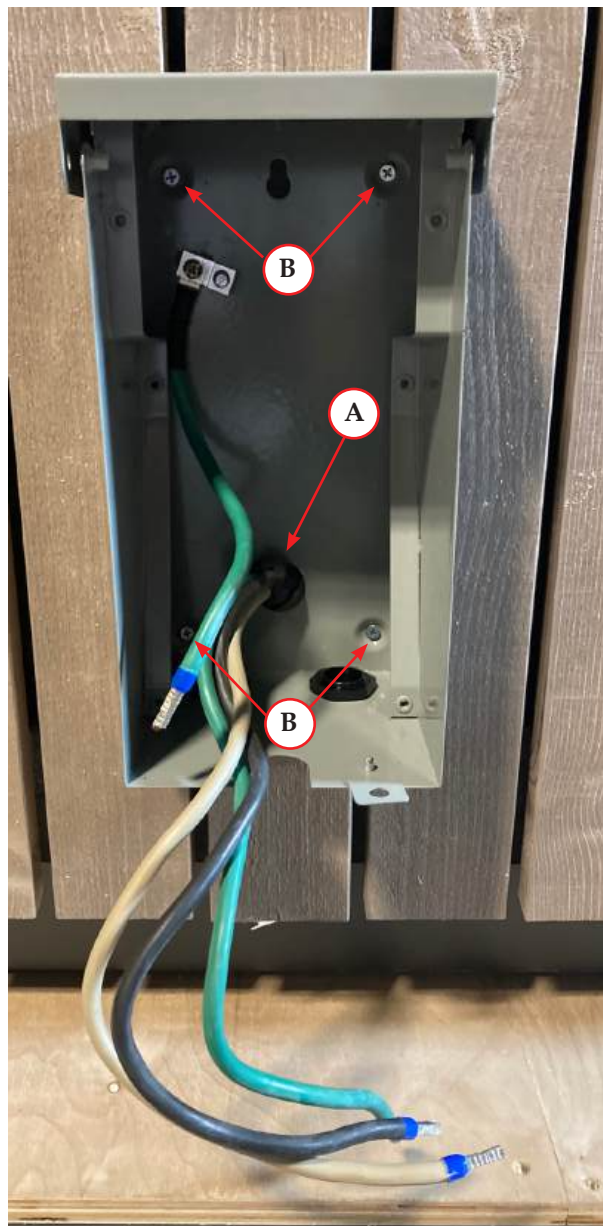
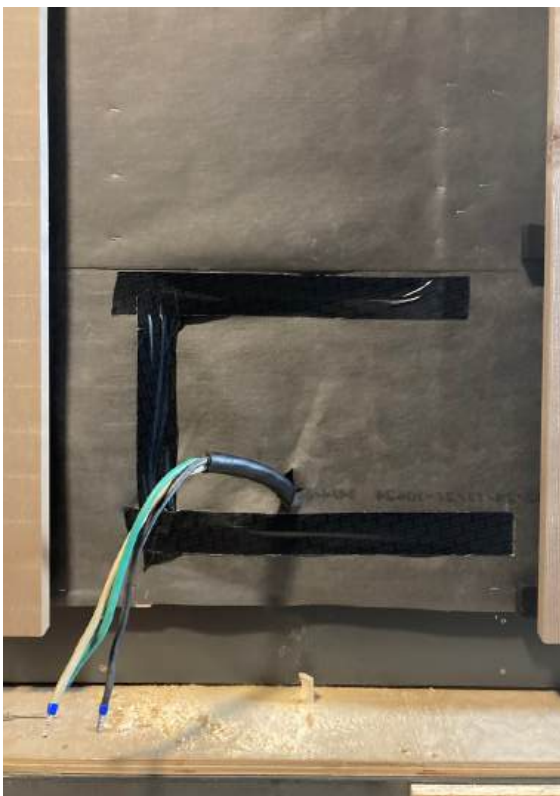

- Alimenter le câble d'alimentation à trois fils à partir du mur arrière du sauna dans le boîtier de la douille à travers le trou de la partie à défoncer (A).
- Positionner le boîtier de la douille dans la découpe du bardage dans le mur arrière.
- En utilisant les quatre vis fournies, attacher le boîtier de la douille sur le mur du sauna (B).

86. Connecter le câble de mise à la terre au boîtier de la douille



- Desserrer la vis fendue du connecteur de mise à la terre du boîtier de la douille.
- Insérer la terre à partir du câble d'alimentation à trois fils dans le connecteur de mise à la terre du boîtier de la douille et serrer la vis fendue.

87. Connecter les câbles à la douille

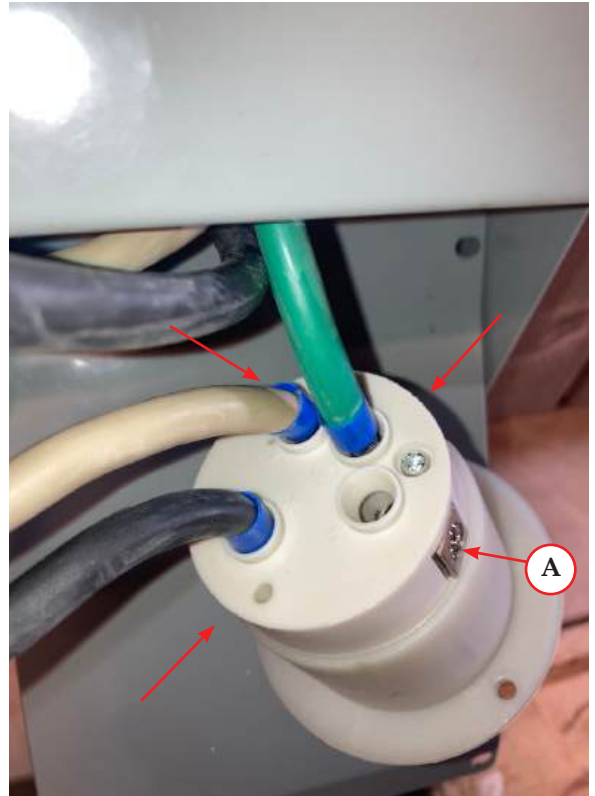

REMARQUE : Les vis de la douille se trouvent sur le côté de la douille adjacent à chaque trou de câble associé.

- La douille se trouve sur le couvercle intérieur qui a été retiré auparavant du boîtier de la douille. Retirer les trois vis qui maintiennent la douille en place et sortir la douille du couvercle intérieur (A).
- Alimenter le câble de mise à la terre vert à partir du boîtier de la douille à travers le trou pour la douille.
- Alimenter les câbles blanc et noir en provenance du câble d'alimentation à trois fils à travers le trou pour la douille.
- Insérer le câble de mise à la terre vert dans le trou de mise à la terre sur la douille et serrer la vis de la douille.
- Insérer le câble blanc dans le trou « Y » sur la douille et serrer la vis de la douille.
- Insérer le câble noir dans le trou « X » sur la douille et serrer la vis de la douille.

88. Réinstaller la douille



- Repousser la douille dans le trou de montage et la fixer en place en utilisant les trois vis originales.

89. Réinstaller le couvercle intérieur



- Positionner le couvercle intérieur à l'intérieur du boîtier de la douille dans l'emplacement initial, en veillant à ne pas serrer ou plier l'un des câbles.
- Fixer le couvercle intérieur en place en utilisant les six vis originales.

90. Alimentation électrique dédiée

 **DANGER : Risque d'endommagement du produit ou de blessures** Pour éviter des blessures graves ou la mort, le sauna devrait uniquement être connecté à l'alimentation électrique de l'emplacement d'installation par un électricien professionnel autorisé.

- Le sauna n'est pas accompagné du cordon d'alimentation nécessaire pour être connecté à l'alimentation électrique au site d'installation. Un électricien professionnel devra déterminer la longueur appropriée et assurer la conformité avec les codes locaux.

Instrucciones de instalación

Sauna para exteriores C2™

40044-1FNC-WGS

Contenido

Atención al cliente	193
Garantía	193
Herramientas y materiales.....	193
Antes de comenzar.....	194
Seguridad durante el uso.....	194
Seguridad técnica	194
Lista de sujetadores	195
Preparación del sitio	196
Instalación	197

Atención al cliente

Gracias por elegir KOHLER

¿Necesita ayuda? Comuníquese con nuestro Centro de Atención al Cliente.

- EE. UU./Canadá: 1-800-4KOHLER (1-800-456-4537) México: 001-800-456-4537
Horario de atención: Lunes a viernes 8:00 AM a 5:00 PM (tiempo del centro)
Idiomas: inglés, español, y servicios de traducción disponibles.
- **Piezas de repuesto:** kohler.com/serviceparts
- **Cuidado y limpieza:** kohler.com/clean
- **Patentes:** kohlercompany.com/patents

Garantía

A este producto lo cubre **la garantía limitada para saunas de KOHLER®**, que puede consultarse en kohler.com/warranty. Si lo desea, solicite al Centro de Atención al Cliente una versión impresa de los términos de la garantía.

Herramientas y materiales

Se requieren las siguientes herramientas para realizar el procedimiento de instalación:

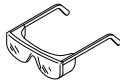

Destornillador portátil
Juego de puntas

Juego de
brocas

Taladro eléctrico y broca
para mampostería (si se va
a instalar el sauna sobre
una plancha de concreto)

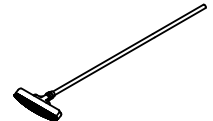
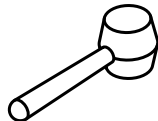
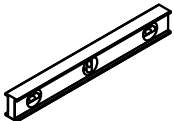



Mazo de
goma

Pelacables

Tijeras
multipropósito

Antes de comenzar

 **PELIGRO: Riesgo de sufrir lesiones personales o de ocasionar daños al producto.** Para evitar sufrir lesiones personales graves o la muerte, solo un electricista profesional con licencia debe conectar el sauna al suministro eléctrico del lugar de instalación.

 **PELIGRO: Riesgo de sufrir lesiones personales o de ocasionar daños al producto.** Piezas que caigan o contacto con bordes filosos de ciertas piezas pueden causar daños al producto o lesiones personales. Use protección para pies, manos y ojos al realizar este procedimiento de instalación.

Se requieren por lo menos 2 personas para hacer esta instalación.

Deben hacerse inspecciones regularmente después de la instalación para revisar si hay desgaste, daños, problemas eléctricos o ingreso de agua.

Es necesario limpiar el techo del sauna regularmente para evitar que se acumulen desperdicios.

Se deben cumplir todos los códigos locales de plomería, construcción y eléctricos.

Identifique todas las piezas antes de la instalación. Revise que no hayan sufrido daños.

El sauna no incluye el cable de suministro eléctrico necesario para conectar al suministro eléctrico en el sitio de instalación. Un electricista profesional debe determinar la longitud apropiada y el cumplimiento de los códigos locales.

¡IMPORTANTE! Deje este manual para el usuario final.

LEA Y SIGA TODAS LAS INSTRUCCIONES EN ESTA GUÍA DE INSTALACIÓN ANTES DE INICIAR EL PROCESO DE INSTALACIÓN O DE USAR ESTE PRODUCTO. GUARDE ESTAS INSTRUCCIONES.

NOTA: Es posible que sobren tornillos después de instalar el sauna. Esos tornillos adicionales se incluyen intencionalmente. Conserve esos tornillos adicionales para uso futuro.

Seguridad durante el uso

 **PELIGRO: Riesgo de sufrir lesiones personales o de ocasionar daños al producto.** Para reducir el riesgo de sufrir una descarga eléctrica u ocasionar daños al sistema eléctrico del sauna, desconecte el suministro eléctrico antes de limpiar el sauna.

Revise regularmente si el calentador del sauna ha sufrido daños.

No cambie la cerradura previamente instalada en la puerta del sauna. Cualquier cerradura que se instale distinta al modelo instalado previamente podría ocasionar que pudieran quedarse personas atrapadas en el interior del sauna en caso de una falla en su funcionamiento.

El sauna no tiene el propósito de ser utilizado por personas (incluidos menores) cuyas capacidades físicas, sensoriales o mentales sean limitadas, o por personas que carezcan de experiencia o conocimientos, a menos que una persona responsable de la seguridad de dichas personas les supervise o capacite acerca del uso del sauna. Es necesario supervisar a los menores en todo momento, para asegurar que no jueguen dentro, sobre, o con ninguna función del sauna.

Seguridad técnica

Si el cable de la red principal o los componentes eléctricos del controlador o calentador del sauna están dañados, oprima el botón del interruptor principal para cortar el suministro eléctrico y luego desconecte el sauna del suministro eléctrico. Haga que personal capacitado de servicio o que un electricista autorizado cambie el cable de la red principal u otros componentes eléctricos. Las instalaciones y las reparaciones que no se realizan correctamente pueden representar un riesgo considerable al usuario.

Desconecte el calentador del sauna de la red principal antes de abrir la caja de terminales del calentador.

Solo use piezas de repuesto originales.

No está permitido hacer cambios no aprobados al controlador o al calentador del sauna.

Use un solo calentador de sauna en el sauna. No agregue ni use calentadores adicionales en el sauna.

Está prohibido el uso inapropiado del calentador del sauna.

Lista de sujetadores



Preparación del sitio

NOTA: El sitio de instalación elegido debe estar alineado horizontalmente y nivelado.



ADVERTENCIA: Riesgo de ocasionar daños a la propiedad. Al instalar sobre grava compactada, antes de seguir adelante es necesario verificar con los servicios públicos locales que no haya tuberías o cables ocultos bajo tierra. Al quedar instalados, los clavos en la tierra podrían perforar tuberías o cables, lo que podría ocasionar daños físicos e interrupción de servicios.

NOTA: Si el sauna no va a ser instalado sobre grava compactada o sobre una plancha de cemento, consulte los códigos locales de construcción y solicite los servicios de expertos para determinar la integridad estructural del lugar elegido para la instalación.

- Antes de hacer la instalación, un ingeniero estructural capacitado o alguna autoridad local debe verificar el cumplimiento de los códigos y la capacidad de soporte de carga en el sitio de instalación para asegurar la integridad estructural.
- Realice una evaluación del sitio antes de la instalación para asegurar la estabilidad del suelo y el desagüe apropiado en el área.
- El sauna debe ser instalado en un área exterior bien ventilada, con espacio libre adecuado en todos sus lados y arriba del mismo, para poder realizar los procedimientos de mantenimiento.
- Identifique un sitio de instalación plano para el producto.
- Mida el área de acuerdo al contorno recomendado del producto, y marque este contorno colocando primeramente una estaca en cada esquina y luego extendiendo un hilo de estaca a estaca.
- Prepare el suelo en el sitio de instalación quitando primeramente todos los desperdicios sueltos en el área.
- Con una pala, saque las 3" (76 mm) superiores de césped y tierra.
- Llene el área excavada con grava. Con un pisón de mano o un compactante eléctrico, compacte la grava.
- Revise periódicamente el nivel de grava con un nivelador grande o con un pedazo de madera largo y recto. De ser necesario, agregue más grava y continúe compactando el área hasta que quede muy poca grava suelta y el suelo esté parejo y nivelado.
- Al terminar, saque las estacas y el hilo.
- El sauna debe descansar sobre piezas de adoquín de concreto. Debe haber disponibles en el sitio 8 piezas de adoquín de concreto (no se incluyen) que midan por lo menos 7"x7" (179 mm x 179 mm) con un espesor mínimo de 1-1/2" (38 mm).

1. Ensamble el marco de la base

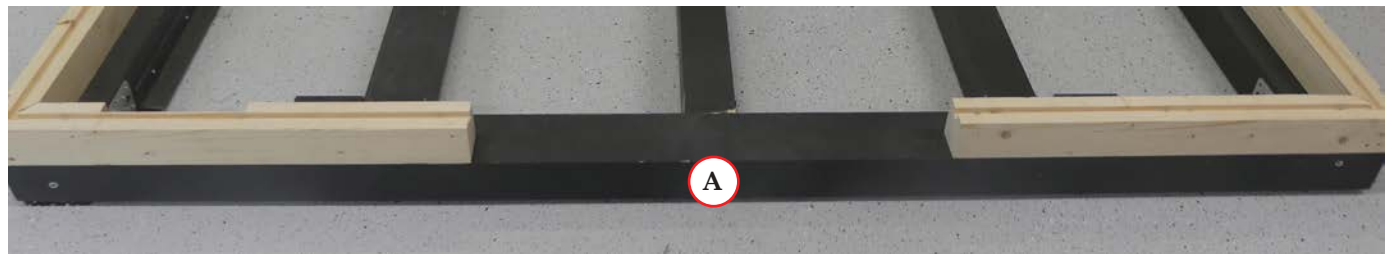
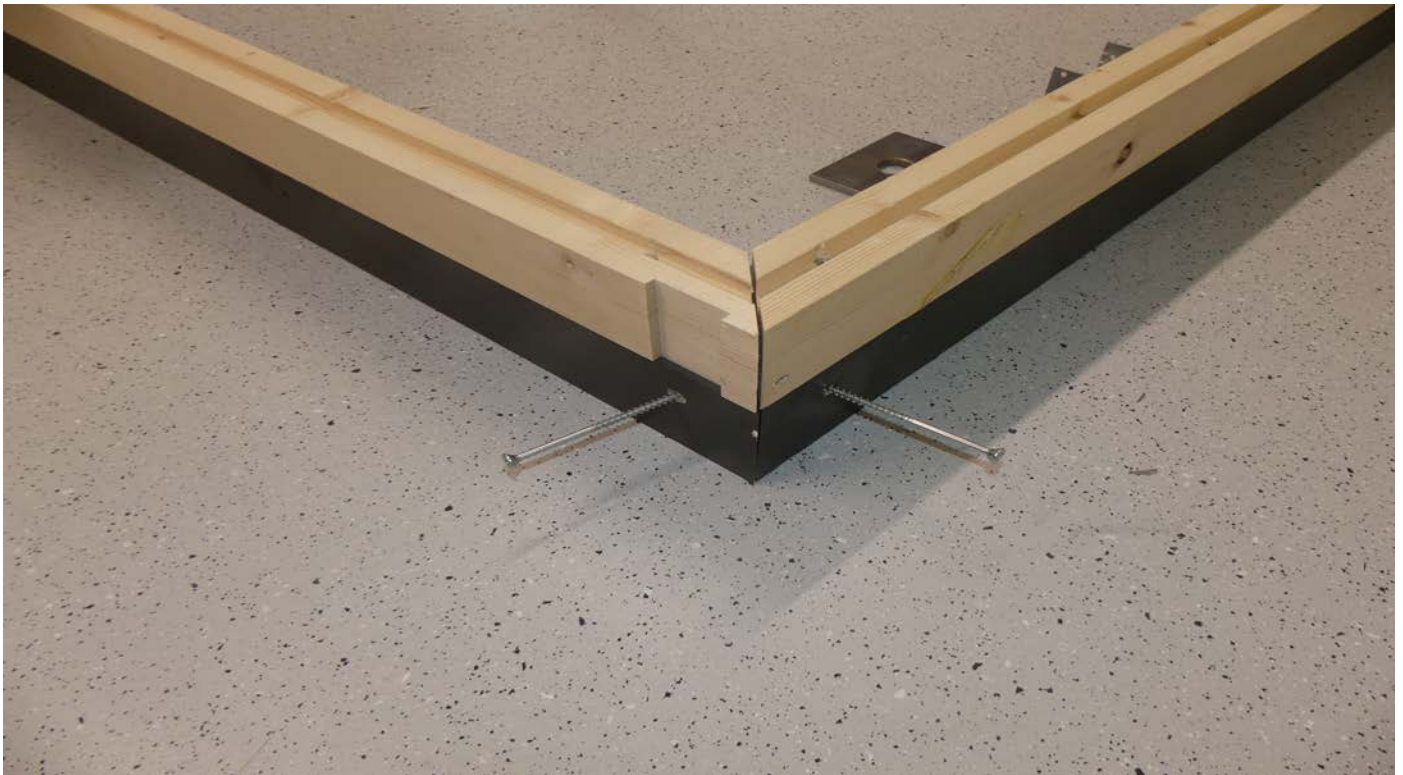

0190160120
M6x120



NOTA: La pieza F1 del marco de la base tiene una separación (A) en la parte superior de madera. Ahí es donde se colocará eventualmente la puerta. Esto representa el lado delantero del sauna.

- Coloque las 4 piezas del marco de la base (F1 a F4) en el sitio de instalación ya preparado.
- Meta 2 tornillos de ensamblaje del marco de la base (P/N: 0190160120) en los orificios ya taladrados en cada una de las esquinas exteriores.

2. Instale las ménsulas en L en las esquinas

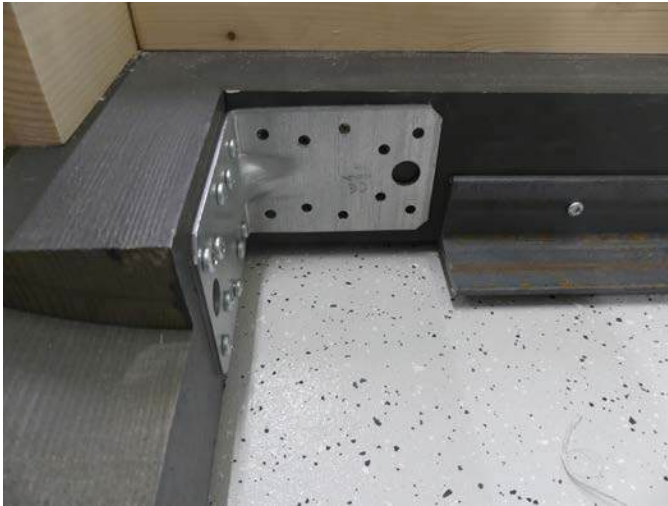

015335040
M5x40



- Coloque una ménsula en L en una de las uniones de esquina interior.
- Alinee los orificios de esta ménsula en L con los 20 orificios ya taladrados en el marco de la base.
- Instale 20 tornillos de ensamblaje (P/N: 015335040) para fijar la ménsula en L.
- Repita este paso en cada una de las otras 3 esquinas interiores.

3. Instale las vigas de la base

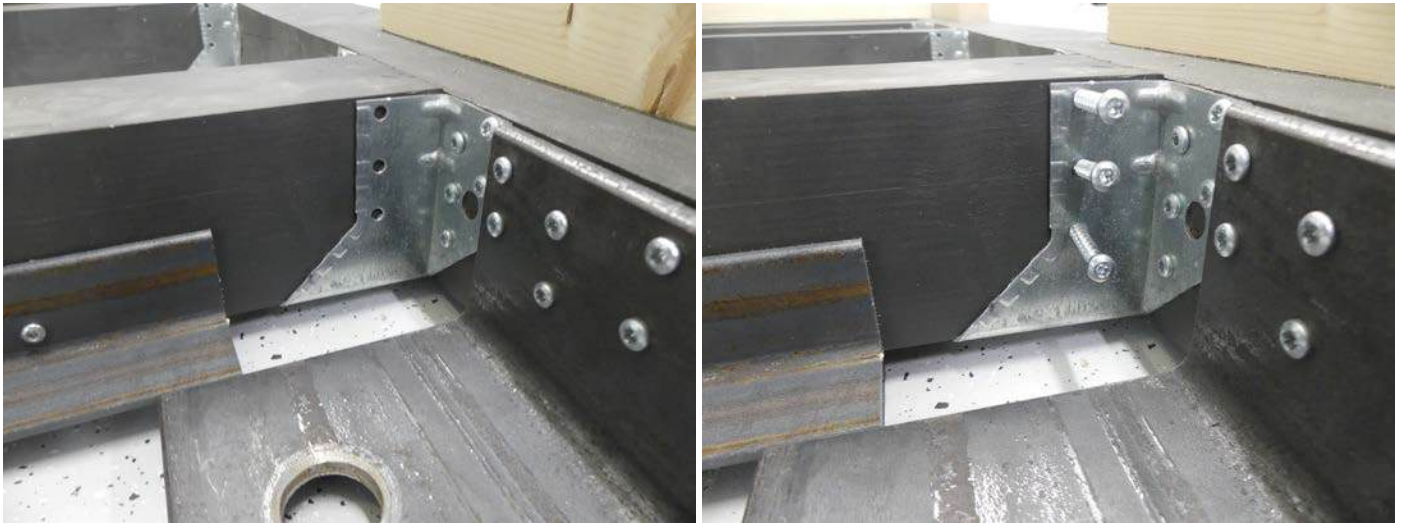
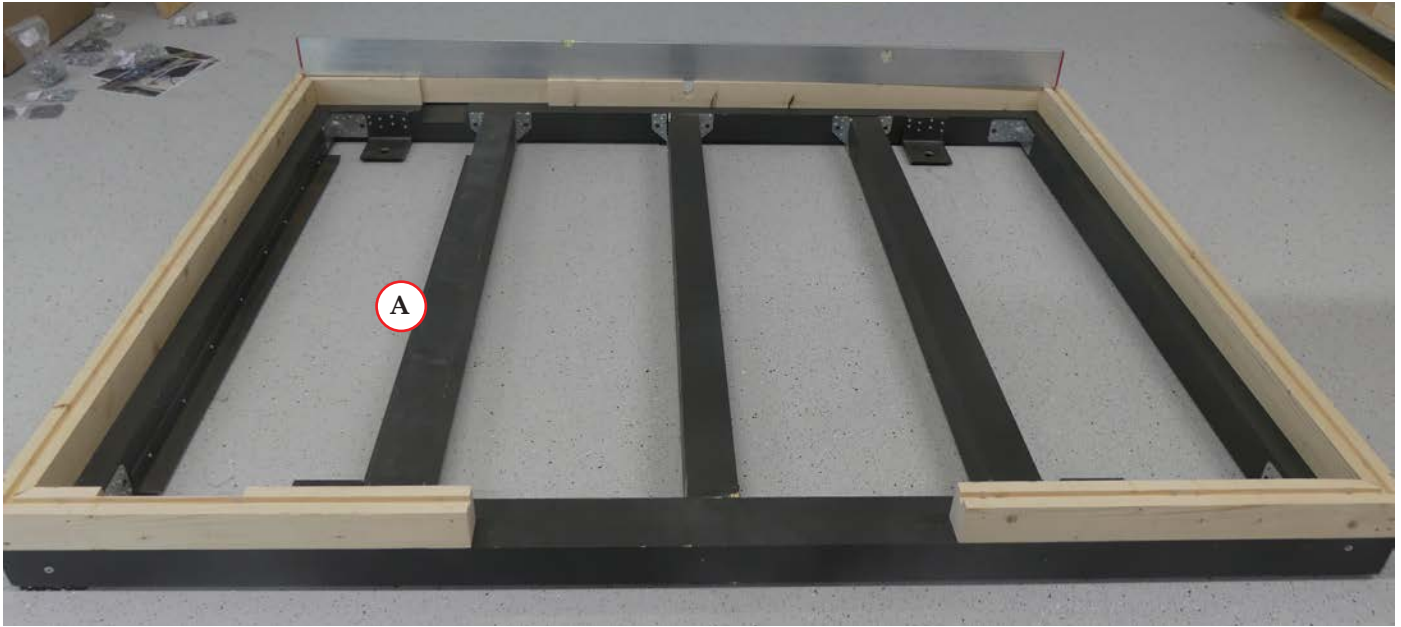

015335040
M5x40



- Coloque las vigas de la base en las ménsulas preinstaladas.
- La viga de la base con una saliente (A) va a la izquierda, con la saliente de cara hacia el lado izquierdo del sauna. Coloque las 3 vigas de la base en las ménsulas preinstaladas en sus lugares apropiados dentro del marco de la base.
- Instale cada viga de la base con 6 tornillos de ensamblaje (P/N: 015335040) a cada extremo.

4. Coloque y fije el marco de la base

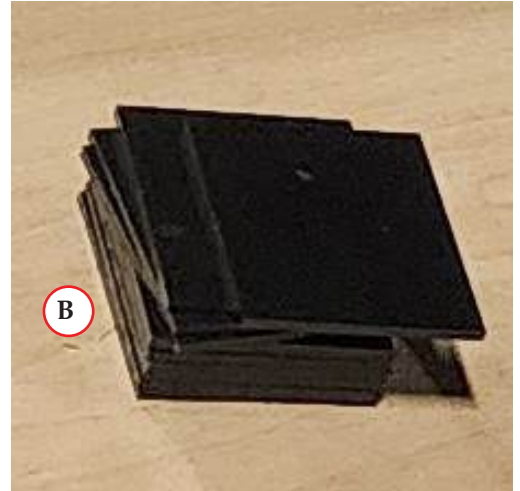
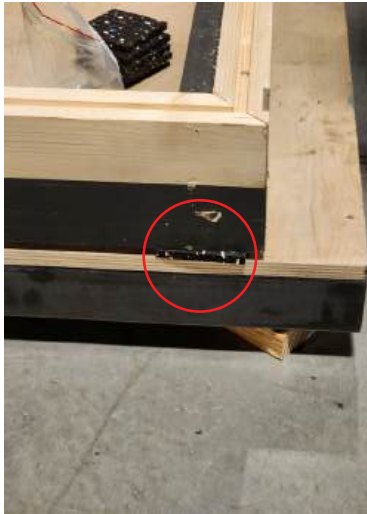
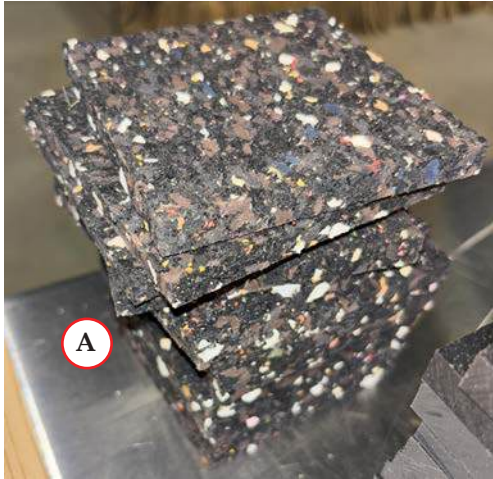

- Levante ligeramente el marco de la base, y coloque las piezas de adoquín abajo de cada esquina y bajo el centro de cada viga del marco de la base.
- Coloque placas de hule (goma) (A) entre cada una de las piezas de adoquín y cada punto de contacto del marco de la base. Esto ayuda a evitar que la humedad se traspase de las piezas de adoquín de concreto a la madera.
- Con un nivel grande de burbuja, revise si el marco de la base está nivelado. Coloque el nivel grande de burbuja en cada una de las 4 vigas del marco de la base para obtener las lecturas más exactas.
- Si el marco de la base no está nivelado, determine dónde hay una inclinación y agregue calzos de ajuste de plástico (B) entre la placa de hule (goma) y el marco de la base.
- Use el nivel de burbuja para volver a revisar la nivelación. Repita estos pasos lo necesario hasta que el marco de la base quede nivelado.

5. Verifique que el marco de la base esté cuadrado.



- Mida las esquinas diagonales para verificar que cada esquina mida 90 grados. Las 2 diagonales deben medir lo mismo.
- Si alguna esquina no mide 90 grados, ajuste el marco de la base y luego vuelva a medir ambas diagonales.
- Repita este procedimiento hasta que cada esquina mida 90 grados.

6. Instale los clavos a tierra



NOTA: Se recomienda fijar el sauna al suelo. Considere el lugar y el clima al determinar el método más apropiado para fijar el sauna.

- Clave los clavos a tierra en el suelo a través de las ménsulas para clavos a tierra de 1" (25 mm) de diámetro en cada esquina. Estos clavos serán el anclaje del marco de la base en su lugar.

NOTA: Si se va a instalar el sauna sobre una plancha de concreto, se requieren anclajes de concreto especiales (no se incluyen). Los clavos a tierra no se pueden clavar en concreto.

- Verifique que el marco de la base siga nivelado. Ajuste lo necesario repitiendo el paso anterior.

7. Instale el tablero de madera contrachapada con canaleta para cables



- Coloque el tablero de madera contrachapada en el espacio más hacia la izquierda del marco de la base, para que quede descansando sobre las 2 salientes inferiores. El tablero de madera contrachapada se puede colocar de una sola forma, para que los recortes queden alineados con las ménsulas para los clavos a tierra abajo.

NOTA: Esta área se usa como canaleta encerrada para cables, y así se pueden mantener los cables alejados del suelo o de los cimientos de concreto.

8. Instale el poste de la esquina posterior izquierda y la primera sección de pared posterior



⚠ PRECAUCIÓN: Riesgo de que el producto sufra daños. Aplique cinta selladora a los bordes laterales de cada una de las secciones planas de pared antes de erigirlas y ensamblarlas. No aplique cinta selladora a los postes esquineros.

- Aplique cinta selladora a los bordes laterales de la pared posterior RW1.
- Coloque el macho inferior del poste esquinero izquierdo LSW4 en la ranura (hembra) del lado izquierdo del marco de la base en la esquina posterior.
- Mientras una persona sostiene el poste en su lugar, coloque el macho inferior de la pared posterior RW1 en la ranura (hembra) del lado posterior del marco de la base en la esquina posterior izquierda.
- Verifique que el poste esquinero izquierdo LSW4 y la pared posterior RW1 queden al ras entre sí, y que sus bordes superiores queden alineados.

9. Fije el poste esquinero posterior izquierdo a la primera sección de pared posterior



0997211251
M5x80



- Fije el poste esquinero LSW4 a la pared posterior RW1 con tres tornillos de ensamblaje del poste esquinero (P/N: 0997211251) en los orificios ya taladrados.

10. Introduzca la lengüeta en la sección de pared

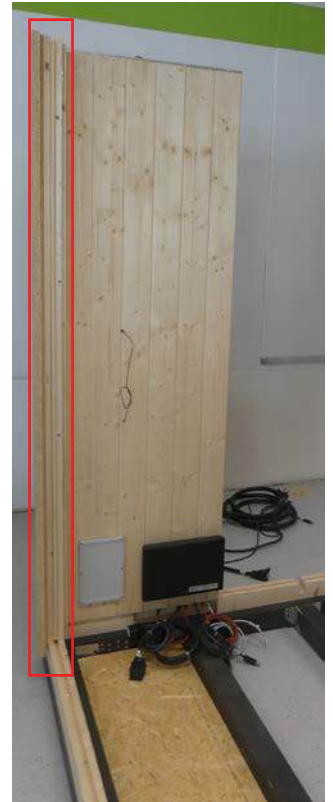
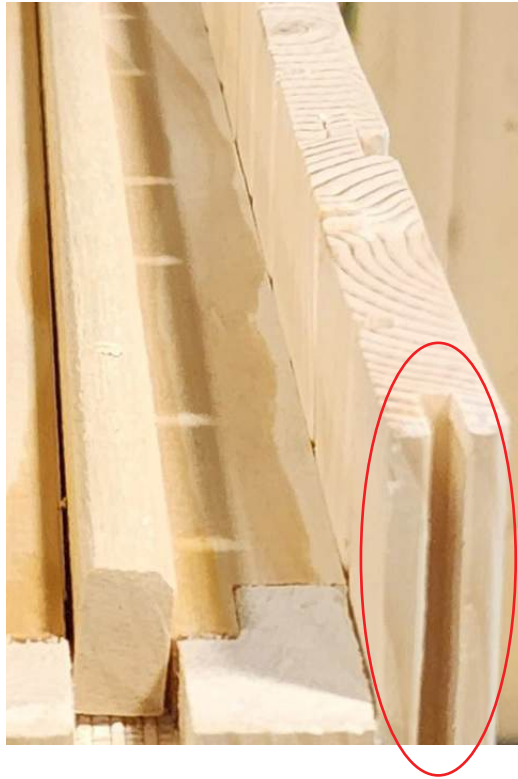
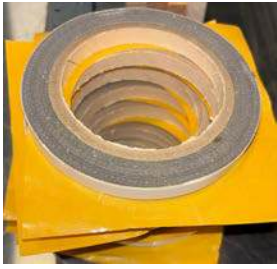

- Aplique una sección de 2" (50 mm) de cinta expansiva al extremo superior de la pieza de lengüeta.
- Introduzca la lengüeta en la canaleta vertical de LSW4, ubicada cerca de la cara interior de la pared.

NOTA: La cinta expansiva acuña la lengüeta en su lugar, y evita que la lengüeta se deslice.

11. Instale la primera sección de pared izquierda



016522460
M4x60



- Coloque la pared corta LSW3 en la ranura en el lado izquierdo del marco de la base.
- Verifique que la pared corta LSW3 y que el poste esquinero izquierdo LSW4 queden al ras entre sí.
- Fije la pared corta LSW3 con 6 tornillos de ensamblaje (P/N: 016522460) en los orificios inferiores ya taladrados en la tira de conexión del poste esquinero LSW4.
- Aplique una sección de 2" (50 mm) de cinta expansiva al extremo superior de una pieza corta con lengüeta.
- Introduzca la lengüeta en la canaleta vertical de LSW3, ubicada cerca de la cara interior de la pared.

12. Instale la segunda sección de pared izquierda

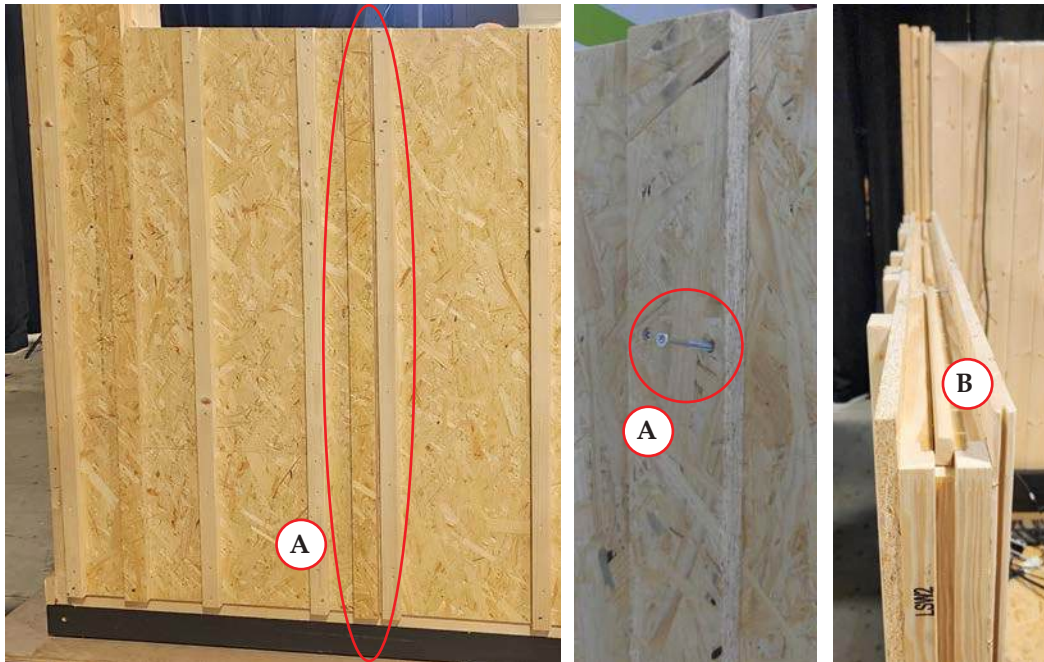

016522460
M4x60



- Coloque la pared corta LSW2 en la ranura del lado izquierdo del marco de la base, al ras y alineada con LSW3.
- Fije la pared corta LSW2 con 3 tornillos de ensamblaje (P/N: 016522460) en los orificios ya taladrados en la tira de conexión (B) de la pared corta LSW3.
- Aplique cinta expansiva al interior de la lengüeta horizontal (C) que corre a lo largo de las paredes cortas.

13. Instale el panel de ventana de la pared izquierda



016522460
M4x60



⚠ PELIGRO: Riesgo de sufrir lesiones personales. No golpee directamente el borde del panel de ventana horizontal. El vidrio podría romperse. Siempre golpee contra otra pieza de madera que usted sostenga contra el borde del panel.

- Coloque el panel de ventana horizontal en la ranura en la parte superior de las paredes cortas LSW2, LSW3 y LSW4.
- Coloque una pieza de madera de desecho contra el borde vertical del panel de ventana horizontal. Con un mazo de goma, golpee la pieza de madera de desecho para introducir más el panel de ventana horizontal dentro de la ranura, hasta que el panel de ventana quede completamente asentado. El borde vertical del panel de ventana horizontal y LSW2 deben estar al ras y alineados.
- Fije el panel de ventana horizontal a las paredes cortas (A) con 5 tornillos de ensamblaje (P/N: 016522460).
- Fije el panel de ventana horizontal con los tornillos de ensamblaje (P/N: 016522460) en los orificios restantes ya taladrados (B) en la tira de conexión del poste esquinero LSW4.
- Aplique una sección de 2" (50 mm) de cinta expansiva al extremo superior de una pieza corta con lengüeta.
- Introduzca la lengüeta en la canaleta vertical de LSW2, ubicada cerca de la cara interior de la pared.

14. Instale la segunda sección de pared posterior



016522460
M4x60



- Aplique una sección de 2" (50 mm) de cinta expansiva al extremo superior de una pieza corta con lengüeta.
- Introduzca la lengüeta en la canaleta vertical de RW1, ubicada cerca de la cara interior de la pared.
- Coloque la pared posterior RW2, que contiene la unidad blanca de suministro eléctrico de 240 V, en la ranura en la parte posterior del marco de la base.
- Verifique que las paredes posteriores RW1 y RW2 estén al ras entre sí y que sus bordes superiores estén alineados.
- Tire de los cables de las 2 secciones posteriores de pared hacia el centro del área de trabajo. Ponga atención a la ubicación de los cables para evitar daños.
- Fije RW2 con tornillos de ensamblaje (P/N: 016522460) en los orificios ya taladrados en la tira de conexión de la pared posterior RW1.
- Aplique una sección de 2" (50 mm) de cinta expansiva al extremo superior de una pieza corta con lengüeta.
- Introduzca la lengüeta en la canaleta vertical de RW2, ubicada cerca de la cara interior de la pared.

15. Instale la tercera sección de la pared posterior.



016522460
M4x60



- Verifique que las paredes posteriores RW2 y RW3 estén al ras entre sí y que sus bordes superiores estén alineados.
- Fije RW3 con tornillos de ensamblaje (P/N: 016522460) en los orificios ya taladrados en la tira de conexión de la pared posterior RW2.

16. Instale la primera sección de la pared derecha



0997211251
M5x80



- Coloque la pared derecha RSW1 en la ranura del marco de la base en la esquina posterior derecha.
- Verifique que la pared derecha RSW1 y la pared posterior RW3 estén al ras entre sí y que sus bordes superiores estén alineados.
- Fije RSW1 a RW3 con tornillos de ensamblaje del poste esquinero (P/N: 0997211251).
- Aplique una sección de 2" (50 mm) de cinta expansiva al extremo superior de una pieza corta con lengüeta.
- Introduzca la lengüeta en la canaleta vertical de RSW1, ubicada cerca de la cara interior de la pared.

17. Instale la segunda sección de la pared derecha



016522460
M4x60



- Coloque la pared derecha RSW2 en la ranura del lado derecho del marco de la base.
- Verifique que las paredes RSW2 y RSW1 estén al ras entre sí y que sus bordes superiores estén alineados.
- Fije la pared RSW2 con tornillos de ensamblaje (P/N: 016522460) en los orificios ya taladrados en la tira de conexión de la pared RSW1.
- Aplique una sección de 2" (50 mm) de cinta expansiva al extremo superior de una pieza con lengüeta.
- Introduzca la lengüeta en la canaleta vertical de RSW2, ubicada cerca de la cara interior de la pared.

18. Instale la tercera sección de la pared derecha



016522460
M4x60



- Coloque la pared derecha RSW3 en la ranura del lado derecho del marco de la base.
- Verifique que la pared derecha RSW3 y la pared derecha RSW2 estén al ras entre sí y que sus bordes superiores estén alineados.
- Fije RSW3 con tornillos de ensamblaje (P/N: 016522460) en los orificios ya taladrados en la tira de conexión de la pared RSW2.

19. Instale la primera sección de la pared delantera



0997211251
M5x80



- Coloque la pared delantera VW1 en la ranura del marco de la base en la esquina delantera derecha.
- Verifique que la pared delantera VW1 y la pared derecha RSW3 estén al ras entre sí y que sus bordes superiores estén alineados.
- Fije VW1 a RSW3 con tres tornillos de ensamblaje del poste esquinero (P/N: 0997211251) en los orificios ya taladrados.

20. Saque la llave y el soporte protector para embarque



NOTA: Ante de seguir adelante, saque la llave del marco de la puerta. Coloque la llave en un lugar seguro.

- Saque los 2 tornillos y luego el soporte protector para embarque de madera del marco de la puerta. El soporte protector para embarque no se necesita, y debe ser desechado.

21. Instale el marco de la puerta



0190160120
M6x120



NOTA: Cuando la puerta esté bien instalada, debe poder abrirse hacia afuera.

- Coloque el marco de la puerta en la ranura vertical de la pared delantera VW1.
- Verifique que el marco de la puerta y la pared delantera VW1 estén al ras y que sus bordes superiores estén alineados.
- Fije el marco de la puerta a VW1 con 4 tornillos de ensamblaje (P/N: 0190160120) en los orificios ya taladrados.

22. Instale la manija de la puerta



⚠ ADVERTENCIA: Riesgo de sufrir lesiones personales. La manija de madera de la puerta debe ser instalada en el interior de la puerta. Si se instala la manija de metal de la puerta en el interior del sauna, el metal estará caliente después de usar el sauna y podría ocasionar lesiones físicas si se llegara a tocar.

- Las varillas de conexión ya están instaladas en la manija de madera de la puerta. Coloque ocales de silicona en los extremos de las varillas de conexión que sobresalen de la manija de madera.
- Introduzca las varillas de conexión, que están en la manija de madera de la puerta, a través de los 2 orificios en la puerta.
- Alinee la manija de metal de la puerta con las 2 varillas de conexión.
- Con un destornillador apriete a mano las 2 varillas de conexión, dando entre 4 y 5 vueltas. ¡No apriete demasiado!

23. Instale la segunda sección de la pared frontal que contiene la caja de control principal



0190160120
M6x120



- Coloque la pared delantera VW2 en la ranura del marco de la base en la esquina delantera izquierda. La caja de control negra debe quedar de cara hacia fuera.
- Verifique que la pared delantera VW2 quede completamente asentada y al ras en la ranura vertical del marco de la puerta.
- Verifique que los bordes superiores de la pared delantera VW2 y el marco de la puerta están alineados.
- Fije el marco de la puerta a VW2 con 4 tornillos (P/N: 0190160120) en los orificios ya taladrados.

24. Instale la sección final de la pared izquierda



016522460
M4x60



0997211251
M5x80



NOTA: Verifique que la lengüeta instalada en LSW2 siga estando en su lugar.

- Incline la pared delantera VW2 ligeramente hacia adelante.
- Coloque la pared izquierda LSW1 verticalmente sobre el espacio abierto que queda en la pared izquierda. Verifique que el machihembrado de LSW1, el marco de la ventana de la pared izquierda y VW2 estén alineados.
- Baje LSW1 a la ranura del marco de la base en el lado izquierdo del marco de la base.
- Fije LSW1 con los tornillos de ensamblaje (P/N: 016522460) en los orificios ya taladrados en la tira de conexión de la pared LSW1.
- Conecte LSW1 a VW2 con los tornillos de ensamblaje del poste esquinero (P/N: 0997211251).

25. Instale las placas de anclaje de esquina



015335040
M5x40



- Coloque una tablilla de sujeción y una placa de anclaje en el lado inferior de la esquina izquierda inferior.
- Instale 5 tornillos (P/N: 015335040) en el marco de la base y 5 tornillos en el poste esquinero, siguiendo el patrón que se indica.
- Repita este procedimiento en las otras 3 esquinas.

26. Fije el sauna al marco de la base



0165223541
M3.5x50



NOTA: No hay orificios ya taladrados, así que los tornillos deben espaciarse de manera uniforme a través de la parte inferior de las paredes exteriores.

- Mida 1/2" (12 mm) hacia arriba a partir de la parte superior del marco de la base en el exterior del sauna, e instale 6 tornillos (P/N: 0165223541) en cada pared para fijar el sauna al marco de la base.

27. Identifique las secciones de cielo raso reforzadas

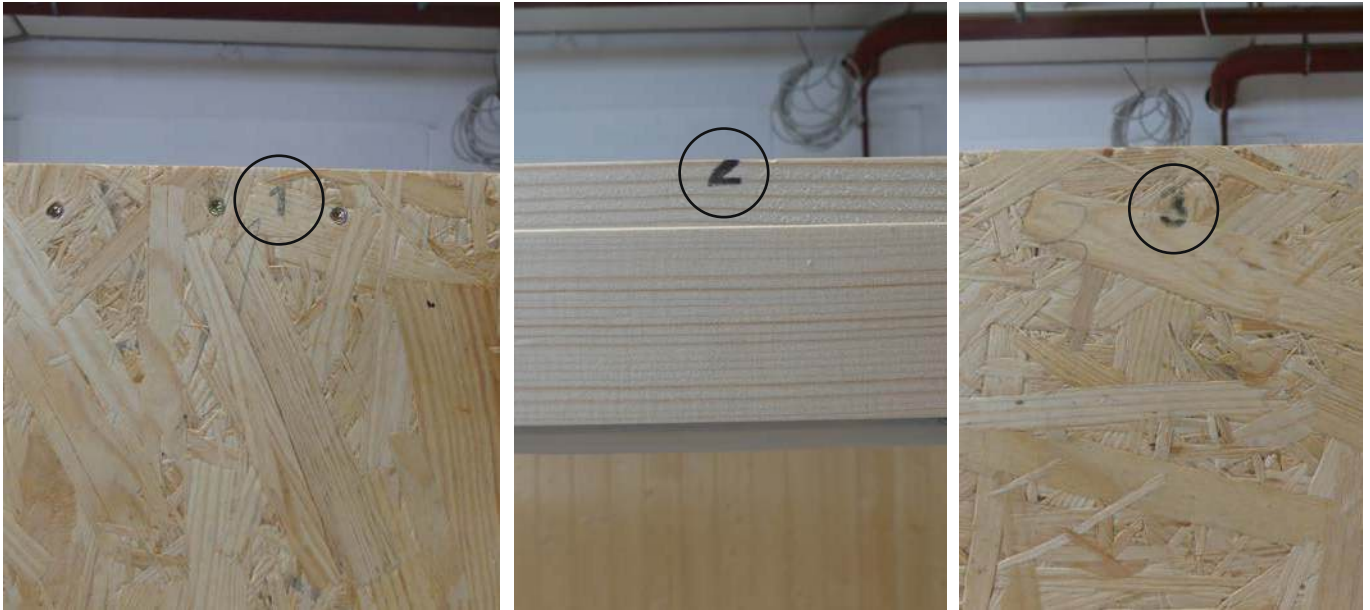

Las piezas de la pared delantera y las secciones de cielo raso reforzadas están identificadas por números que las coordinan. Hay 4 secciones de cielo raso reforzadas.

NOTA: Las secciones de cielo raso reforzadas exteriores tienen 3 machos a colocar en las ranuras (hembras) arriba de las secciones de pared. Las secciones de cielo raso reforzadas interiores solo tienen machos en extremos opuestos.

28. Instale la primera sección de cielo raso reforzada

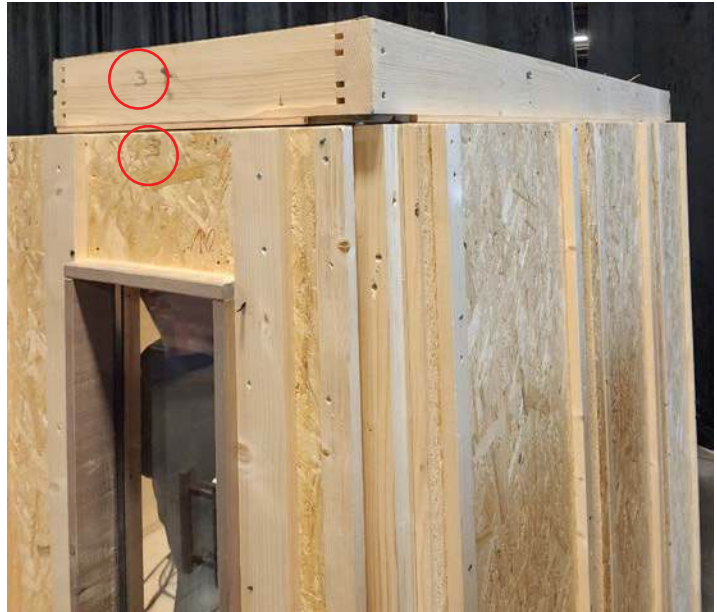

- Coloque el panel de cielo raso 3 en su lugar, en el lado derecho de la cabina. Verifique que los machos queden completamente asentados en las ranuras (hembras) de las paredes, y que el lado con enchapado de madera quede de cara hacia abajo.
- Una vez que la sección de cielo raso esté en su lugar, aplique cinta expansiva (A) abajo de la ranura lateral e introduzca la lengüeta (B) en la ranura.

IMPORTANTE: No fije ninguna sección de cielo raso reforzada mientras no estén bien colocadas todas las secciones.

29. Instale las secciones de cielo raso reforzadas restantes



- El extremo del panel de cielo raso 2 tiene un voladizo que pertenece al frente del sauna. Coloque el panel de cielo raso 2 con el macho completamente asentado en el panel 3.
- Aplique cinta expansiva abajo de la ranura lateral, e introduzca la lengüeta en la ranura.
- Coloque el panel de cielo raso 1 con el macho completamente asentado en el panel 2 y los machos inferiores completamente asentados en las 3 ranuras de pared.

30. Una el cielo raso reforzado a la cabina del sauna.

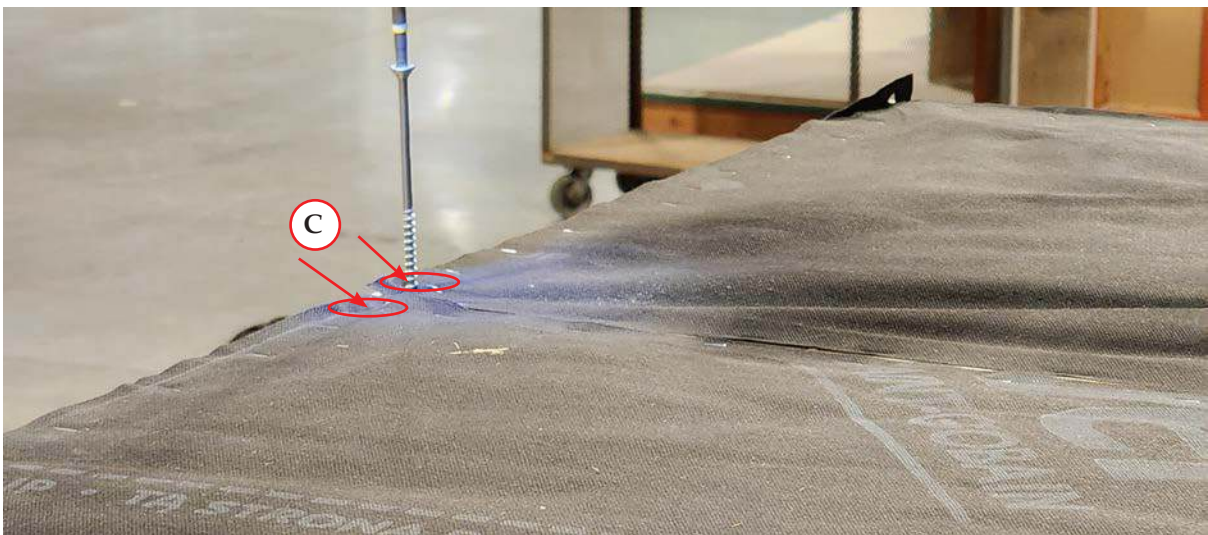
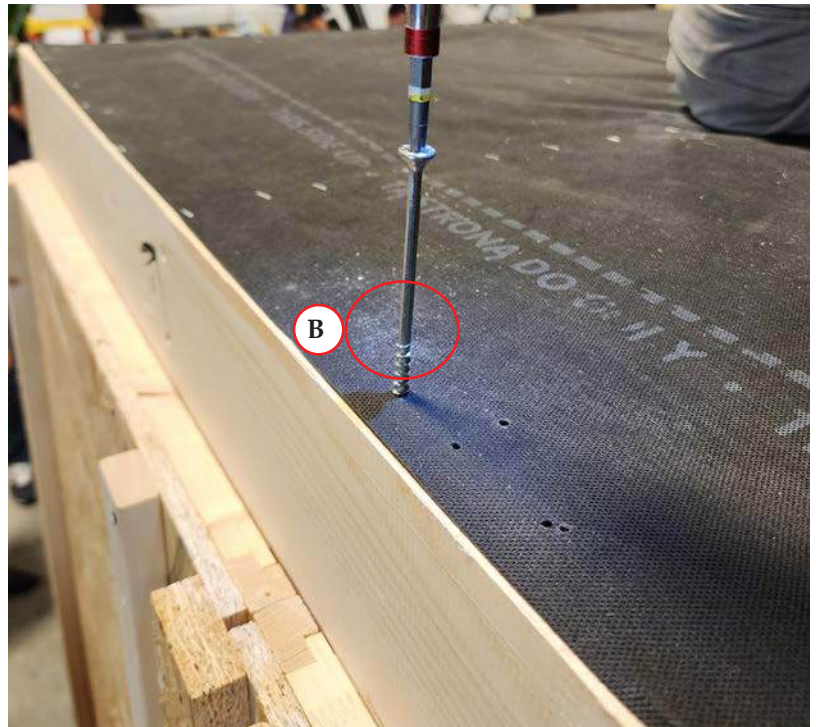
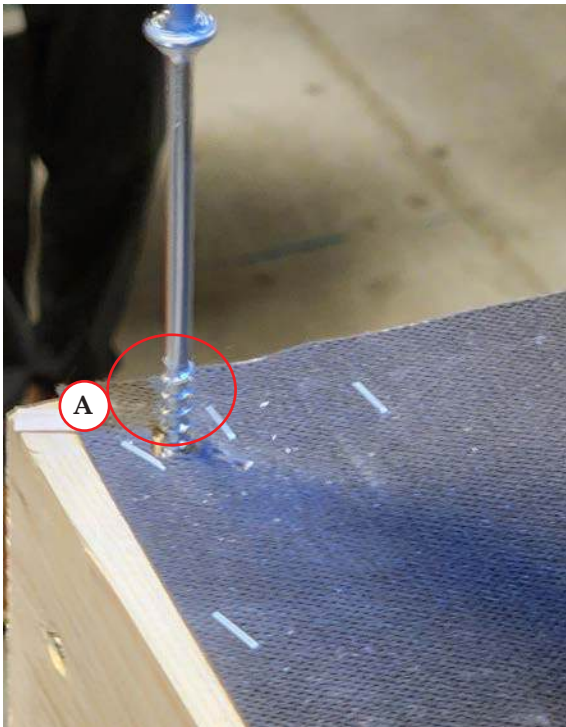

0165226140
M6x140



⚠ PELIGRO: Riesgo de ocasionar daños al producto. No instale tornillos a más de 1/2" (12 mm) de los bordes exteriores. Esto podría ocasionar daños al cielo raso interior del sauna.

- Instale 1 tornillo de ensamble (P/N: 0165226140) en los orificios ya taladrados en cada esquina de los paneles de cielo raso reforzados (A).
- Mida 1/2" (12 mm) a partir del borde exterior e instale 4 tornillos, espaciados de manera uniforme, a lo largo de los lados izquierdo y derecho (B).
- Mida 1/2" (12 mm) a partir del borde exterior, e instale 1 tornillo en las esquinas interiores que hacen contacto de cada panel de cielo raso (C).

31. Aplique cinta selladora a las secciones de cielo raso reforzadas

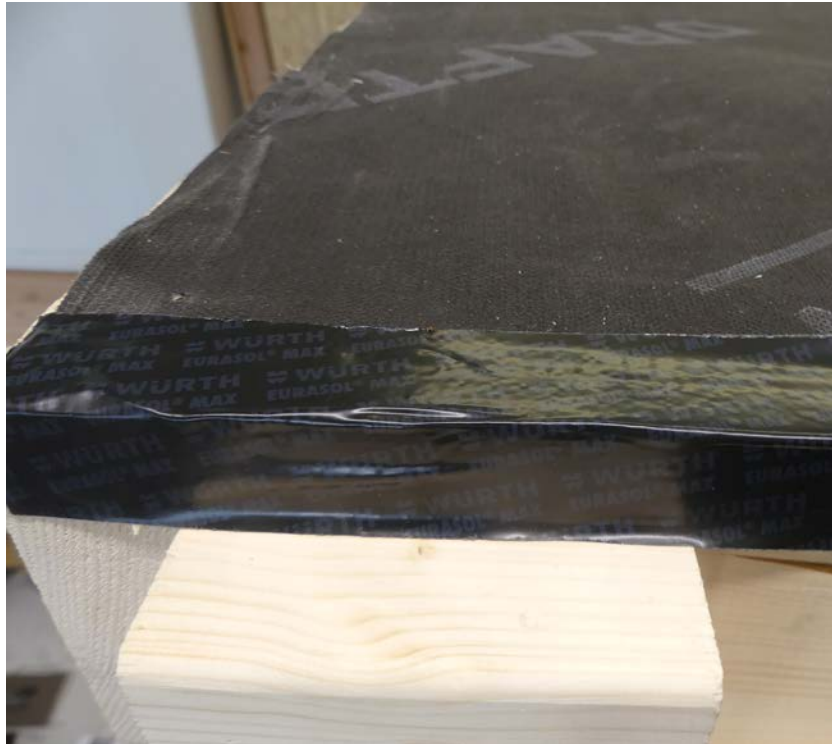

- Aplique cinta selladora a las uniones en la parte superior de los paneles de cielo raso reforzados.
- Aplique cinta selladora a las uniones laterales de los paneles de cielo raso reforzados y la cabina del sauna. Verifique que el cableado tendido hacia arriba a través de la parte superior de la pared posterior RW1 no esté pellizcado o cubierto por cinta adhesiva.

32. Conecte las 2 secciones delanteras del techo superior

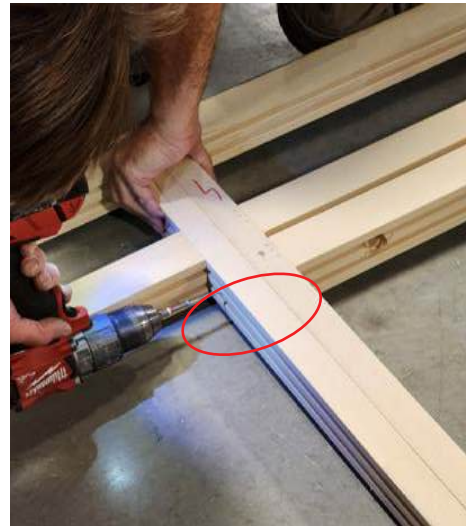
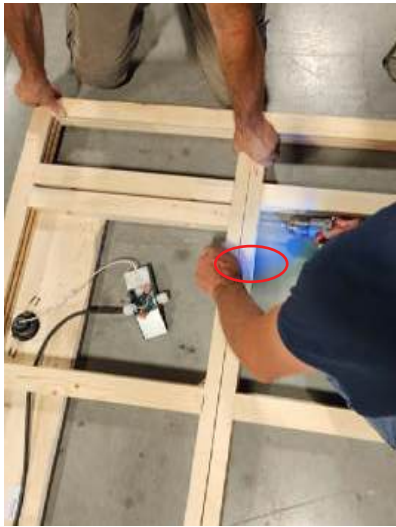

0165225100
M5x100



NOTA: La sección 4 del techo superior tiene un plafón con luces ya instaladas. La sección 1 del techo superior tiene un plafón sin luces ya instaladas. Las secciones 2 y 3 del techo superior restantes van en medio.

- Coloque la sección 4 y la sección 3 del techo superior en el suelo. Alinee la sección 3 del techo superior, de forma que el macho quede completamente asentado en la ranura (hembra) de la sección 4 del techo superior.
- Instale 3 tornillos (P/N: 0165225100) en los lugares identificados para unir las 2 secciones del techo superior entre sí.
- Repita este procedimiento para conectar la sección 1 del techo superior y la sección 2 del techo superior.

33. Instale las secciones 3 y 4 del techo superior en el frente

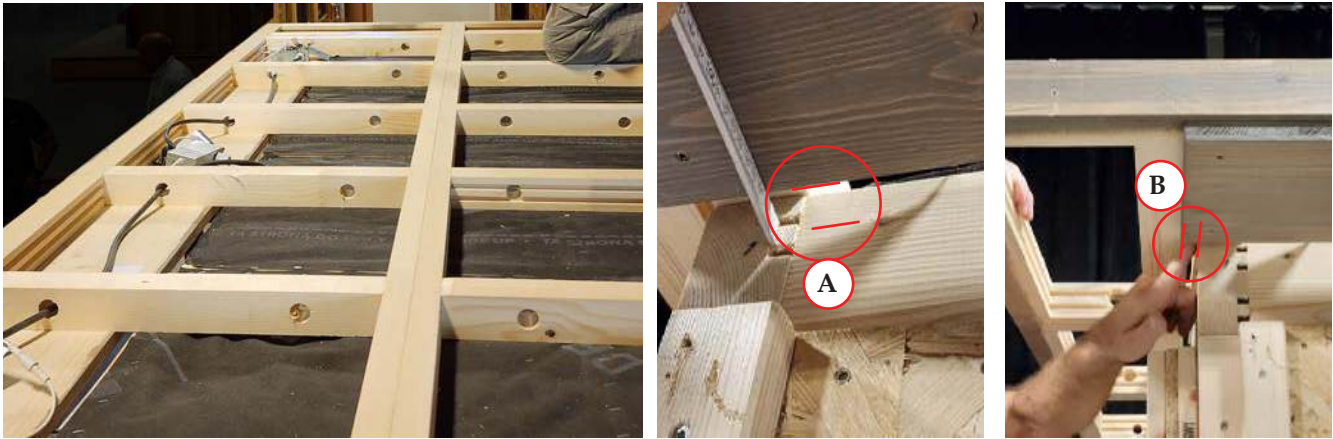

- Coloque las secciones 4 y 5 del techo superior en el techo, al frente de la cabina del sauna. El borde interior del plafón ya instalado debe quedar a 3/4" (20 mm) de la superficie de la pared delantera (A).
- Alinee las secciones del techo superior ya conectadas, de forma que el plafón delantero sobresalga 3/4" (20 mm) de las paredes izquierda y derecha (B).

34. Instale las secciones 1 y 2 del techo superior en la parte posterior



0165225100
M5x100



- Coloque las secciones 1 y 2 del techo superior ya conectadas en el techo en la parte posterior de la cabina del sauna. Verifique que el macho de la sección 3 del techo superior esté asentado en la ranura (hembra) de la sección 2 del techo superior, y que estén alineadas. El borde interior del plafón preinstalado debe quedar a 3/4" (20 mm) de la superficie de la pared posterior.
- Alinee las secciones superiores del techo ya conectadas, de forma que el plafón posterior sobresalga 3/4" (20 mm) de las paredes izquierda y derecha.
- Conecte la sección 2 del techo superior a la sección 3 del techo superior con 3 tornillos (P/N: 0165225100).

35. Fije las secciones del techo superior al sauna

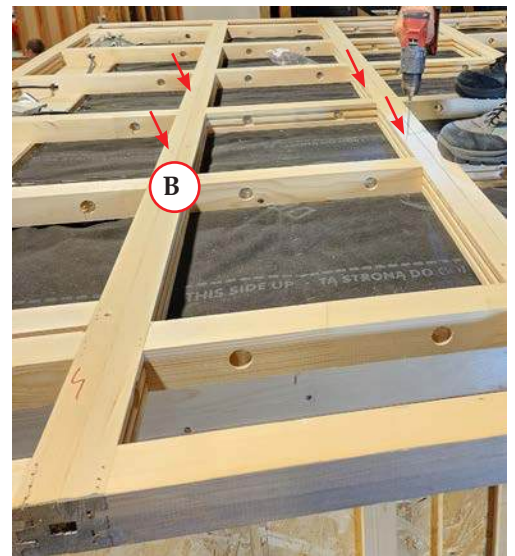
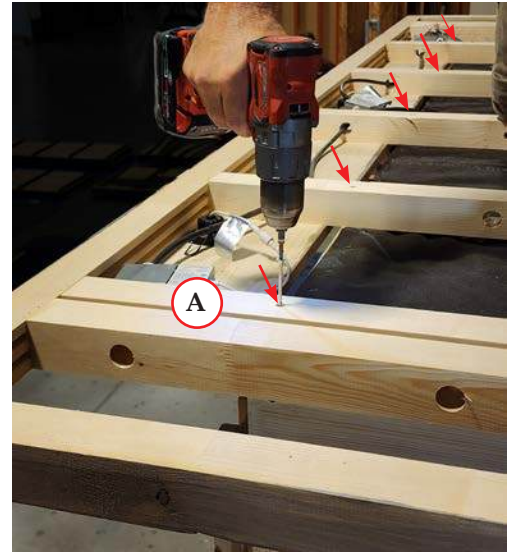
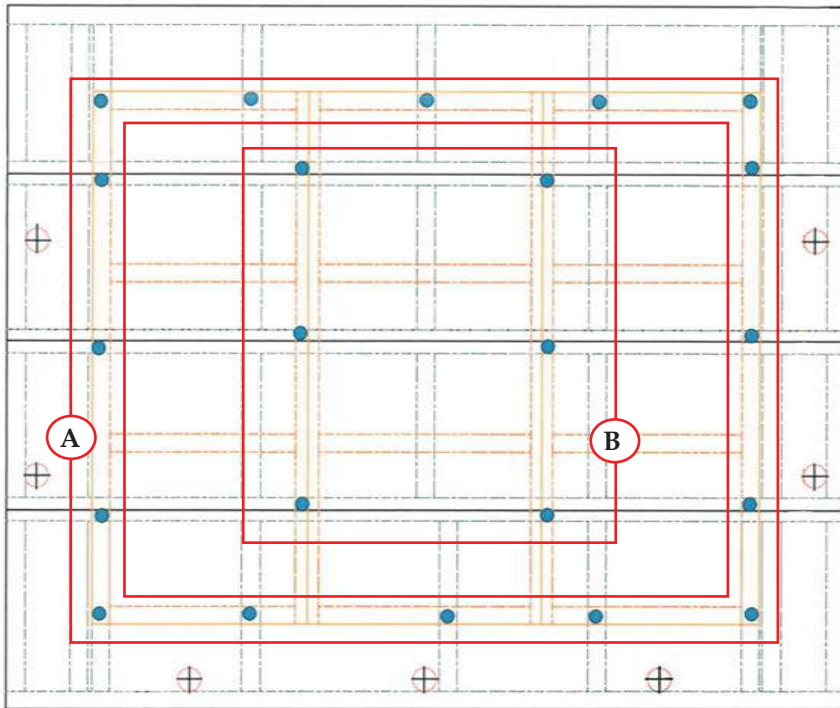

- Antes de fijar el techo superior al sauna, mida y verifique la separación entre el cielo raso y los bordes del plafón sea de 3/4" (20 mm) en todo el perímetro del sauna.

NOTA: Los lugares de los orificios para tornillos no están taladrados con anticipación.

- Meta 16 tornillos de cabeza embutida de ensamblaje (P/N: 0165225100) en cada sección de techo superior alrededor del borde superior (A).
- Meta 6 tornillos de cabeza embutida de ensamblaje (P/N: 0165225100) en las secciones interiores de cada sección del techo superior (B), repitiendo el patrón de tornillos mostrado arriba en cada sección interior.

36. Instale los plafones derecho e izquierdo



016610330
M4.5x40



- Hay 4 plafones laterales marcados como Left Rear (posterior izquierdo), Left Front (delantero izquierdo), Right Rear (posterior derecho), y Right Front (delantero derecho). Cada sección de plafón tiene una luz preinstalada.
- Coloque el plafón delantero derecho de forma que quede al ras contra el borde delantero del techo y contra el lado del plafón delantero.
- Tire de los cables de luces hacia arriba y a través de las áreas abiertas de la sección del techo superior.
- Desde abajo, meta tornillos (P/N: 016610330) hacia arriba en los orificios ya taladrados del plafón delantero derecho, y fíjelo a la sección del techo superior.
- Coloque el plafón posterior derecho de forma que quede al ras contra el borde posterior del techo y contra el lado del plafón posterior.
- Tire de los cables de luces hacia arriba y a través de las áreas abiertas de la sección del techo superior.
- Desde abajo, meta tornillos (P/N: 016610330) hacia arriba en los orificios ya taladrados del plafón posterior derecho, y fíjelo a la sección del techo superior.
- Una vez que los 2 plafones derechos estén en su lugar, repita este procedimiento para instalar los 2 plafones izquierdos.

37. Tienda suministro eléctrico a las luces de los plafones

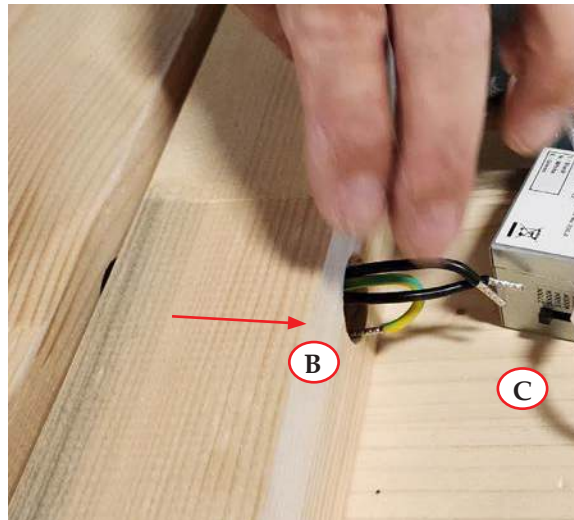
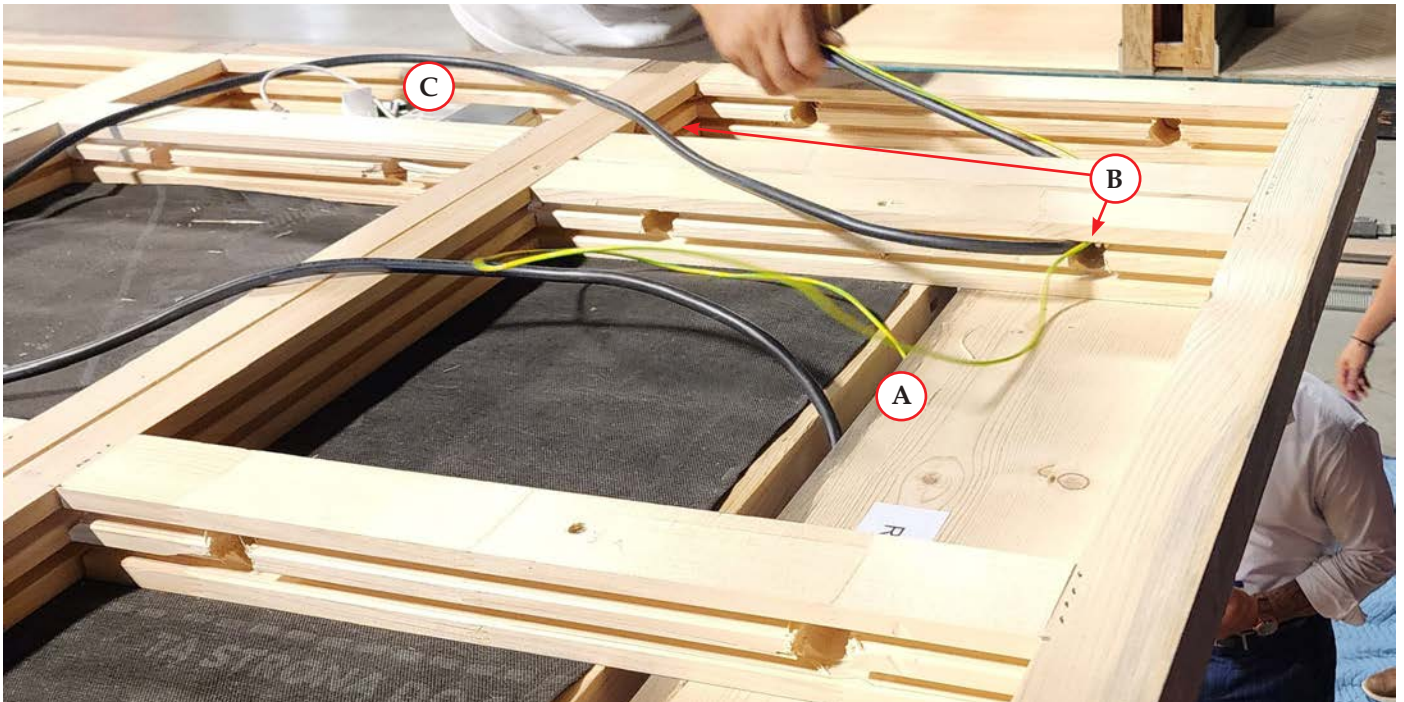

- Hay 2 cables principales que vienen hacia arriba de la pared posterior RW1: un cable de 3 alambres y un alambre verde de conexión a tierra por separado.

NOTA: El alambre de conexión a tierra no aislado que forma parte del cable de 3 alambres no se usa, y puede ser recortado.

- Alimente los cables principales de suministro eléctrico de la pared posterior RW1 a través de la separación en la sección del techo superior (A).
- Pase los cables principales de suministro eléctrico a través de los orificios ya taladrados (B) en la sección del techo superior a la caja eléctrica (C) en el plafón posterior izquierdo.

38. Conecte los cables principales de suministro eléctrico a la luz posterior del plafón izquierdo

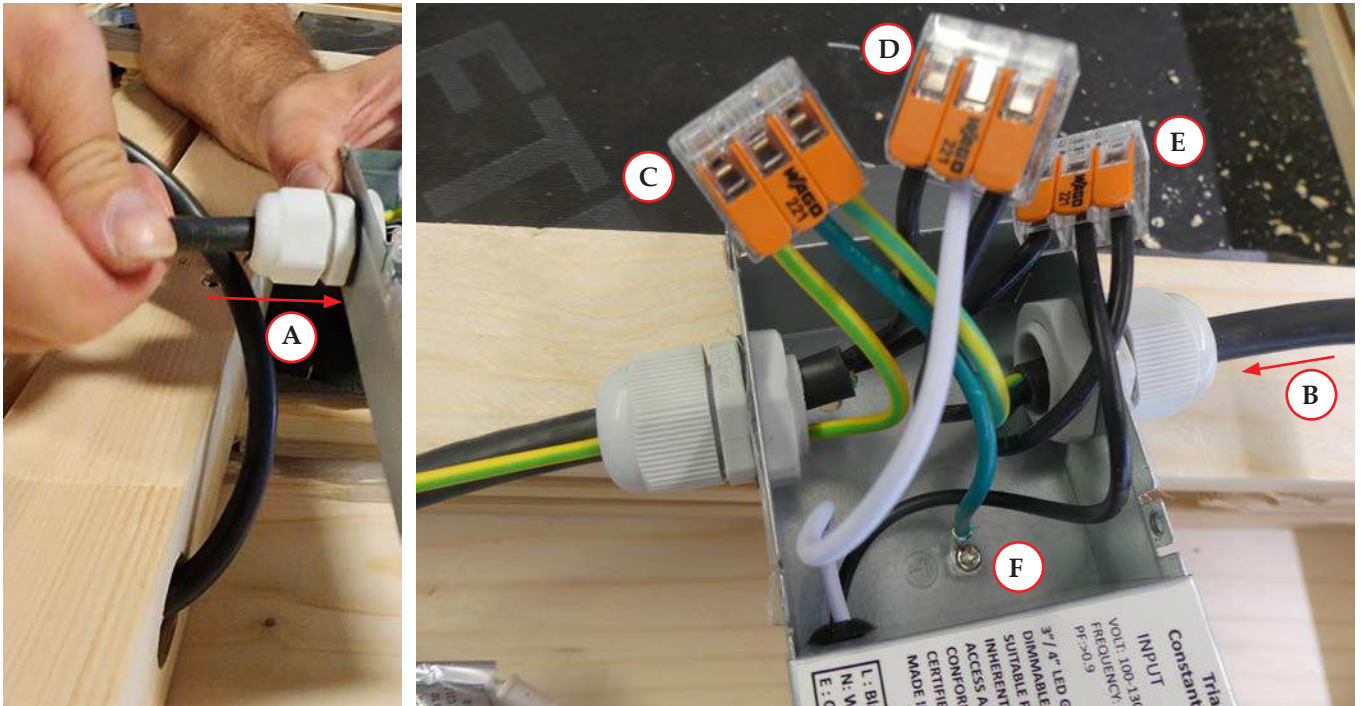

- Pase los cables principales de suministro eléctrico de RW1 en el conector lateral (A) de la caja eléctrica posterior.
- Gire el conector lateral para apretar.
- Pase el cable de la caja eléctrica delantera a través de los orificios ya taladrados a la caja eléctrica posterior.
- Pase este cable hacia el otro lado (B) de la caja eléctrica posterior.
- Gire el conector lateral para apretar.

NOTA: Dentro de la caja eléctrica hay 3 conectores WAGO preconnectados a la luz:

- Tierra (C): Alambre verde preconnectado
 - Neutro (D): Alambre blanco preconnectado
 - Vivo (E): Alambre negro preconnectado
- Introduzca los 2 alambres verde y amarillo al WAGO de tierra (C), que ya está conectado al tornillo a tierra (F) dentro de la caja.
 - Introduzca los 2 cables neutros (marcados con un 2) en el WAGO neutro (D).
 - Introduzca los 2 cables vivos (marcados con un 1) en el WAGO vivo (E).
 - Meta todos los conectores WAGO en la caja y ciérrela.

39. Conecte las luces del plafón izquierdo a las luces del plafón delantero

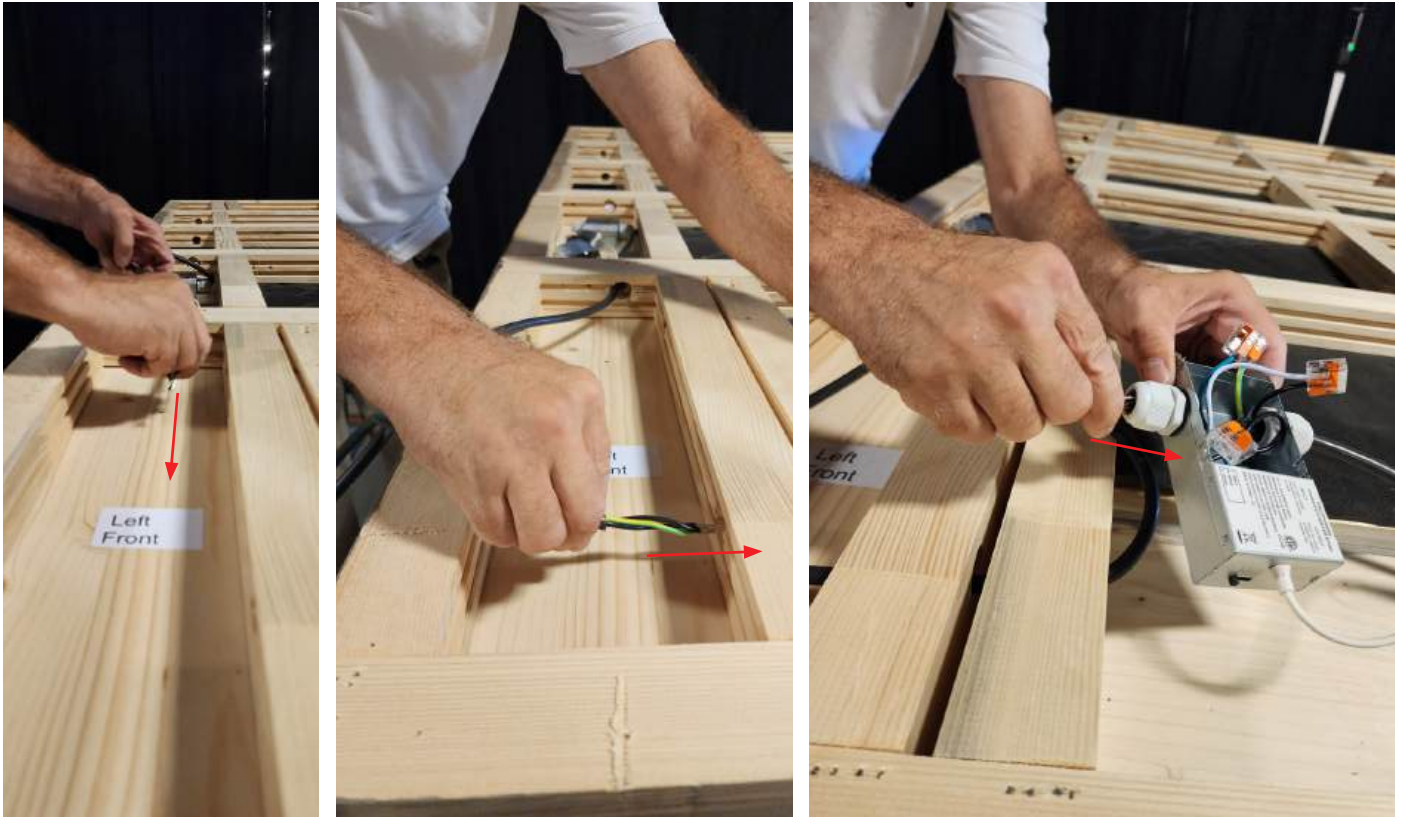

- Pase el cable de la caja eléctrica delantera al plafón izquierdo, a través de los orificios ya taladrados, a la caja eléctrica izquierda del plafón delantero.
- Pase el cable hacia el lado de la caja eléctrica izquierda.
- Gire el conector lateral para apretar.
- Repita el procedimiento de conexión de alambres detallado en el paso “38. Conecte los cables principales de suministro eléctrico a la luz posterior del plafón izquierdo” on page 234.
- Las luces intermedias y derechas en el plafón delantero están preconectadas a la luz izquierda.

40. Conecte las luces del plafón delantero a las luces del plafón derecho

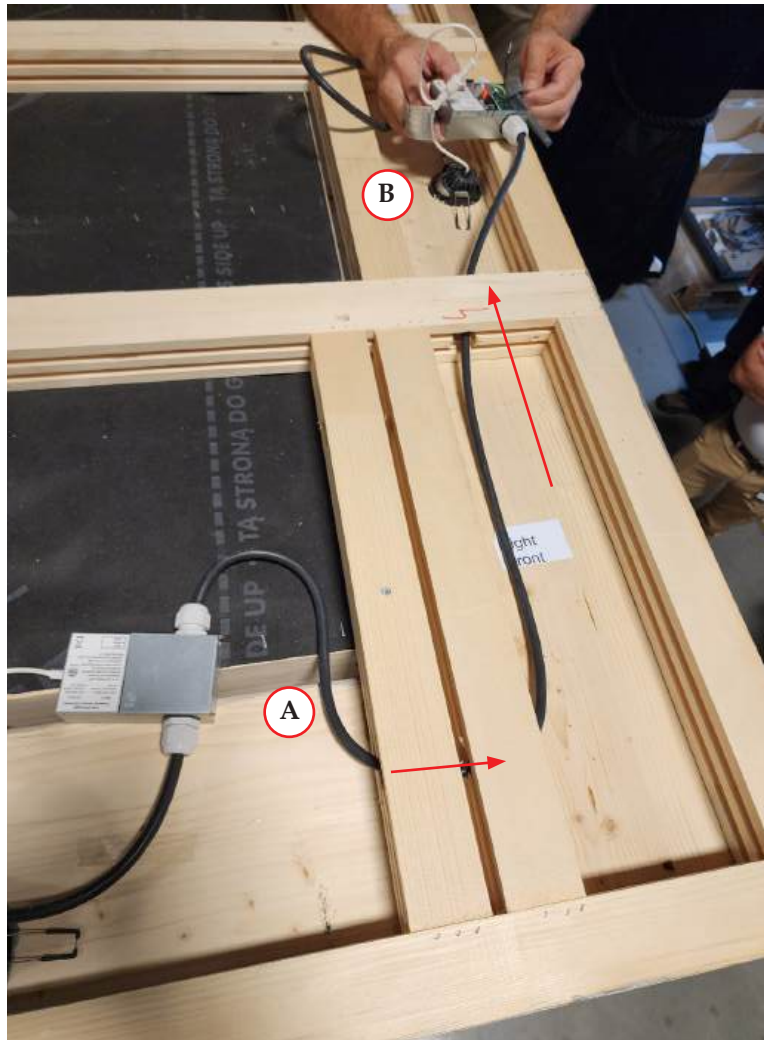

- Pase el cable de la caja eléctrica derecha al plafón delantero (A), a través de los orificios ya taladrados, a la caja eléctrica delantera del plafón derecho (B).
- Pase el cable hacia el lado de la caja eléctrica delantera.
- Gire el conector lateral para apretar.
- Repita el procedimiento de conexión de alambres detallado en el paso "38. Conecte los cables principales de suministro eléctrico a la luz posterior del plafón izquierdo" on page 234.
- Pase el cable de la caja eléctrica delantera del plafón derecho a través de los orificios ya taladrados, de nuevo a la caja eléctrica posterior del plafón derecho.
- Pase el cable hacia el lado de la caja eléctrica posterior.
- Gire el conector lateral para apretar.
- Repita el procedimiento de conexión de alambres detallado en el paso "38. Conecte los cables principales de suministro eléctrico a la luz posterior del plafón izquierdo" on page 234.

41. Marque el lugar para las tiras de madera interiores del techo superior

- Al estar de pie en una escalera de mano, haga marcas con lápiz o con gis a lo largo del borde superior del techo para indicar dónde están ubicadas las tiras de madera interiores.

NOTA: Al fijar los paneles del techo será necesario conocer la ubicación de estas tiras de madera.

- Haga esto en cada lado de la cabina del sauna.

42. Coloque los paneles del techo en el techo superior



NOTA: Los paneles de techo que se incluyen no cubren por completo el área superficial del techo. Cuando todos los paneles estén colocados en su lugar, debe haber un espacio de 2/5" (10 mm) parejo alrededor entre el borde del techo superior y el borde de los paneles del techo (A).

- Hay 5 paneles de madera contrachapada para el techo. Comenzando con el primer panel (B) en la esquina izquierda delantera, coloque los paneles de madera contrachapada para el techo en su lugar sobre el techo superior. Los bordes biselados deben quedar hacia arriba en cada pieza.
- Cada pieza de panel de techo se conecta colocando los bordes del machihembrado juntos y al ras.

43. Fije los paneles del techo al techo superior



0165223551
M3.5x50



⚠ PRECAUCIÓN: Riesgo de ocasionar daños al producto. Ponga atención a la ubicación de las tiras de madera interiores en base a las marcas hechas previamente. El cableado en el techo superior podría resultar dañado si no todos los tornillos están instalados en las tiras de madera interiores.

- Cuando los paneles estén bien colocados, fíjelos al techo superior con tornillos (P/N: 0165223551) cada 8" (203 mm) alrededor del borde exterior de cada panel.
- Instale tornillos en la parte interior de los paneles del techo cada 8" (203 mm) de acuerdo a las marcas de la ubicación de las tiras de madera interiores.

44. Instale la tira de madera angulada del techo



0166114570
M4.5x70



NOTA: El propósito de la tira de madera angulada es ayudar a evitar que el agua gotee directamente sobre la puerta de la cabina del sauna.

- Centre la tira de madera angulada en el borde delantero del techo (A) sobre la puerta.
- Fije la tira de madera angulada al techo con tornillos (P/N: 0166114570).

45. Coloque la membrana impermeable para el techo



- Barra el techo.
- Coloque la membrana para el techo sobre el techo, de manera que sobresalga al menos 6" (150 mm) a cada lado.

46. Aplique adhesivo a la mitad posterior de la membrana para el techo



- Doble un poco más de la mitad de la membrana para el techo hacia atrás sobre sí misma, hacia el frente de la cabina del sauna.
- Con el rodillo que se incluye, aplique adhesivo a la superficie de los paneles expuestos del techo.
- Doble la membrana para el techo hacia atrás para cubrir los paneles posteriores del techo.
- Con una escoba oprima hacia abajo contra la membrana para el techo, y empuje hacia fuera a partir de la mitad con dirección al borde del techo en el área donde se aplicó el adhesivo.
- Verifique que no haya burbujas de aire atrapadas entre la membrana para el techo y los paneles del techo. Con una escoba empuje las burbujas hacia fuera en dirección al borde del techo.

47. Aplique adhesivo a la mitad delantera de la membrana para el techo



- Doble la mitad delantera de la membrana para el techo hacia atrás sobre sí misma, hacia la parte posterior de la cabina del sauna.
- Con el rodillo que se incluye, aplique adhesivo a la superficie de los paneles expuestos del techo.
- Doble la membrana para el techo hacia atrás para cubrir los paneles delanteros del techo.
- Con una escoba oprima hacia abajo contra la membrana para el techo, y empuje hacia fuera a partir de la mitad con dirección al borde del techo en el área donde se aplicó el adhesivo.
- Verifique que no haya burbujas de aire atrapadas entre la membrana para el techo y los paneles del techo. Con una escoba empuje las burbujas hacia fuera en dirección al borde del techo.

48. Aplique adhesivo a los bordes verticales de la membrana para el techo

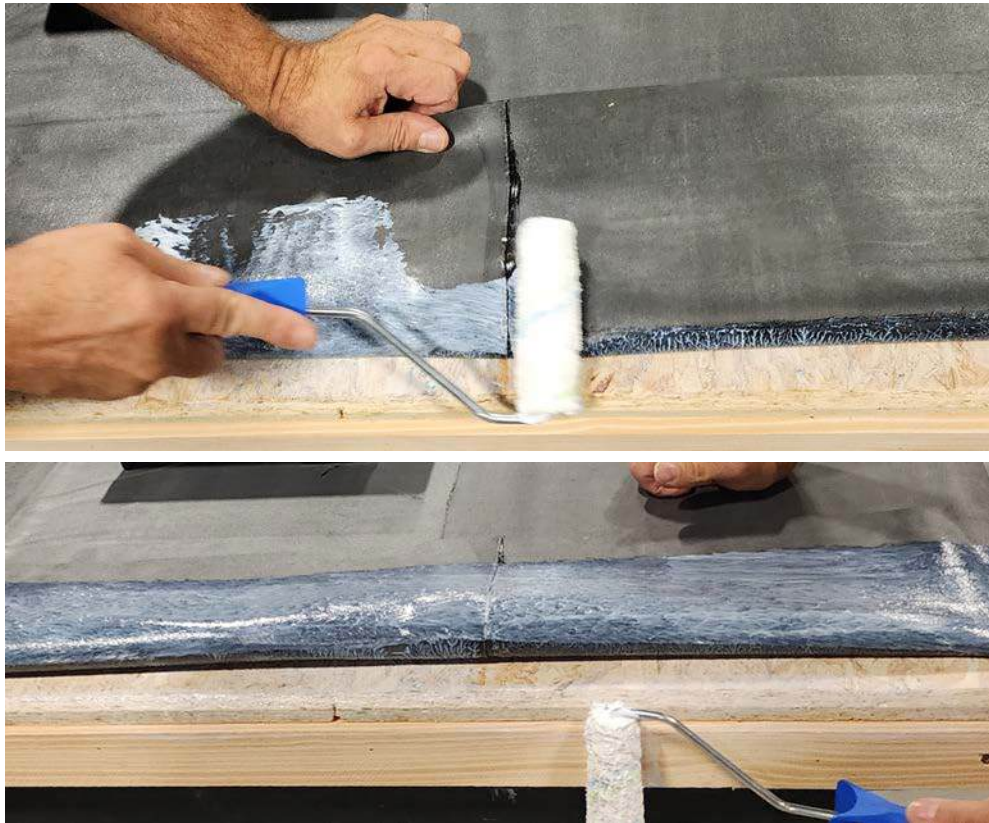

- Doble hacia arriba la parte delantera en exceso de la membrana para el techo.
- Con el rodillo que se incluye, aplique adhesivo tanto a la superficie delantera del panel del techo expuesto como al lado de abajo expuesto de la membrana para el techo.
- Doble la membrana para el techo de nuevo hacia abajo para cubrir el área.

IMPORTANTE: Todavía no comprima el área.

- Repita estos pasos en los otros 3 lados del sauna.
- Deje que se seque el adhesivo. De acuerdo a las condiciones climáticas, esto puede tomar entre 20 y 60 minutos.

NOTA: Cuando el adhesivo está seco, no tiene color.

49. Oprima y recorte el exceso de membrana para el techo



- Una vez que el adhesivo se haya secado, oprima la membrana para el techo con firmeza contra la superficie vertical del panel del techo a cada lado de la cabina del sauna.
- Coloque la guarnición de protección (A), que se incluye, en el borde del techo y con tijeras de propósitos múltiples o una herramienta de corte recorte el exceso de membrana para el techo que cuelgue del borde de la guarnición de protección (B).
- Repita este procedimiento en todos los lados del sauna.
- En cada esquina, oprima la membrana para el techo para juntarla y crear un triángulo parcial (C).

50. Corte y fije las esquinas de la membrana para el techo

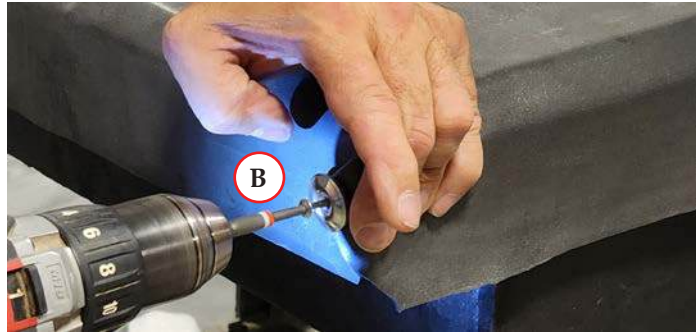
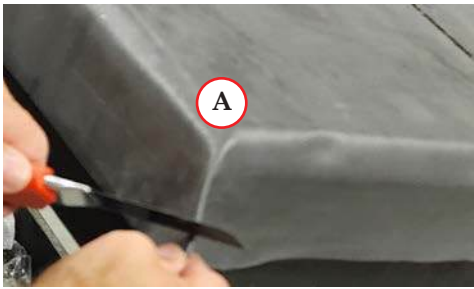

0238245035
M4.5x35



- Tense el triángulo esquinero, y luego recorte la parte inferior a un ángulo de 45 grados hacia la esquina inferior del techo.
- Doble la esquina hacia el lado.
- Con el tornillo de sellado Tinsmith (P/N: 0238245035), fije la esquina de la membrana para el techo a la superficie vertical lateral del techo.
- Repita estos pasos en cada una de las otras 3 esquinas.

51. Instale los paneles de borde del techo



0166114570
M4.5x70



NOTA: Los paneles de borde del techo están marcados como izquierdo (left), derecho (right), frente (front) y posterior (rear).

NOTA: Los paneles de borde del techo están diseñados para tener una muy ligera separación entre las juntas de inglete verticales cuando están correctamente instalados.

- Centre el panel de borde delantero del techo en el lado delantero de la cabina del sauna.
- Fije el panel de borde delantero del techo con tornillos de ensamblaje (P/N: 0166114570) en los orificios ya taladrados.
- Coloque el panel de borde del techo del lado izquierdo. Verifique que el borde superior esté alineado con el panel de borde delantero de techo.
- Instale tornillos de ensamblaje en los orificios ya taladrados, y una el panel de borde izquierdo del techo.
- Repita estos pasos con los 2 paneles de borde del techo restantes.

52. Tienda los cables

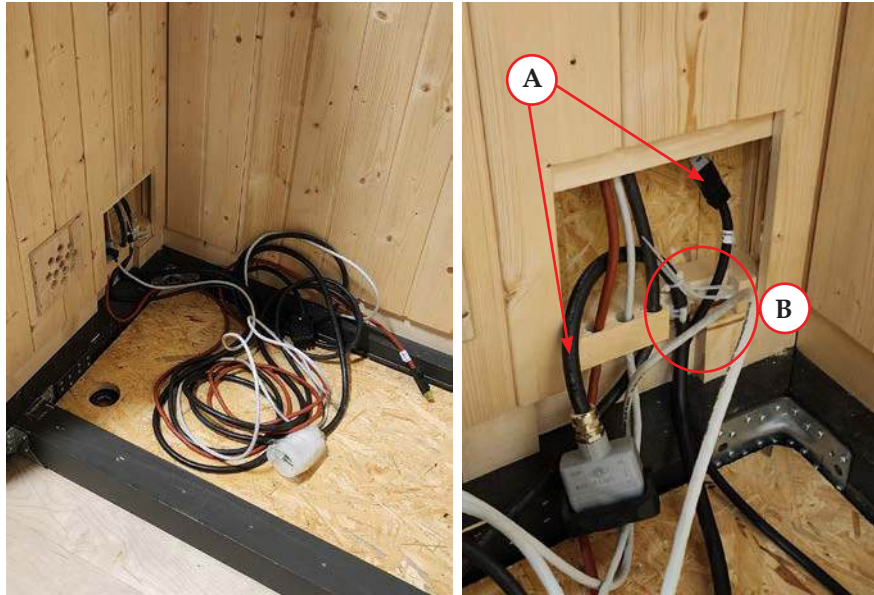

- Tienda los 4 cables desde la sección de pared delantera VW2 hasta la parte posterior del sauna en la canaleta para cables en el piso.
- Pase el cable de restablecimiento de límite alto y el cable sensor de temperatura (A) desde la parte posterior del sauna hasta la abertura en la sección de pared delantera VW2. Fije los cables en su lugar con los sujetacables (B) unidos a la pared.
- Verifique que todos los cables queden planos en la canaleta para cables en el piso.

53. Instale la primera duela

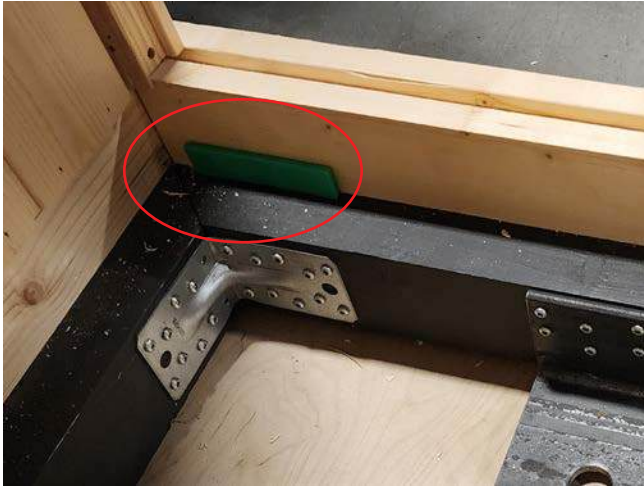

0165673540
M3.5x40



NOTA: Hay una duela especial precortada que debe ser la última pieza en instalarse. Esta pieza no tiene el mismo ancho que el resto de las duelas, y no debe ser instalada en ninguna otra posición.

- Coloque un calzo de ajuste, que se incluye, en cada esquina para crear la separación requerida de 1/5" (5 mm) entre la primera duela y la pared delantera.
- Instale un tornillo galvanizado (P/N: 0165673540) a un ángulo de 45 grados (A) a través de la saliente de la duela en cada duela del marco de la base. La saliente queda de cara hacia la parte posterior del sauna.
- Retire los calzos de ajuste una vez que la duela quede fija.

54. Instale las duelas restantes

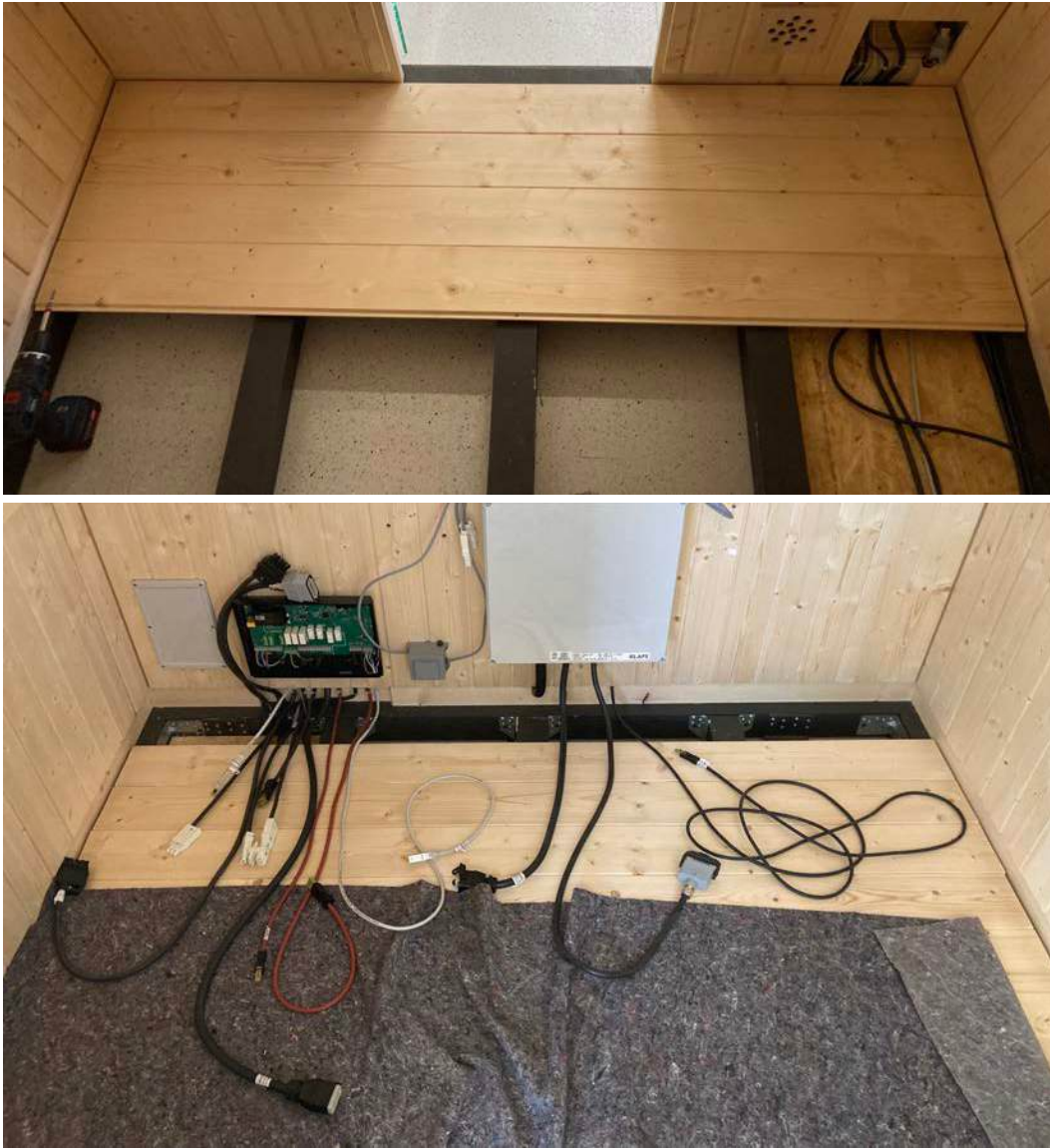

0165673540
M3.5x40



- Verifique que todo el cableado siga plano en la canaleta para cables.
- Coloque la segunda duela en su lugar, de forma que el borde de la ranura de la segunda duela quede firmemente asentada en el macho de la primera duela.
- Instale un tornillo galvanizado (P/N: 0165673540) a un ángulo de 45 grados a través de la saliente de la segunda duela hacia dentro de cada duela del marco de la base y a los bordes exteriores del marco de la base.
- Coloque una manta protectora, que se incluye, para cubrir las duelas después de instalar cada una de ellas.
- Repita estos pasos con cada duela hasta que solo quede una para colocar.

55. Instale la duela final



0165673540
M3.5x40



IMPORTANTE: A medida que se acerque a la pared posterior de la cabina del sauna, verifique que el cableado desconectado descansa sobre las duelas y que no esté pellizcado ni dañado en ninguna forma.

NOTA: Estos tornillos quedarán cubiertos por las canaletas para cables, y no estarán visibles.

- Ubique la duela final especial precortada y colóquela en su lugar.
- Verifique que todos los cables de la canaleta para cables en el piso queden colocadas en el espacio vertical entre la duela final y la sección de pared (A).
- Fije la duela final con tornillos galvanizados (P/N: 0165673540) hacia dentro de las duelas del marco de la base y a los bordes exteriores del marco de la base.

56. Instale la guarnición del piso



016581335
M3x35



NOTA: Hay 5 piezas de guarnición del piso. Las 2 piezas más pequeñas van en el pared delantera, la más larga va en la pared posterior, y las 2 piezas medianas van en las paredes izquierda y derecha.

⚠ PELIGRO: Riesgo de ocasionar daños al producto. Al fijar la guarnición del piso, tenga cuidado de no instalar tornillos en el cableado en el piso o en las paredes.

- Coloque la pieza pequeña de guarnición (A) en la parte inferior de la pared a la izquierda de la puerta.
- Instale tornillos de ensamblaje (P/N: 016581335) hacia dentro de los orificios ya taladrados en la pieza de guarnición del piso, y una la guarnición a la pared.
- Repita estos pasos para instalar el resto de la guarnición del piso alrededor del interior de la cabina del sauna.

57. Instale la guarnición del cielo raso

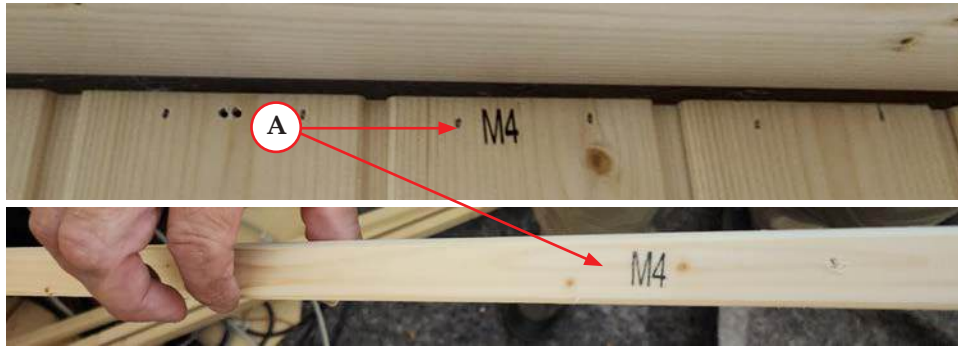

0166114570
M4.5x70



NOTA: Hay 4 piezas de guarnición del cielo raso. Cada pieza de guarnición y su ubicación en la pared tienen identificadores (A).

- Coloque la pieza de guarnición del cielo raso sobre la ventana de la pared izquierda, con el extremo oprimido con firmeza contra la pared delantera. Debe haber una separación entre la pieza de guarnición y la pared posterior.
- Fije la pieza de guarnición del cielo raso con los tornillos de ensamblaje (P/N: 0166114570) en los orificios ya taladrados.
- Coloque la pieza de guarnición del cielo raso en la parte superior de la pared posterior con el extremo izquierdo colocado entre la pieza de guarnición del cielo raso de la pared izquierda y la pared posterior (B).
- Fije la pieza de guarnición del cielo raso con los tornillos de ensamblaje (P/N: 0166114570) en los orificios ya taladrados.
- Repita estos pasos para instalar las 2 piezas de guarnición del cielo raso restantes.

58. Instale la guarnición del umbral de la puerta

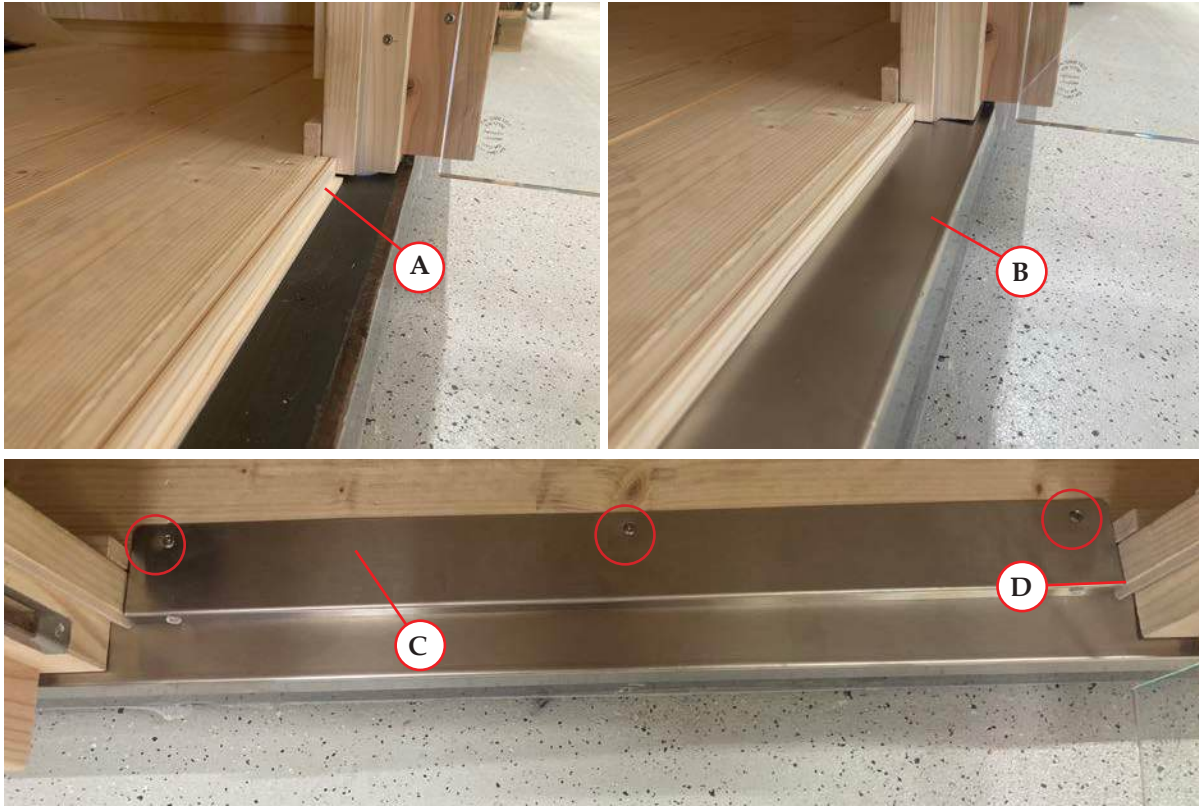

018033540
M3.5x40



- Coloque la tira de renvalso (A) al ras contra la duela interior con la saliente inferior de cara hacia el marco de la puerta.
- Retire la película de protección y coloque el umbral de acero (B) en la parte superior de la saliente inferior de la tira de renvalso.
- Retire la película de protección y coloque la repisa de acero (C) sobre la tira de renvalso y la duela interior.
- Verifique que la repisa de acero quede firmemente asentada contra la tira de renvalso y al ras con el borde de madera del marco de la puerta (D), no con el empaque de silicona de la puerta.
- Fije la repisa de acero con 3 tornillos de ensamblaje (P/N: 018033540) en los orificios ya taladrados.

59. Instale las canaletas para cables

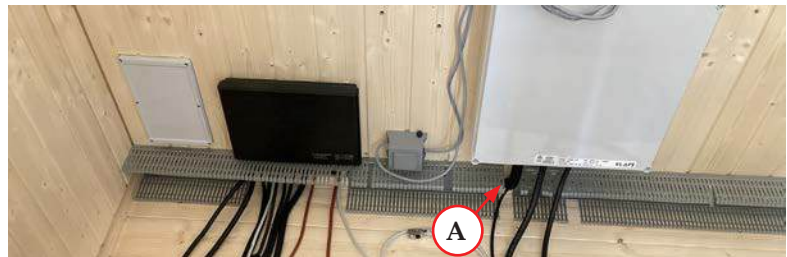
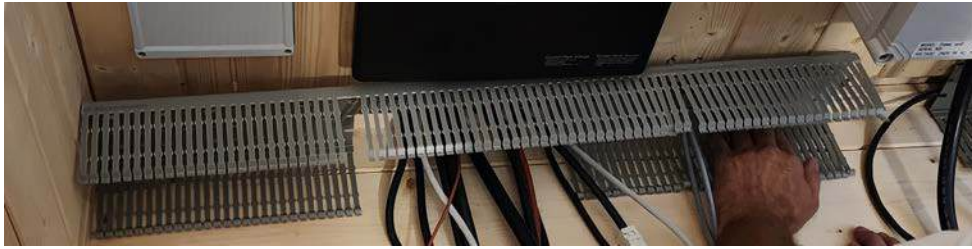

018014550
M4.5x50



NOTA: Para acomodar el tamaño del sauna y la posición de los cables, es posible que la canaleta para cables deba ser recortada.

- Coloque la canaleta para cables corta en forma de U en el piso contra la pared posterior en la esquina izquierda.
- Coloque la canaleta para cables larga en forma de U en el piso contra la pared posterior en la esquina derecha. Recorte la canaleta con tijeras para propósitos múltiples o con una herramienta de corte si no hay suficiente espacio. El cable largo de la caja de suministro eléctrico (A) debe colocarse entre las 2 canaletas para cables y debe salir a través de la pared posterior del sauna.
- Fije la canaletas para cables con tornillos (P/N: 018014550).

60. Conecte el cableado interno



NOTA: Cada par de cables correspondientes es único entre sí y no puede conectarse a ningún otro cable. Algunos de los pares que corresponden se identifican como ejemplos.

- Conecte todos los cables con sus contrapartes correspondientes.

61. Coloque todos los cables dentro de la canaleta para cables



IMPORTANTE: Tenga cuidado de no pellizcar ninguno de los cables.

- Coloque todos los cables conectados dentro de la canaleta para cables, de forma que no queden cables ni conectores expuestos.

62. Instale la cubierta de la canaleta para cables

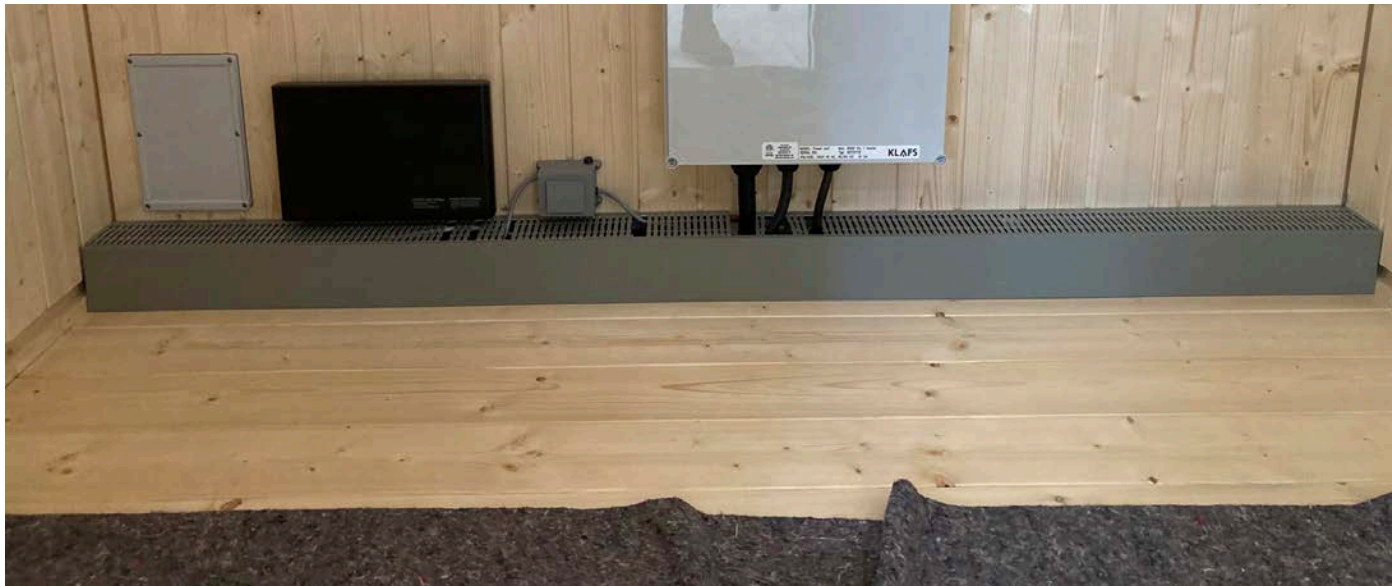

- Oprima y una la cubierta para canaleta para cables sencilla.

63. Instale los soportes para las bancas

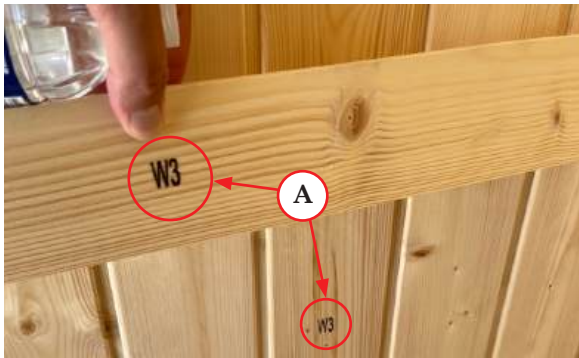

0997211251
M5x80



NOTA: Los soportes y los lugares en la pared tienen identificadores (A).

NOTA: Hay 2 soportes en total para el sauna pequeño: uno en la pared izquierda y otro en la pared derecha.

- Comenzando con la pared izquierda, coloque cada uno de los soportes en su lugar correcto, con los orificios embutidos hacia el interior del sauna. Fije cada uno de los soportes a la pared con tornillos (P/N: 0997211251) en los orificios ya taladrados.

64. Instale el termómetro

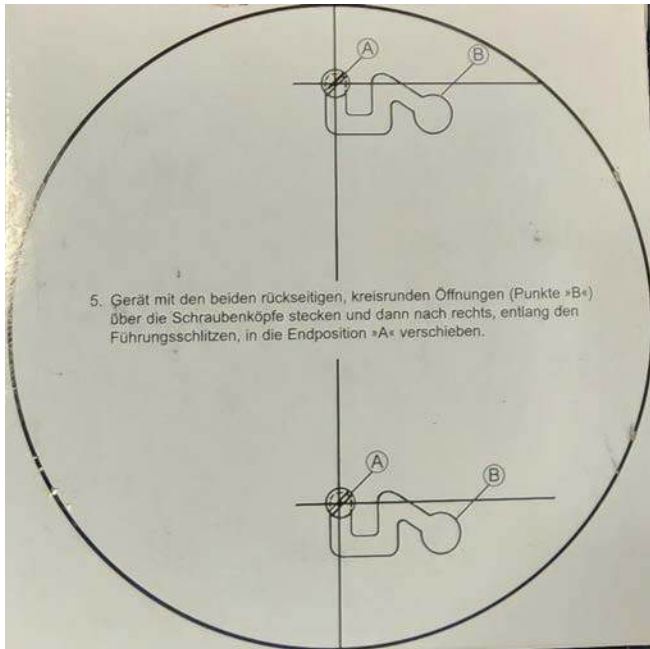

NOTA: Los tornillos para el termómetro ya están instalados. Si los tornillos no están ya instalados, pueden encontrarse en el empaque del termómetro. Si los tornillos no están ya instalados, instale los 2 tornillos en los orificios ya taladrados que están 8" (203 mm) a la izquierda del sensor de temperatura.

NOTA: La parte trasera de la caja del termómetro demuestra el método de instalación que debe seguirse para fijar el termómetro a la pared.

- Coloque el termómetro en su lugar, y fíjelo en su lugar.

65. Instale el respaldo

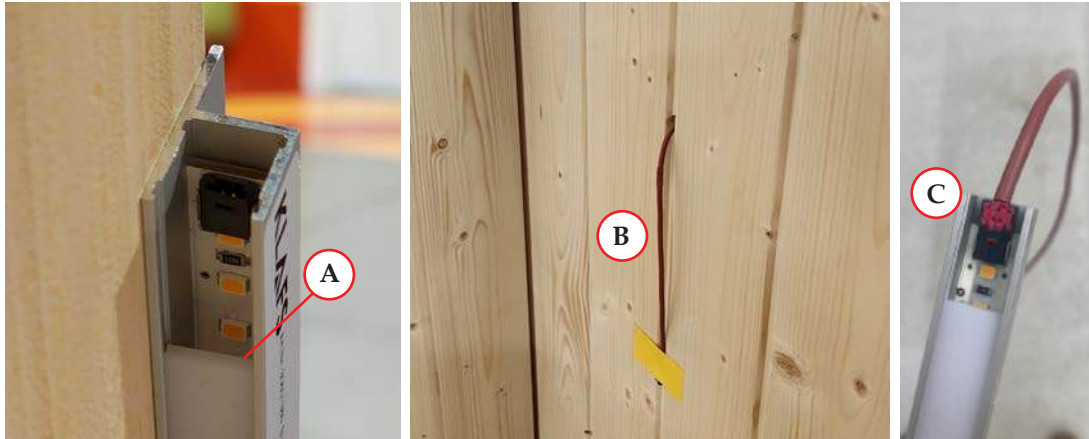

018014550
M4.5x50



- Deslice una cubierta protectora (A) hacia abajo para exponer la tira LED en la parte posterior del respaldo.
- Conecte el cable de suministro eléctrico LED de la pared posterior (B) al enchufe de LED en el respaldo de la pared posterior (C). El lado rojo del enchufe del cable debe quedar hacia fuera.
- Deslice la cubierta protectora (A) de nuevo a su lugar.
- Fije el respaldo de la pared posterior a la pared posterior con 2 tornillos (P/N: 018014550) en los orificios ya taladrados.

66. Instale la banca

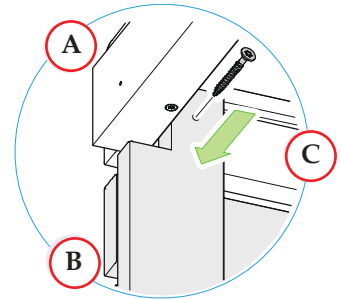

016610330
M4.5x40



NOTA: La banca puede soportar 440 lb (200 kg) cada 3 ft (1 m).

- Lleve la banca (A) dentro del sauna y colóquela de cabeza en los soportes de pared para la banca.
- Fije el panel vertical (B) al borde inferior delantero (C) de la banca (C) con los tornillos de ensamblaje (P/N: 016610330) en los orificios ya taladrados.
- Voltee la banca ya unida al panel vertical a su posición correcta, y colóquela en los soportes de pared para la banca.

67. Instale el calentador

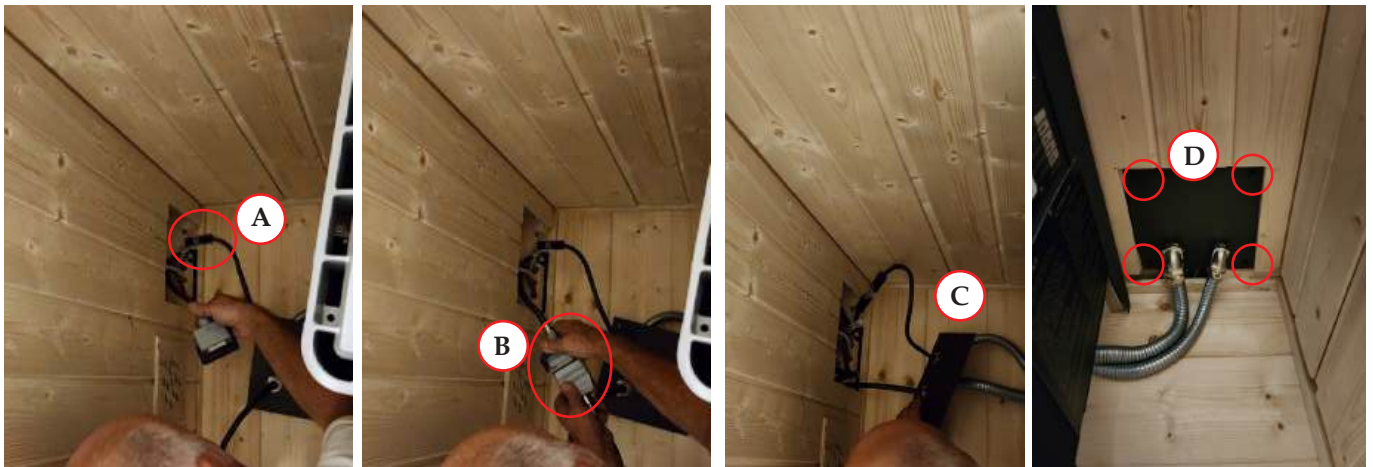

NOTA: Todo el herraje usado para la instalación del calentador está incluido en el empaque del calentador por separado, no en el empaque del herraje para el sauna.

- Mueva el calentador hacia dentro del sauna.
- Coloque el calentador en la esquina hacia la izquierda de la puerta. Deje suficiente espacio para hacer las conexiones eléctricas.
- Conecte el cable del sensor de temperatura (A).
- Conecte el cable de restablecimiento de límite alto (B) y cierre la abrazadera para fijar el cable.
- Empuje los cables a través de la abertura en la pared (C).
- Use los 4 tornillos que se incluyen en el empaque del calentador para unir la cubierta de metal de cables a la pared delantera (D).

68. Instale los rieles del calentador



⚠ PELIGRO: Riesgo de ocasionar daños al producto. No use los rieles del calentador como asas para mover el calentador. No son lo suficientemente fuertes para soportar el peso, y resultarían dañadas.

- Introduzca las lengüetas del riel lateral del calentador en las ranuras en el lado del calentador.
- Instale los 2 tornillos que se incluyen desde arriba para fijar el riel lateral del calentador.
- Introduzca las lengüetas del riel delantero del calentador en las ranuras en el frente del calentador.
- Instale desde arriba los 2 tornillos que se incluyen para fijar el riel delantero del calentador.
- Coloque el calentador de forma que los bordes verticales de los rieles del calentador hagan contacto con las paredes izquierda y delantera.

69. Agregue piedras al calentador

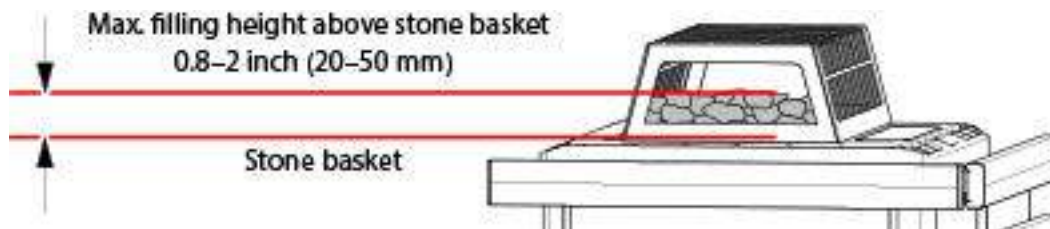

IMPORTANTE: No es necesario usar todas las piedras.

NOTA: No se deben colocar piedras a más de 2 pulg (50 mm) sobre la canasta.

NOTA: Si se colocan las piedras en la manera descrita mejoran los resultados y la vida útil del calentador.

- Saque los 2 tornillos de retención y la guarda que están sobre el calentador.
- Abra todas las cajas de piedras.
- Ordene todas las piedras, y primero coloque las más grandes en el calentador distribuidas holgadamente.
- Coloque las piedras medianas sobre las más grandes, distribuyéndolas holgadamente.
- Coloque las piedras más pequeñas sobre las medianas, acomodadas bien empacadas.
- Vuelva a instalar la guarda y los 2 tornillos de retención.

70. Instale los paneles esquineros externos en la cabina del sauna



018033540
M3.5x40



NOTA: Hay 4 paneles esquineros externos etiquetados para identificar las 2 paredes con las que se conectan:

Esquina posterior izquierda: RW1 y LSW4
Esquina posterior derecha: RW3 y RSW1
Esquina delantera izquierda: VW2 y LSW1
Esquina delantera derecha: VW1 y RSW3

- Coloque el panel esquinero externo para la esquina delantera derecha.
- Fije el panel esquinero externo con tornillos de ensamblaje (P/N: 018033540) en los 6 orificios ya taladrados en el panel esquinero externo.
- Repita estos pasos en cada una de las demás 3 esquinas usando los paneles esquineros externos apropiados.

71. Instale las basas



018033540
M3.5x40



NOTA: Cada basa tiene un borde inclinado que debe quedar hacia abajo al quedar correctamente colocadas.

NOTA: Identifique la basa delantera, que tiene un recorte para la puerta. Las otras 3 basas pueden ser identificadas igualando sus tamaños a las paredes.

- Pele la cubierta protectora de cada una de las 4 basas.
- Coloque y fije la basa delantera al sauna con tornillos (P/N: 018033540) en los orificios ya taladrados.
- Coloque las otras 3 basas y fíjelas con tornillos (P/N: 018033540) en los orificios ya taladrados.

72. Instale la tela impermeable exterior inferior

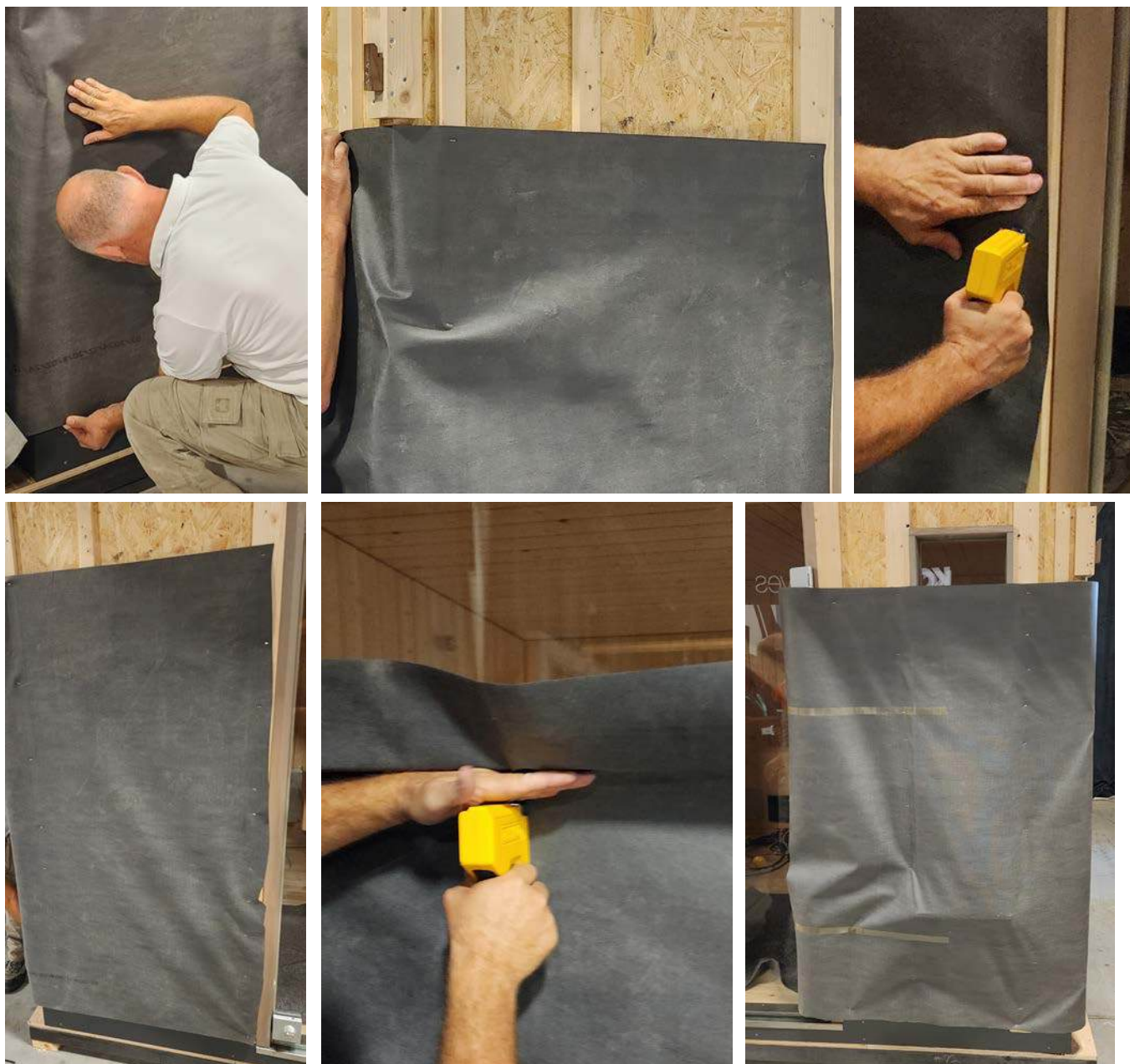

- Comience en el lado izquierdo del marco de la puerta, y alinee la tela impermeable con el borde superior del tablero de la basa.
- Envuelva la tela impermeable alrededor de la mitad inferior del sauna.
- Muévase alrededor del sauna y engrape la tela impermeable para fijarla en su lugar.

73. Recorte la tela y aplique cinta selladora



⚠ PELIGRO: Riesgo de ocasionar daños al producto. Tenga cuidado al cortar la tela, sin raspar ninguna superficie de vidrio o de metal y sin causar daños al aislante del cable de suministro eléctrico.

- Recorte la tela que cubre la puerta, las ventanas, la abertura del panel de control, el cable principal de suministro eléctrico en la pared posterior, y la abertura de la ventila de escape posterior.
- Engrape la tela a las áreas que fueron recortadas.
- Aplique cinta selladora alrededor de la puerta y de ambos marcos de ventana.

74. Instale la tela impermeable exterior superior



⚠ PELIGRO: Riesgo de ocasionar daños al producto. Tenga cuidado al cortar la tela, sin raspar ninguna superficie de vidrio o de metal y sin causar daños al aislante del cable de suministro eléctrico.

- Comience por el lado izquierdo del marco de la puerta y alinee la tela impermeable con el borde inferior de los plafones.
- Envuelva la tela impermeable alrededor de la mitad superior del sauna.
- Muévase alrededor del sauna y engrape la tela impermeable para fijarla en su lugar.
- Recorte la tela que cubre la puerta, las ventanas y la abertura del panel de control en la pared delantera.
- Engrape la tela a las áreas que fueron recortadas.
- Aplique cinta selladora alrededor de la puerta y de ambos marcos de ventana.
- Aplique cinta selladora sobre cada grapa y en el borde horizontal inferior de la capa superior.

75. Instale malla protectora en el panel enchapado

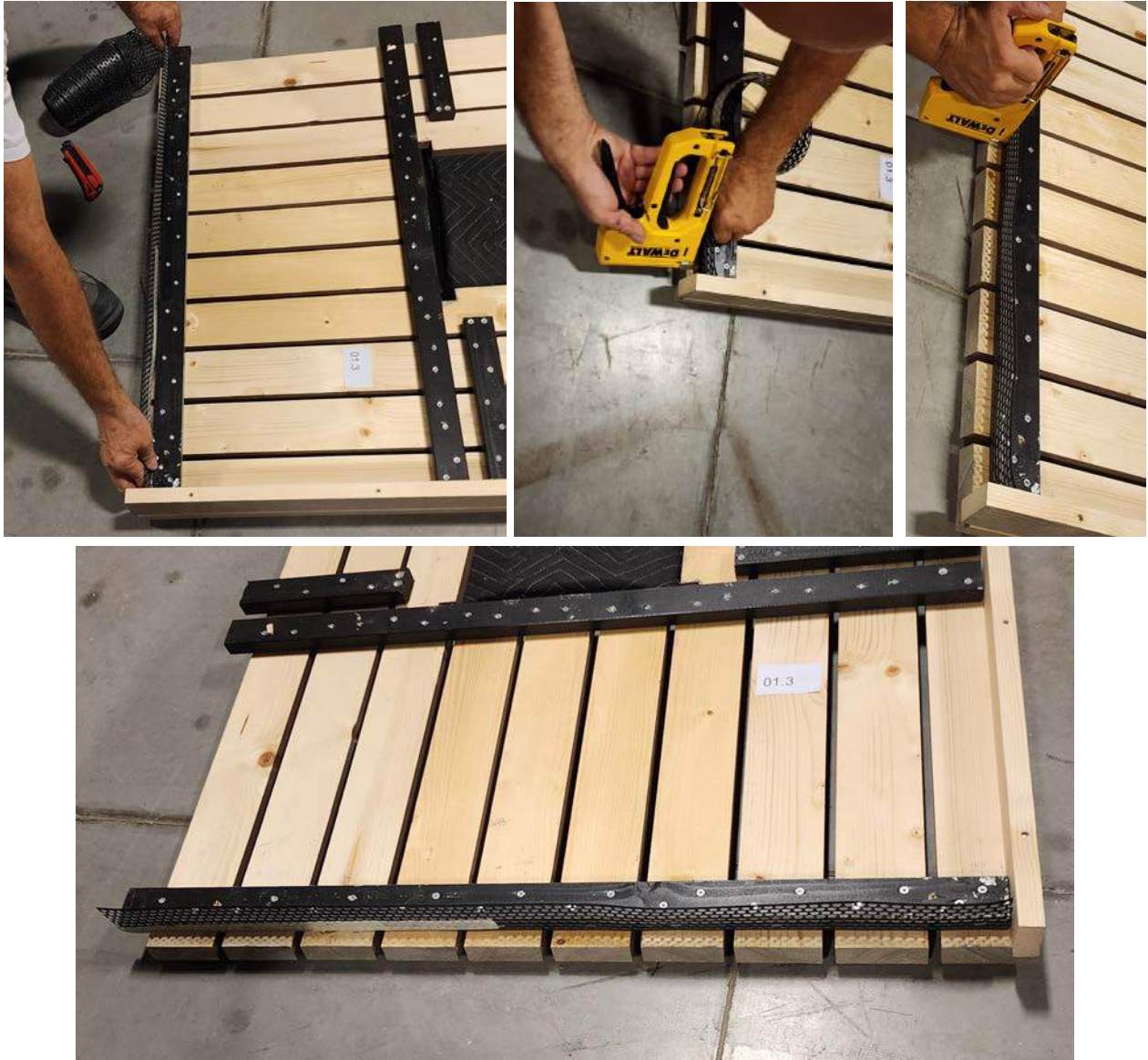

IMPORTANTE: Debe aplicarse malla protectora a la pieza transversal inferior en la superficie interior de cada panel enchapado vertical completo.

NOTA: No es necesario instalar malla protectora en las piezas parciales con enchapado sobre los marcos de la puerta y las ventanas.

- Comience por la primera pieza delantera con enchapado, y mida el ancho de la pieza transversal inferior.
- Recorte un trozo de malla protectora del rollo, y luego engrape la malla a la pieza transversal inferior.
- Repita este procedimiento en cada pieza completa con enchapado vertical.

76. Aplique cinta expansiva a los marcos de ventana



- Aplique tiras de cinta expansiva a las caras delanteras del marco de la ventana delantera.
- Repita este procedimiento con el marco de la ventana lateral.

77. Instale el primer panel enchapado delantero

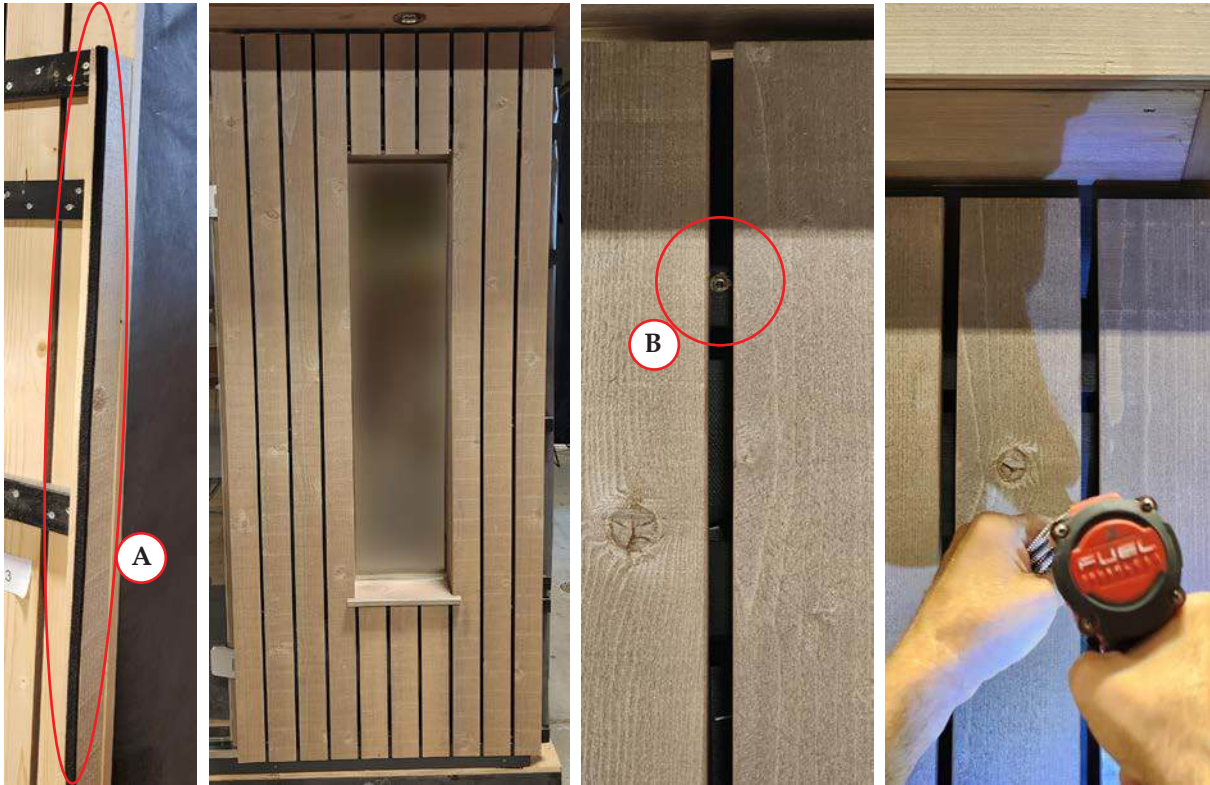

0166114570
M4.5x70



NOTA: Los paneles enchapados para cada lado se identifican con un número de 2 dígitos. Cada número de panel es seguido por un número decimal que indica la posición del panel en la pared.

- Pared delantera: 01.x
- Pared derecha: 02.x
- Pared posterior: 03.x
- Pared izquierda: 04.x

NOTA: Cada panel enchapado se instala con el número decimal más grande para la pared en particular como el panel más a la derecha. El número decimal disminuye a medida que las posiciones del panel se mueven de derecha a izquierda y de arriba a abajo.

- Identifique los paneles enchapados que pertenecen a cada pared y el orden de instalación.
- Aplique cinta adhesiva con hule espuma al borde interior de la guarnición (A) del panel enchapado delantero 01.3.
- Coloque el panel enchapado delantero 01.3, de forma que la abertura para la ventana en el panel se ajuste alrededor del marco de ventana en el sauna.
- Fije el panel enchapado 01.3 con tornillos de ensamblaje (P/N: 0166114570) en los orificios ya taladrados que están en las separaciones (B) del panel enchapado.

78. Instale el panel enchapado sobre la puerta

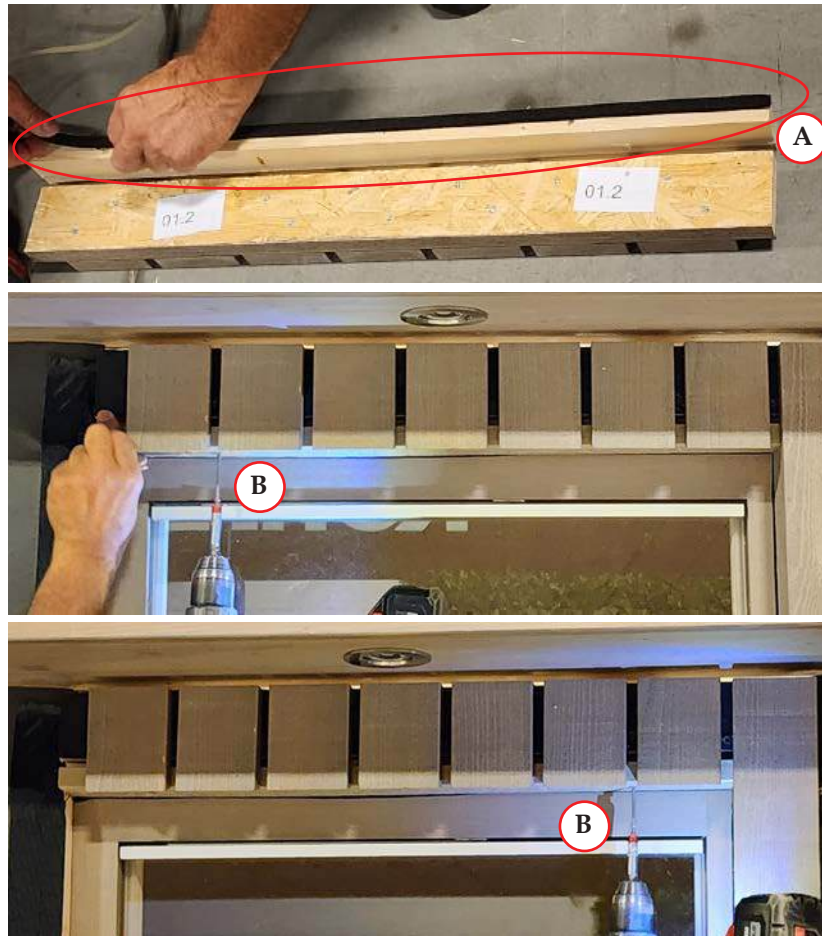

0166114570
M4.5x70



- Aplique cinta adhesiva con hule espuma al borde interior inferior (A) del panel enchapado 01.2 que va sobre la puerta.
- Coloque el panel enchapado 01.2 sobre el marco de la puerta.
- Meta tornillos de ensamblaje (P/N: 0166114570) hacia arriba en los orificios ya taladrados en el marco de la puerta (B).

79. Instale el tercer panel enchapado delantero

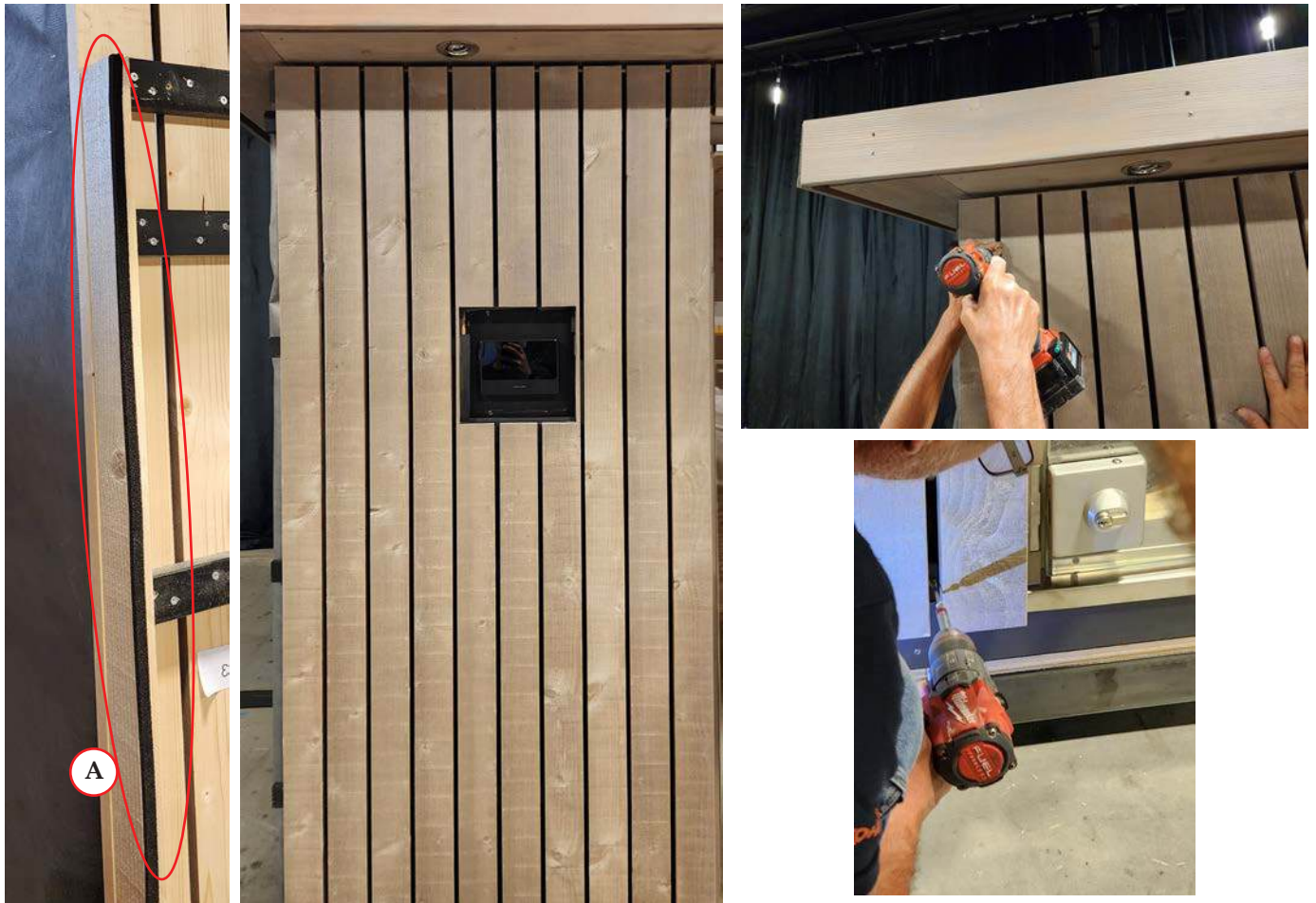

0166114570
M4.5x70



- Aplique cinta adhesiva con hule espuma al borde interior de la guarnición (A) junto a la puerta del panel enchapado delantero 01.1.
- Coloque el panel enchapado delantero 01.1, de forma que el recorte del panel de control quede alineado con el panel de control en el panel de pared.
- Fije el panel enchapado 01.1 con los tornillos de ensamblaje (P/N: 0166114570) en los orificios ya taladrados que están en las separaciones del panel enchapado.

80. Instale el panel enchapado esquinero en la esquina izquierda inferior



- Recorte la tela alrededor de las tablillas de sujeción de montaje en cada esquina.
- Aplique cinta selladora alrededor de las tablillas de sujeción de montaje.
- Los paneles enchapados esquineros tienen etiquetas que los identifican en la cara interior para indicar los 2 paneles de pared adyacentes donde debe instalarse cada panel enchapado esquinero. Ubique el panel enchapado esquinero identificado para VW2 y LSW1
- Coloque el panel enchapado esquinero más arriba que las tablillas de sujeción de montaje en el sauna, y luego mueva el panel enchapado esquinero hacia abajo sobre las tablillas de sujeción de montaje.
- Repita este procedimiento con los otros 3 paneles enchapados esquineros.

81. Instale los paneles enchapados restantes

0166114570
M4.5x70



- Coloque el panel enchapado 04.8 en la esquina derecha de la pared izquierda.
- Fije con tornillos de ensamblaje (P/N: 0166114570) en los orificios ya taladrados ubicados en las separaciones.
- Coloque el panel enchapado 04.7 sobre la ventana de la pared izquierda.
- Fije con tornillos de ensamblaje (P/N: 0166114570) en los orificios ya taladrados ubicados en las separaciones.
- Coloque el panel enchapado 04.6 abajo de la ventana de la pared izquierda.
- Fije con tornillos de ensamblaje (P/N: 0166114570) en los orificios ya taladrados ubicados en las separaciones.
- Coloque en el orden correcto cada uno de los paneles enchapados restantes en la pared izquierda, y fíjelos con tornillos de ensamblaje (P/N: 0166114570) en los orificios ya taladrados que están en las separaciones.
- Moviéndose de derecha a izquierda, coloque los paneles enchapados correctos en la pared posterior, y fíjelos con tornillos de ensamblaje (P/N: 0166114570) en los orificios ya taladrados que están en las separaciones.
- Moviéndose de derecha a izquierda, coloque los paneles enchapados correctos en la pared derecha, y fíjelos con tornillos de ensamblaje (P/N: 0166114570) en los orificios ya taladrados que están en las separaciones.

82. Instale la caja exterior del panel de control



018033540
M3.5x40



- Retire el empaque protector interior de la caja del panel de control.
- Coloque la caja del panel de control dentro de la abertura en el panel enchapado, de forma que el mecanismo de cierre quede a la derecha.
- Verifique que la caja del panel de control quede al ras con el enchapado.
- Instale 4 tornillos de ensamblaje (P/N: 018033540) en los orificios de la caja del panel de control.
- Coloque el empaque protector interior dentro de la caja del panel de control.

83. Instale el reloj de arena



- Gire el reloj de arena a que quede horizontal en la base de montaje, que se incluye.
- Coloque el reloj de arena en la pared derecha 48" (1219 mm) arriba del piso.
- Instale 2 tornillos, que se incluyen, en la caja del reloj de arena hacia dentro de la base de montaje.
- Gire el reloj de arena a su posición vertical en la base de montaje que se adjunta.

84. Prepare la caja del enchufe

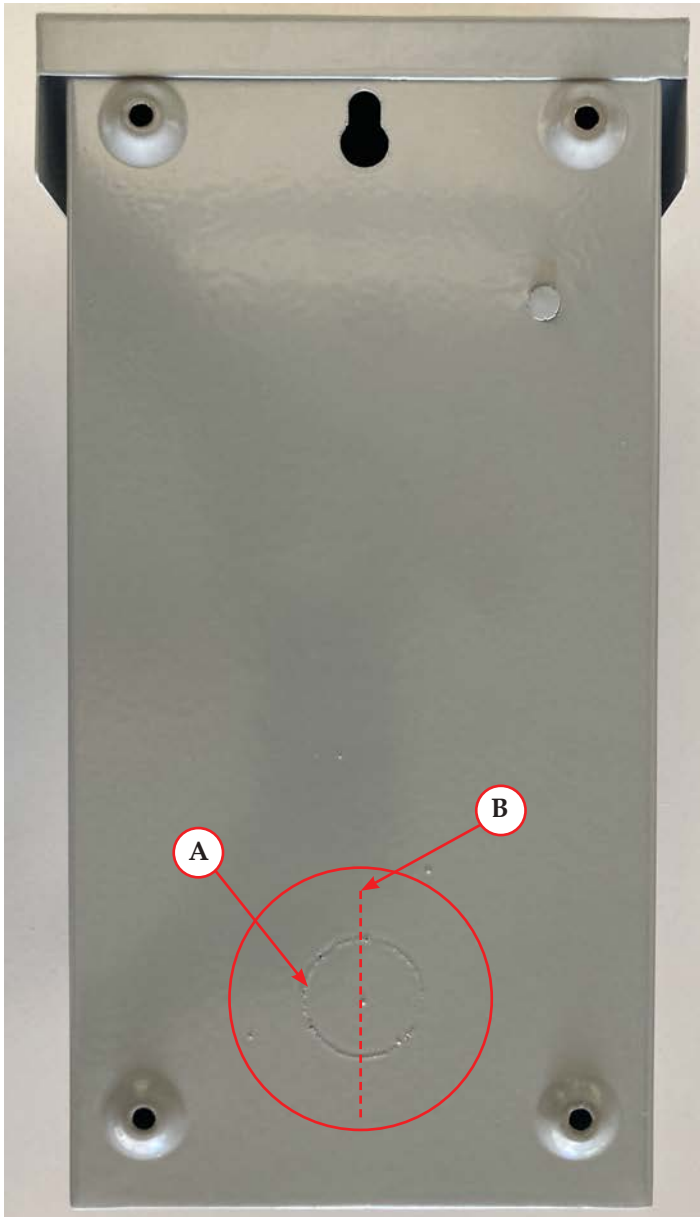

- Con un destornillador y un martillo, dé un ligero golpe en un lado del orificio premarcado (A) en la parte posterior de la caja del enchufe.
- Cuando el orificio premarcado gire ligeramente en su eje vertical (B), con unas pinzas gire y retire el orificio premarcado.
- Dentro de la caja del enchufe, saque los 6 tornillos y retire la cubierta interior.
- Coloque los tornillos a un lado en un lugar seguro.

85. Instale la caja del enchufe

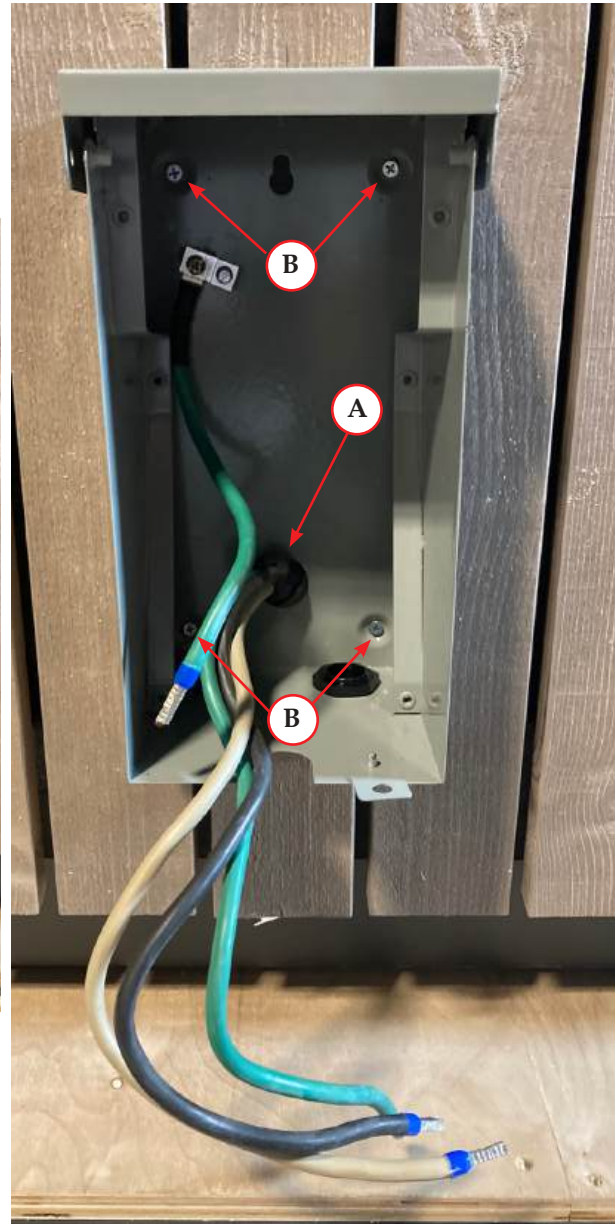
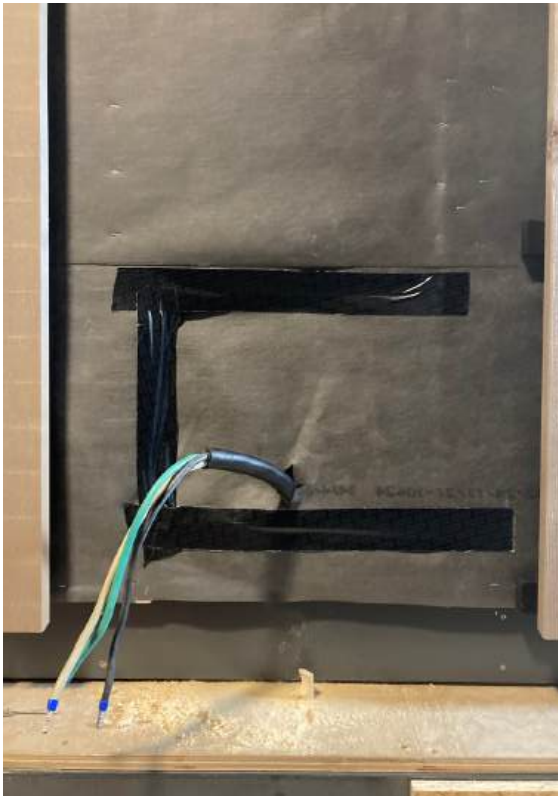

- Tienda el cable de suministro eléctrico de 3 alambres desde la pared posterior del sauna hasta la caja del enchufe, a través del orificio premarcado (A).
- Coloque la caja del enchufe en la abertura del enchapado en la pared posterior.
- Con los 4 tornillos que se adjuntan, fije la caja del enchufe a la pared del sauna (B).

86. Conecte el cable de conexión a tierra a la caja del enchufe



- Afloje el tornillo con cabeza ranurada del conector a tierra de la caja del enchufe.
- Introduzca el alambre de conexión a tierra del cable de suministro eléctrico de 3 alambres en el conector a tierra de la caja del enchufe, y apriete el tornillo con cabeza ranurada.

87. Conecte los cables al enchufe

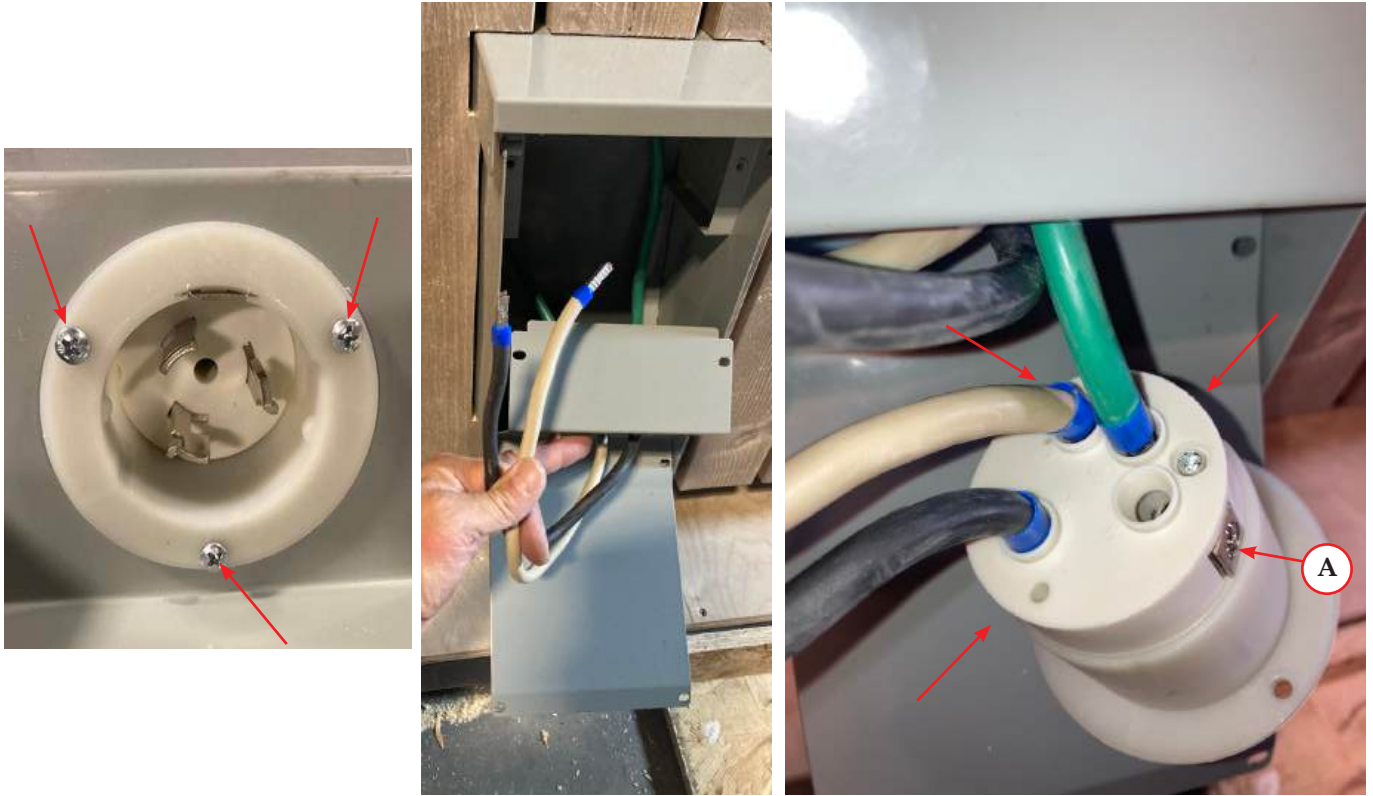

NOTA: Los tornillos del enchufe están a un lado del enchufe adyacente a cada uno de los orificios para cable (A).

- El enchufe está en la cubierta interior, que previamente fue retirada de la caja del enchufe. Saque los 3 tornillos que sostienen el enchufe en su lugar, y saque el enchufe de la cubierta interior.
- Tienda el cable verde de conexión a tierra de la caja del enchufe a través de uno de los orificios del enchufe.
- Tienda los cables blanco y negro del cable de suministro eléctrico de 3 alambres a través de uno de los orificios del enchufe.
- Introduzca el cable verde de conexión a tierra en el orificio para conexión a tierra en el enchufe, y apriete el tornillo del enchufe.
- Introduzca el cable blanco en el orificio indicado por una "Y" en el enchufe, y apriete el tornillo del enchufe.
- Introduzca el cable negro en el orificio indicado por una "X" en el enchufe, y apriete el tornillo del enchufe.

88. Vuelva a instalar el enchufe



- Empuje el enchufe hacia atrás en el orificio de montaje, y fíjelo con los 3 tornillos originales.

89. Vuelva a instalar la cubierta interior



- Coloque la cubierta interior dentro de la caja del enchufe en el lugar original, y asegúrese de no pellizcar ni doblar ninguno de los cables.
- Fije la cubierta interior con los 6 tornillos originales.

90. Suministro eléctrico dedicado

 **PELIGRO: Riesgo de ocasionar daños al producto o lesiones personales.** Para evitar sufrir lesiones personales graves o la muerte, solo un electricista profesional con licencia debe conectar el sauna al suministro eléctrico del lugar de instalación.

- El sauna no incluye el cable de suministro eléctrico necesario para conectar al suministro eléctrico en el sitio de instalación. Un electricista profesional debe determinar la longitud apropiada y el cumplimiento de los códigos locales.

[kohler.com](https://www.kohler.com)

KOHLER®

© 2025 Kohler Co.

1654810-2-A

C2™ | K-40044-1FNC

Three-person Outdoor Sauna

Features

- Scandinavian spruce interior exudes a light, welcoming warmth
- 22-7/8" (580 mm) -deep solid obeche wood bench with matching backrest, headrest, and stool offers a relaxing repose for up to three users
- Freestanding FERO 9.0 kW heater with obeche wood railing for a traditional sauna bathing experience
- 2700K warm white indirect lighting gently illuminates cabin
- Interior wall-mounted thermometer and beech wood 20-minute hourglass sand timer to monitor sauna session
- Dual thermostatic control provides a safe, consistent, and repeatable sauna experience
- Aerotherm ventilation system ensures adequate supply of oxygen and air exchange inside cabin
- Exterior clad in weathered grey spruce offers an organic, timeless elegance
- Digital control panel mounts externally to front of unit for easy access to control temperature, time, and backrest lighting, and allows versatility to install sauna into virtually any space. Cover securely locks to protect unit from the elements or unauthorized use
- Front door securely locks when not in use
- 2-1/8" (54 mm) -thick mineral wool insulation between walls maximizes heat retention
- Triple-insulated roof with two layers of mineral wool and air gap to prevent heat loss, followed by waterproof EPDM membrane
- 5/16" (8 mm) tempered glass entry door aids in heat retention
- Rubber door seal helps prevent warmed air from leaving cabin
- 10-5/8" (270 mm) beech wood handle remains cool to the touch
- Stainless steel exterior door handle
- Double pane insulated windows retain and evenly distribute heat throughout cabin
- Roof eaves extend to protect exterior from inclement weather, provide shade, and increase energy efficiency
- Exterior lighting surrounds sauna creating a warm atmosphere
- Tongue-and-groove walls, floor, and roof connections for a seamless appearance and high-performance
- Includes complete sauna cabin with heater/stones, control panel, benches, backrest lighting, stool, thermometer, sandtimer, headrest, installation hardware



Available Color

Color tile intended for reference only

 WGS Weathered Grey Spruce

Technical Information

Minimum loading requirements per post (4 posts):	400.9 lbs/ft ² (181.8 kg/m ²)
Maximum static load:	57.35 lb/ft ² (280 kg/m ²)
Outlet specification:	NEMA SS2-50P
Product weight:	2304.23 lbs (1045.18 kg)
Shipping weight:	2679.08 lbs (1215.21 kg)

Required Electrical Service

One dedicated circuit required, protected with Class A Ground-Fault Circuit-Interrupter (GFCI). Outside North America, this device may be known as a Residual Current Device (RCD).

Heater:	9 kW
Required electrical service:	220 - 240 V, 50 A, 50/60 Hz
Electrical component rating:	240 V, 50 A, 50/60 Hz

Material

- Scandinavian spruce, obeche, and beech wood construction
- Tempered glass
- Durable matte aluminum door hinges
- Stainless steel exterior handle
- Waterproof EPDM roof membrane

Codes & Standards

- UL 875
- CSA C22.2 No. 164

Warranty

KOHLER® Sauna Limited Warranty

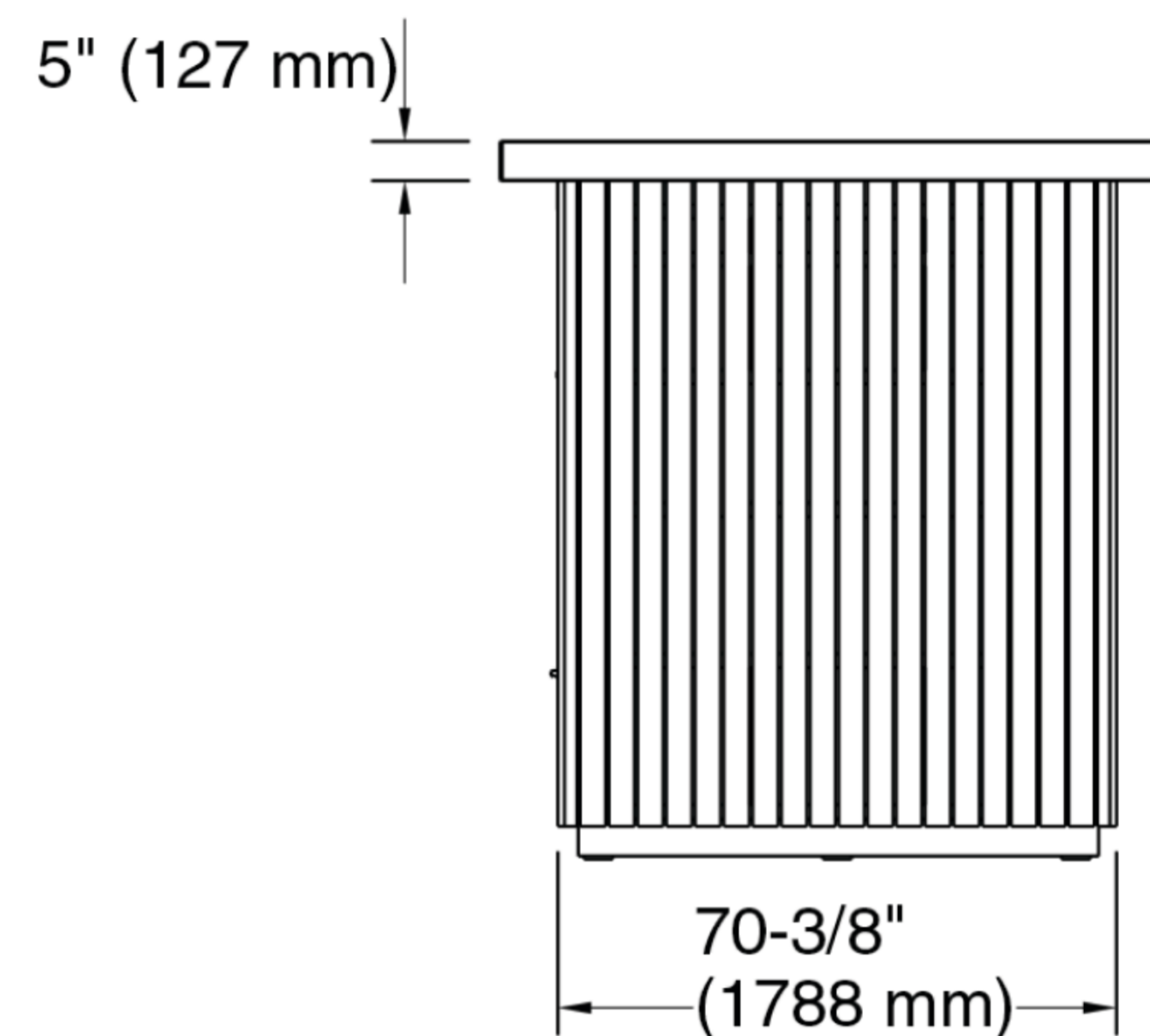
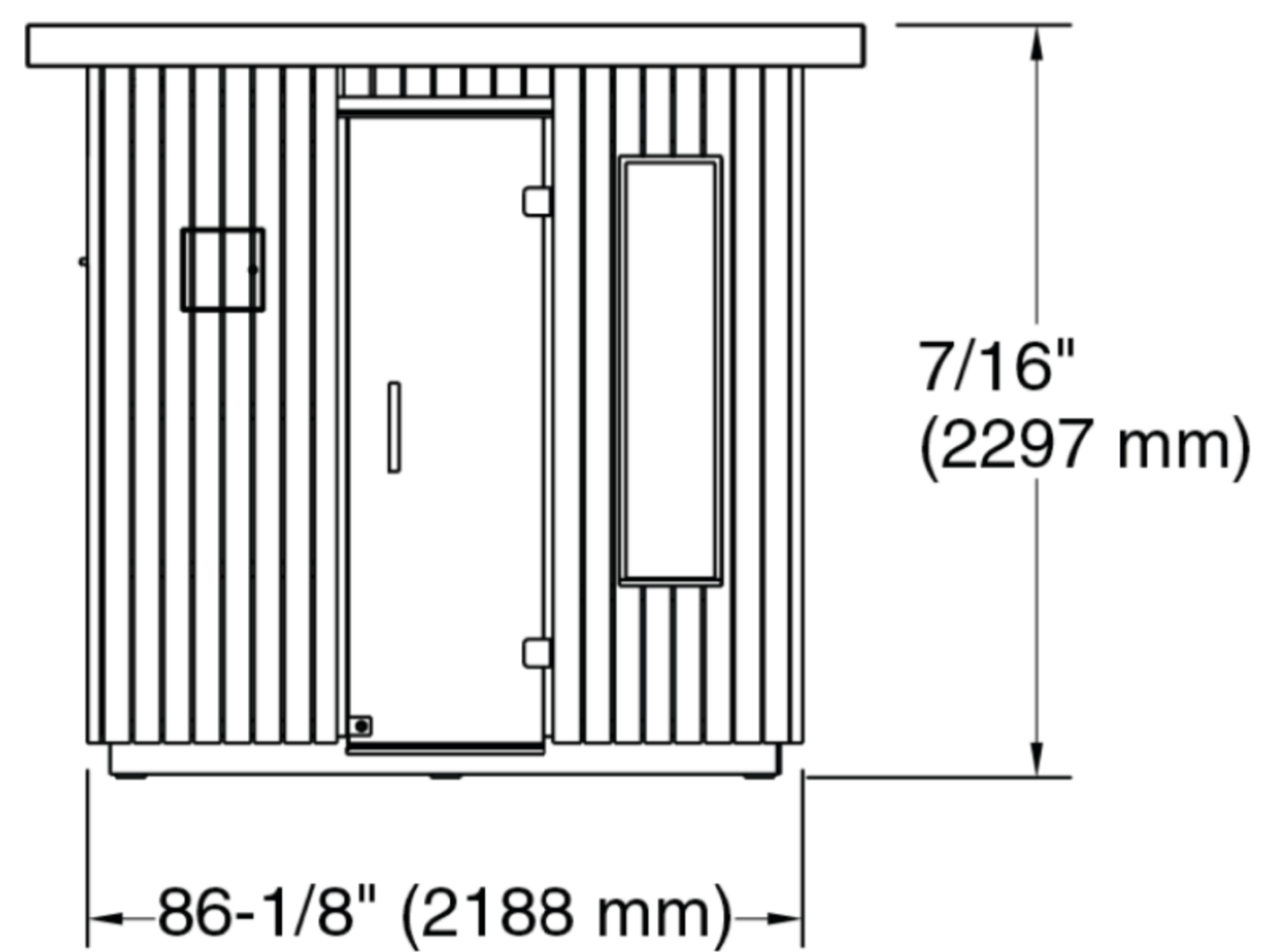
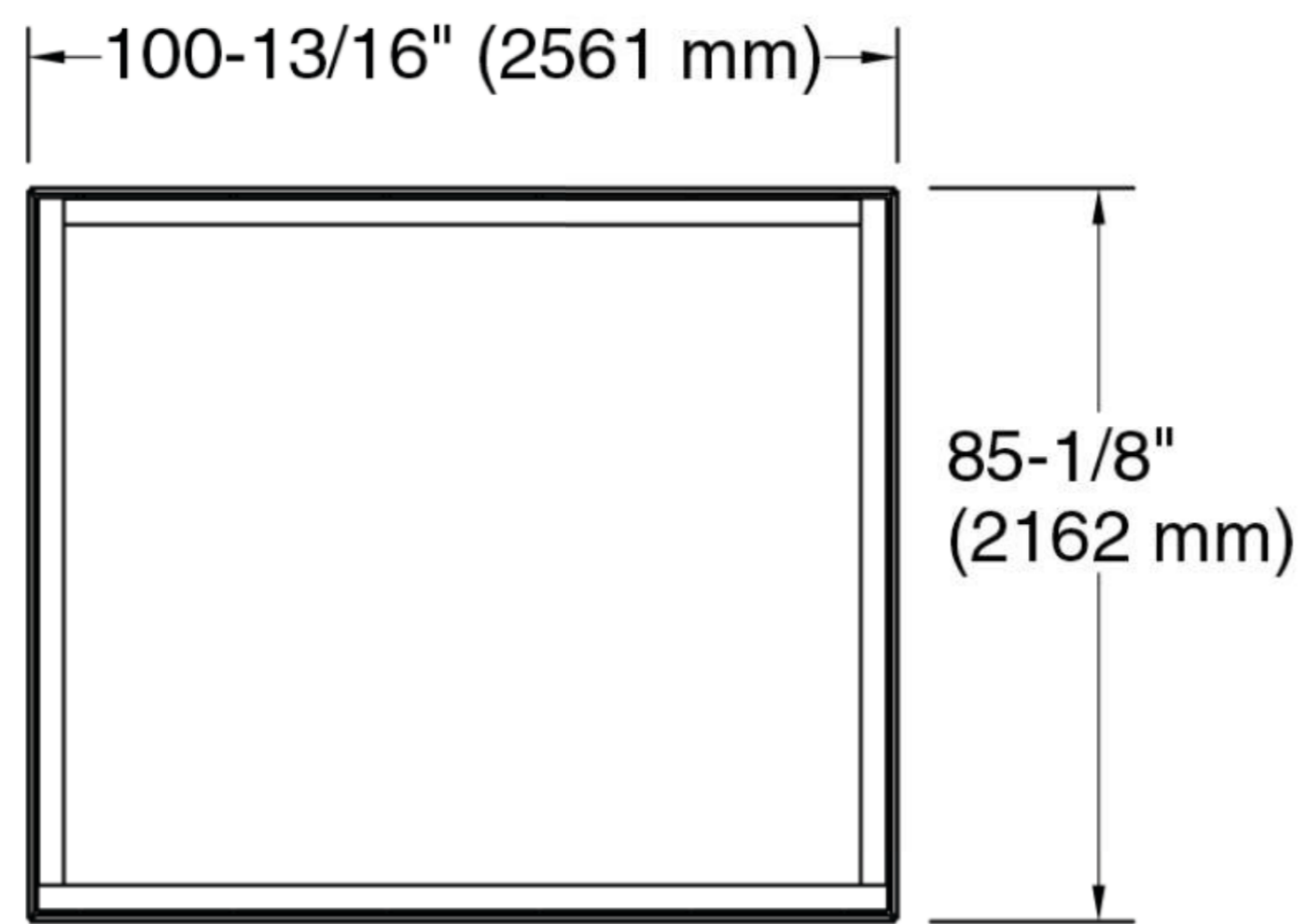

Installation

Freestanding

Installation Notes

- Install this product according to the installation instructions.
- A NEMA 14-50R female receptacle and appropriate electrical supply are required to be installed at the sauna site.
- The sauna will be assembled with a weather-proof electrical plug box containing a NEMA SS2-50P male plug.
- The sauna does not come with a power cable. The consumer is required to source a lockable power extension cord of the appropriate length with the following configuration: NEMA 14- 50P on one end and NEMA SS2-50R on the other end. The power extension cord should be sourced from a certified electrician.
- Structural integrity, including static loads, local code compliance, and load-bearing capacity (including snow and wind loads), must be verified by a qualified structural engineer or local authority.

Overview

- This guide contains details and requirements that must be verified before sauna installation.
- Sauna installation is best suited for skilled DIY individuals or professional trades people. Kohler Co. recommends hiring a professional installer for this sauna.
- A minimum of two people should perform this installation.
- Installation hardware is included with the product.
- This sauna must be installed as a freestanding structure in an outdoor location.

 **WARNING: Risk of property damage.** Check with local utility providers to verify that there are no underground pipes or cabling beneath the sauna installation area before proceeding. The ground nails are deep enough to puncture any pipes or cabling, which could result in physical damage and/or interruption of services.

Logistics and Scheduling

- **Delivery Access** - The sauna will be delivered on a truck with a lift. Please ensure that there is sufficient space for the truck and for a delivery crew to safely unload the sauna.
- **Staging Area** - The sauna will arrive in either one or two large pallets. It is recommended that the sauna is delivered to a dry and level location. This location should have ample space to allow for the unpacking of the pallets.
- **Personal Availability** - The property owner should remain available during both the delivery and installation appointments.
- **Installation** -
 - **Included:** The installation company will arrive at the site on the scheduled date and time. Site readiness will be evaluated, the sauna will be unpacked, and the sauna will be assembled at the desired location. The sauna will be tested to ensure functionality and all packing material will be removed.
 - **Not Included:** Anything pertaining to site electrical, site ventilation, and site cosmetics/finishing.

Physical Space and Access

- **Clearance Requirements** - Verify that the installation site has adequate space for delivery and installation. Establish a clear, blocked-off perimeter around the delivery and installations sites to ensure the safety of any bystanders, pets, or children nearby.

NOTE: The uncrating site does not need to be the installation site. Components can be carried to the installation site after uncrating.

NOTE: Follow the uncrating instructions that are included with the product.

- **Drainage** - Verify that the installation site has proper drainage to prevent water pooling around the base of the sauna.
- **Pathways and Doorways** - The sauna is delivered in sections that are easy to transport through interior corridors and doorways. Provide a dry, secure area to store the sauna components before and during the installation.
- **Floor Load Capacity** - Verify that the flooring and ground area is capable of supporting the weight of the equipment plus dynamic loads (400.9 - 765.5 lbs/ft² per post).
- **Work Area Preparation** - The installation site must be level.
 - **Compacted Gravel:** If the sauna is installed on a compacted gravel surface and concrete pavers (not provided), it is recommended to use the provided ground nails to secure the sauna in place.

- **Concrete Pad:** If the sauna is installed on a concrete pad, it is recommended to use fasteners (not provided) to secure the sauna in place. Consult the specification sheet to determine the required concrete thickness to accommodate the load requirements. Consult with a qualified structural engineer and/or local authorities for verification and to comply with local codes.
- **Other Installations:** For any installation on a site different from the ones listed above, consult a qualified structural engineer and/or local authorities to account for structural integrity, local code compliance, and load-bearing capacity (including, but not limited to, wind and snow loads).
- Please refer to the installation guide for more information regarding site preparation.

Environmental Conditions During Installation

- **Dry Weather** - Schedule the sauna installation during dry weather if possible. This will help to avoid exposing both the wood and electrical components to moisture.
- **Rainy or Snowy Weather** - If installation must occur during inclement weather conditions, prepare a temporary canopy or shelter to cover the installation area as much as possible. Provide a dry, secure area to store the sauna components both before and during the installation so that the components are not resting on wet or cold ground.
- **Lighting** - If the installation will take place during early morning or late afternoon hours, ensure that there is sufficient lighting available.

Utilities and Infrastructure

- **Electrical Supply** - Ensure that grounded outlets with the correct voltage and amperage on dedicated circuits are in place and operational prior to beginning the installation of the sauna.
 - Ensure that the electrical supply connection point is located close to the final installation area to minimize the length of electrical cord that will be needed. The sauna should not be moved after installation is complete.
 - A NEMA 14-50R female receptacle and appropriate electrical supply are required to be installed at the sauna site.
 - The sauna will be assembled with a weather-proof electrical plug box containing a NEMA SS2-50P male plug.
 - The sauna does not come with a power cable. The consumer is required to source a lockable power extension cord of the appropriate length with the following configuration: NEMA 14- 50P on one end and NEMA SS2- 50R on the other end. The power extension cord should be sourced from a certified electrician.
- **Plumbing and Water Supply** - No plumbing is required.
- **Ventilation** - The exhaust vent is located on the rear of the sauna. Verify that this area is unobstructed.

Safety and Compliance

- **Regulatory Approvals** - Electrical work must be completed by a certified electrician.
- **Floor Load Capacity** - Verify that the flooring can support the weight of the sauna and dynamic loads during use.

Vue d'ensemble

- Ce guide comprend de l'information détaillée et les conditions requises qui doivent être vérifiées avant l'installation du sauna.
- L'installation du sauna convient le mieux aux personnes qualifiées pour effectuer des installations à faire soi-même ou des spécialistes professionnels. Kohler Co. recommande d'embaucher un installateur professionnel pour ce sauna.
- Deux personnes au moins devraient effectuer cette installation.
- La visserie d'installation est incluse avec le produit.
- Ce sauna doit être installé en tant que structure autonome dans un endroit à l'extérieur.

 **AVERTISSEMENT : Risque de dommages matériels.** Vérifier auprès des fournisseurs de services publics locaux qu'aucune tuyauterie et aucun câblage souterrains ne sont présents sous la zone d'installation du sauna avant de continuer. Les clous de sol sont assez profonds pour perforer des tuyaux ou du câblage, ce qui pourrait créer des dommages physiques et/ou une interruption des services.

Logistique et établissement du calendrier

- **Accès pour livraison** - Le sauna sera livré sur un camion avec un système de levage. Veiller à assurer qu'il y a un espace suffisant pour le camion et l'équipe de livraison pour décharger le sauna en toute sécurité.
- **Zone d'étape** - Le sauna arrivera sur une ou deux grandes palettes. Il est recommandé de livrer le sauna dans un endroit sec et à niveau. Cet endroit devrait avoir un ample espace pour permettre le déballage des palettes.
- **Disponibilité personnelle** - Le propriétaire des lieux devrait rester disponible pendant les rendez-vous de livraison et d'installation.
- **Installation** -
 - **Inclus** : La société d'installation arrivera sur les lieux à la date et à l'heure prévues. L'état de préparation des lieux sera évaluée, le sauna sera déballé, et le sauna sera assemblé à l'emplacement souhaité. Le sauna sera testé pour assurer sa fonctionnalité et tous les matériaux d'emballage seront enlevés.
 - **Non inclus** : Tous les éléments ayant trait au système électrique, à la ventilation du site, et aux éléments cosmétiques/à la finition du site.

Espace et accès physiques

- **Conditions requises en matière de dégagement** - Vérifier que le site d'installation dispose d'un espace adéquat pour la livraison et l'installation. Établir un périmètre clair et bloqué autour des sites de livraison et d'installation pour assurer la sécurité de toute personne à proximité, des animaux domestiques, ou des enfants.

REMARQUE : Le site de déballage n'a pas besoin d'être le site d'installation. Les composants peuvent être transportés vers le site d'installation après le déballage.

REMARQUE : Suivre les instructions de déballage qui sont incluses avec le produit.

- **Drainage** - Vérifier que le site d'installation comprend un drainage approprié pour empêcher une accumulation d'eau autour de la base du sauna.
- **Parcours et entrées de portes** - Le sauna est livré en sections qui sont faciles à transporter à travers les couloirs intérieurs et les entrées de portes. Fournir une zone sèche et protégée dans laquelle entreposer les composants du sauna avant et pendant l'installation.

- **Capacité de charge sur le plancher** - Vérifier que le plancher et la zone du sol sont capables de supporter le poids de l'équipement plus les charges dynamiques (400,9 - 765,5 lb/pi² par poteau).
- **Préparation de la zone de travail** - Le site d'installation doit être à niveau.
 - **Gravier tassé** : Si le sauna est installé sur une surface de gravier tassé et des pavés en béton (non fournis), il est recommandé d'utiliser les clous de sol fournis pour fixer le sauna en place.
 - **Dalle de béton** : Si le sauna est installé sur une dalle de béton, il est recommandé d'utiliser des dispositifs d'attache (non fournis) pour fixer le sauna en place. Consulter la fiche de spécifications pour déterminer l'épaisseur requise du béton pour être conforme aux conditions requises en matière de charge. Consulter un ingénieur en structures qualifié et/ou les autorités locales pour vérifier et pour être conforme aux codes locaux.
 - **Autres installations** : Pour toute installation sur un site différent de ceux indiqués ci-dessus, consulter un ingénieur en structures qualifié et/ou les autorités locales pour vérifier l'intégrité structurelle, la conformité aux codes locaux, et la capacité de portance (y compris, sans s'y limiter, les charges de vent et de neige).
 - Se reporter au guide d'installation pour de l'information supplémentaire sur la préparation du site.

Conditions environnementales pendant l'installation

- **Temps sec** - Prévoir l'installation du sauna pendant un temps sec si possible. Cela aidera à éviter une exposition à l'humidité des composants en bois et électriques.
- **Temps pluvieux et neige** - Si l'installation doit avoir lieu pendant de mauvaises conditions atmosphériques, préparer un auvent ou un abri temporaires pour couvrir la zone d'installation autant que possible. Fournir un endroit sec et protégé dans lequel entreposer les composants du sauna avant et pendant l'installation afin que les composants ne reposent pas sur un sol mouillé ou froid.
- **Éclairage** - Si l'installation a lieu tôt le matin ou en fin d'après-midi, s'assurer qu'un éclairage suffisant est disponible.

Services publics et infrastructure

- **Alimentation électrique** - Assurer que les prises de courant mises à la terre avec la tension et l'ampérage corrects sur des circuits dédiés sont en place et opérationnels avant de commencer l'installation du sauna.
 - Assurer que le point de connexion d'alimentation électrique se trouve près de la zone d'installation finale pour minimiser la longueur du cordon électrique qui sera nécessaire. Le sauna ne devrait pas être déplacé une fois que l'installation est terminée.
 - Une prise femelle NEMA 14-50R et une alimentation électrique appropriées sont requises pour être installées au site du sauna.
 - Le sauna sera assemblé avec un boîtier de fiches électriques résistant aux intempéries comprenant une fiche mâle NEMA SS2-50P.
 - Le sauna n'est pas fourni avec un câble d'alimentation. Le consommateur est requis de fournir un cordon de rallonge d'alimentation verrouillable, de la longueur appropriée avec la configuration suivante : NEMA 14-50P sur une extrémité et NEMA SS2-50R sur l'autre extrémité. La rallonge d'alimentation électrique devrait être fournie par un électricien certifié.
- **Plomberie et alimentation en eau** - Aucune plomberie n'est requise.
- **Ventilation** - Le conduit d'évacuation se trouve sur l'arrière du sauna. Vérifier que cette zone n'est pas obstruée.

Sécurité et conformité

- **Approbations réglementaires** - Le travail électrique doit être effectué par un électricien certifié.
- **Capacité de charge du plancher** - Vérifier que le plancher peut prendre en charge le poids du sauna et les charges dynamiques pendant l'utilisation.

Generalidades

- Esta guía contiene detalles y requisitos que deben ser verificados antes de instalar el sauna.
- Es mejor que la instalación del sauna sea realizada por personas muy hábiles o por profesionales en el oficio. Kohler Co. recomienda contratar a un instalador profesional para instalar este sauna.
- Se recomienda un mínimo de 2 personas para hacer esta instalación.
- Se incluyen herrajes de instalación con el producto.
- Este sauna debe ser instalado como estructura autosoportada en un lugar exterior.

⚠ ADVERTENCIA: Riesgo de ocasionar daños a la propiedad. Antes de seguir adelante es necesario verificar con los servicios públicos locales que no haya tuberías o cables ocultos bajo tierra, abajo del área de instalación del sauna. Los clavos a tierra entran lo suficiente en el terreno como para perforar tuberías o cableado, lo que podría ocasionar daños físicos y/o interrupción de servicios.

Logística y programación

- **Acceso para la entrega** - El sauna se entrega mediante un camión de carga con elevador. Asegúrese de que haya suficiente espacio para el camión de carga y para que el equipo de personal de entrega pueda descargar el sauna sin peligro.
- **Área de preparación** - El sauna se entrega en una o en 2 tarimas grandes. Se recomienda que el sauna sea entregado a un lugar seco y nivelado. Este lugar debe ser lo suficientemente amplio como para permitir desempacar las tarimas.
- **Disponibilidad de personal** - El propietario debe permanecer disponible durante la cita de entrega y la de instalación.
- **Instalación** -
 - *Se incluye:* La compañía de instalación llegará al lugar en la fecha y a la hora acordadas. Se evaluará la preparación del sitio, se sacará el sauna de su embalaje, y el sauna será ensamblado en el lugar deseado. Se probará el sauna para asegurar su funcionalidad, y todos los materiales de empaque serán retirados.
 - *No se incluye:* Nada que concierna al sistema eléctrico, la ventilación y la cosmética o los acabados del sitio.

Espacio físico y acceso

- **Requisitos de espacio libre** - Verifique que en el sitio de instalación haya espacio adecuado para la entrega y la instalación. Establezca un perímetro claro y sin bloqueos alrededor de los sitios de entrega e instalación, para proteger la seguridad del personal, las mascotas y los menores que se encuentren cerca.

NOTA: El lugar donde se abra la caja de embalaje no debe necesariamente ser el sitio de instalación. Es posible llevar los componentes al sitio de instalación una vez abierta la caja de embalaje.

NOTA: Siga las instrucciones de desembalaje que se incluyen con el producto.

- **Drenaje** - Verifique que en el sitio de instalación haya buen drenaje, para evitar que el agua se deposite alrededor de la base del sauna.
- **Rutas y portales** - El sauna se entrega en secciones fáciles de transportar a través de corredores o pasillos interiores y puertas. Debe haber un área seca y segura para almacenar los componentes del sauna antes y durante la instalación.
- **Capacidad de carga del piso** - Verifique que el piso y el terreno puedan soportar el peso del equipo más las cargas dinámicas (400,9 - 765,5 lb/ft² por poste).
- **Preparación del área de trabajo** - El sitio de instalación debe estar nivelado.

- **Grava compactada:** Si el sauna se instala sobre una superficie de grava compactada y adoquín de concreto (no se incluyen), se recomienda usar los clavos a tierra (que se incluyen) para fijar el sauna en su lugar.
- **Plancha de concreto:** Si el sauna se instala sobre una plancha de concreto, se recomienda usar sujetadores (no se incluyen) para fijar el sauna en su lugar. Consulte la hoja de especificaciones para determinar el espesor requerido de concreto para cumplir los requisitos de carga. Consulte a un ingeniero estructural certificado y/o a autoridades locales para verificar y cumplir los códigos locales.
- **Otras instalaciones:** En instalaciones en sitios distintos a los listados arriba, consulte a un ingeniero estructural certificado y/o a autoridades locales para considerar la integridad estructural, el cumplimiento de códigos locales y la capacidad de carga (que debe incluir, sin limitarse, a cargas por viento y nieve).
- Consulte la guía de instalación para obtener más información con respecto a la preparación del sitio.

Condiciones medioambientales durante la instalación

- **Estado de tiempo seco** - De ser posible, planee la instalación del sauna en una época sin lluvias. Esto ayuda a evitar exponer a la humedad tanto la madera como los componentes eléctricos.
- **Estado de tiempo lluvioso o con nieve** - Si la instalación debe hacerse bajo condiciones ambientales inclementes, prepare un toldo o albergue temporal para cubrir el área de instalación lo más posible. Proporcione un área seca y segura donde almacenar los componentes del sauna, tanto antes como durante la instalación, para que los componentes no queden sobre superficies mojadas o frías.
- **Iluminación** - Si la instalación se debe realizar muy temprano en la mañana o al anochecer, asegúrese de que haya suficiente iluminación.

Servicios públicos e infraestructura

- **Suministro eléctrico** - Asegúrese de que haya tomacorrientes con conexión a tierra, del voltaje y del amperaje correctos, en circuitos dedicados, y funcionando para iniciar la instalación del sauna.
 - Asegúrese de que el punto de conexión del suministro eléctrico esté cerca del área final de instalación, con el fin de minimizar la longitud del cable eléctrico necesario. El sauna no debe ser movido una vez que se haya completado la instalación.
 - Es necesario contar con un tomacorriente hembra NEMA 14-50R y con suministro eléctrico apropiado en el sitio de instalación del sauna.
 - El sauna será ensamblado con una caja de enchufe impermeable, que contiene un enchufe macho NEMA SS2-50P.
 - El sauna no se entrega con un cable de suministro eléctrico. El cliente debe proporcionar un cable de extensión bloqueable, de la longitud apropiada, y con la siguiente configuración: NEMA 14- 50P en un extremo y NEMA SS2-50R en el otro. El cable de extensión lo debe proporcionar un electricista certificado.
- **Plomería y suministro de agua** - No se requiere plomería.
- **Ventilación** - La ventila de escape está en la parte posterior del sauna. Verifique que esta área no esté obstruida.

Seguridad y cumplimiento de normas

- **Aprobaciones regulatorias** - Un electricista certificado debe completar el trabajo eléctrico.
- **Capacidad de carga del piso** - Verifique que el piso pueda soportar el peso del sauna y las cargas dinámicas durante el uso.

KOHLER® Sauna Limited Warranty

Kohler Co. warrants the KOHLER Brand saunas ("Product") to be free of defects in material and workmanship during normal residential usage for five (5) years from the date of purchase or the date of delivery (if later than the date of purchase) as long as the original purchaser owns the Product. The warranty applies to Product purchased and installed in the United States and Canada.

Warranty is void if the Product is installed in a commercial application.

Kohler Co. warrants all KOHLER Brand sauna accessories included with the sauna or purchased separately to be free of defects in material and workmanship during normal residential use for one (1) year from the date of purchase or the date of delivery (if later than the date of purchase) as long as the original purchaser owns the Product, with all other terms of this warranty applying except duration.

Kohler Co. will, at its election, repair or replace defective Product that is covered by this warranty where Kohler Co. inspection discloses any such defects occurring in normal usage. Damage caused by accident, misuse, or abuse is not covered by this warranty.

Damage caused by improper installation, alteration to the product, or negligence is not covered by this warranty. The warranty does not include damage from normal weathering and wear-and-tear, improper use or assembly, weather events, incorrect electrical connections, not following manufacturer recommendations, improper stone placement, or corrosion that results from being near saltwater or the use of hard water. The warranty does not cover heater stones or electrician costs incurred from any warranty claims. Improper care, cleaning, or maintenance will void the warranty. Proof of purchase (original sales receipt) must be provided to Kohler Co. with all warranty claims. Kohler Co. is not responsible for removal, installation, labor charges, or other incidental or consequential costs. In no event shall the liability of Kohler Co. exceed the purchase price of the product.

If you believe that you have a warranty claim, contact Kohler Co., either through your Dealer, Plumbing Contractor, Home Center or E-tailer, or by writing Kohler Co., Attn: Customer Care Center, 444 Highland Drive, Kohler, WI 53044, USA. Please be sure to provide all pertinent information regarding your claim, including a complete description of the problem, the product, model number, color, finish, the date the product was purchased and from whom the product was purchased. Also include your proof of purchase (original sales receipt).

For other information call 1-800-4-KOHLER (1-800-456-4537), visit www.us.kohler.com within the USA or www.ca.kohler.com within Canada.

There are no warranties which extend beyond those stated herein. ANY IMPLIED WARRANTIES THAT MAY BE APPLICABLE TO PRODUCTS, INCLUDING IMPLIED WARRANTIES OF MERCHANTABILITY OR FITNESS FOR A PARTICULAR PURPOSE, ARE LIMITED IN DURATION TO THE DURATION OF THIS WARRANTY APPLICABLE TO EACH COMPONENT. UNDER NO CIRCUMSTANCES SHALL KOHLER CO. BE LIABLE FOR SPECIAL, INCIDENTAL OR CONSEQUENTIAL DAMAGES BASED UPON BREACH OF THIS LIMITED WARRANTY, BREACH OF CONTRACT, OR STRICT LIABILITY. Some States or jurisdictions do not allow limitations of how long an implied warranty lasts, or the exclusion or limitation of incidental or consequential damages, so the above limitations or exclusions may not apply to you. This warranty gives you specific legal rights, and you may also have other rights which vary from State to State or jurisdiction to jurisdiction.

This is Kohler Co.'s exclusive written warranty.

Garantie limitée de sauna KOHLER®

Kohler Co. garantit les saunas de la marque KOHLER (« Produit ») contre tout défaut de matériau et de fabrication au cours d'une utilisation résidentielle normale sur une période de cinq (5) ans à partir de la date d'achat ou de la date de livraison (si ultérieure à la date d'achat) aussi longtemps que l'acheteur initial est propriétaire du Produit. La présente garantie s'applique au Produit acheté et installé aux États-Unis et au Canada.

La garantie est annulée si le Produit est installé dans une application commerciale.

Kohler Co. garantit tous les accessoires de saunas de la marque KOHLER inclus avec le sauna ou achetés séparément contre tout défaut de matériau et de fabrication au cours d'une utilisation résidentielle normale sur une période d'un (1) an à partir de la date d'achat ou de la date de livraison (si ultérieure à la date d'achat) aussi longtemps que l'acheteur initial est propriétaire du Produit, avec application de tous les autres termes de la présente garantie, sauf la durée.

Kohler Co. réparera ou remplacera à son gré le Produit défectueux qui est couvert par la présente garantie si une inspection par Kohler Co. révèle de telles déficiences se produisant au cours d'une utilisation normale. Aucun dommage causé par un accident, une mauvaise utilisation ou un usage abusif n'est couvert par la présente garantie.

Les dommages causés par une installation incorrecte, une modification du produit, ou une négligence ne sont pas couverts par la présente garantie. La présente garantie n'inclut pas des dommages créés par une météorisation et une usure normales, une utilisation ou un assemblage non appropriés, des événements météorologiques, des connexions électriques incorrectes, le manque de respect des recommandations du fabricant, un positionnement incorrect des pierres, ou une corrosion due à une proximité d'eau salée, ou à l'utilisation d'une eau calcaire. La garantie ne couvre pas les pierres du poêle ni les frais d'électricien survenus suite à des réclamations quelconques au titre de la garantie. Une maintenance, un nettoyage ou un entretien non adéquats annuleront la garantie. Une preuve d'achat (ticket de caisse original) doit être présentée à Kohler Co. avec toutes les réclamations au titre de la garantie. Kohler Co. n'est pas responsable des frais de retrait, d'installation, de main-d'œuvre, ou de tous autres frais accessoires ou consécutifs. La responsabilité de Kohler Co. ne dépassera en aucun cas le prix d'achat du produit.

Si une réclamation au titre de la garantie semble s'avérer nécessaire, s'adresser à Kohler Co. par l'intermédiaire du concessionnaire, plombier, centre de rénovation ou revendeur par Internet, ou bien par écrit à l'adresse Kohler Co., Attn.: Customer Care Center, 444 Highland Drive, Kohler, WI 53044, USA. S'assurer de fournir tous les renseignements pertinents à la réclamation, dont notamment une description complète du problème et du produit, le numéro de modèle, la couleur, la finition, ainsi que la date et le lieu d'achat du produit. Également inclure la preuve d'achat (ticket de caisse original).

Pour d'autres renseignements, composer le 1-800-4-KOHLER (1-800-456-4537), se rendre sur le site www.us.kohler.com aux États-Unis ou www.ca.kohler.com au Canada.

Aucune garantie prorogeant celles qui sont déclarées aux présentes n'est offerte. TOUTES LES GARANTIES IMPLICITES QUI POURRAIENT ÊTRE APPLICABLES POUR LES PRODUITS, Y COMPRIS LES GARANTIES IMPLICITES DE QUALITÉ MARCHANDE OU D'ADAPTATION À UN USAGE PARTICULIER SONT LIMITÉES EN DURÉE À LA DURÉE DE LA PRÉSENTE GARANTIE APPLICABLE POUR CHAQUE COMPOSANT. KOHLER CO NE SERA EN AUCUN CAS RESPONSABLE POUR DES DOMMAGES PARTICULIERS, ACCESSOIRES OU CONSÉCUTIFS DÉCOULANT D'UNE VIOLATION DE CETTE GARANTIE LIMITÉE, D'UNE VIOLATION DE CONTRAT OU D'UNE RESPONSABILITÉ STRICTE. Certains états ou certaines juridictions ne permettent pas les limites sur la durée d'une garantie tacite, ni l'exclusion ou la limite de dommages accessoires ou consécutifs indirects, et, par conséquent, les limites ou exclusions ci-dessus pourraient ne pas s'appliquer à votre cas. La présente garantie vous confère des droits légaux spécifiques et vous pourriez également avoir d'autres droits qui varient d'un État à l'autre ou d'une juridiction à l'autre.

Cela constitue la garantie écrite exclusive de Kohler Co.

Garantía limitada para saunas de KOHLER®

Kohler Co. garantiza los saunas marca KOHLER (“Producto”) contra defectos de materiales y mano de obra en uso residencial normal durante cinco (5) años a partir de la fecha de adquisición o de la fecha de entrega (si es posterior a la fecha de adquisición) mientras el comprador original sea propietario del producto. La garantía aplica a productos adquiridos e instalados en Estados Unidos y Canadá.

La garantía queda anulada si el producto se instala en una aplicación comercial.

Kohler Co. garantiza todos los accesorios para sauna marca KOHLER, que se incluyan con el sauna o que se adquieran por separado, contra defectos en materiales y mano de obra durante el uso residencial normal durante (1) año a partir de la fecha de adquisición o de la fecha de entrega (si es posterior a la fecha de adquisición) mientras el comprador original sea propietario del producto, estando en efecto todas las demás condiciones de esta garantía, excepto la duración.

Si una inspección realizada por Kohler Co. encuentra algún defecto durante el uso residencial normal, Kohler Co., a su criterio, reparará o reemplazará el producto defectuoso cubierto por esta garantía. Esta garantía no cubre daños causados por accidentes, abuso o uso indebido.

Esta garantía no cubre los daños causados por una instalación inapropiada, por alteraciones al producto o por negligencia. La garantía no incluye daños por desgaste y deterioro normal, uso o ensamblaje inapropiado, eventos climáticos, conexiones eléctricas incorrectas, no seguir las recomendaciones del fabricante, colocación inapropiada de las piedras, o corrosión que haya resultado de proximidad al agua de mar o del uso de agua dura. Esta garantía no cubre piedras del calefactor ni costos de electricistas ocasionados por reclamaciones de garantía. El cuidado, la limpieza o el mantenimiento indebidos anulan la garantía. Al presentar las reclamaciones de garantía a Kohler Co. es necesario incluir el comprobante de compra (recibo de venta original). Kohler Co. no se hace responsable de costos de desinstalación, instalación, mano de obra u otros costos incidentales o indirectos. En ningún caso la responsabilidad de Kohler Co. excederá el precio de compra del producto.

Si considera que tiene una reclamación en virtud de la garantía, comuníquese con Kohler Co. a través de su distribuidor, contratista de plomería, centro de remodelación o distribuidor por Internet, o escriba a Kohler Co., Atención: Customer Care Center, 444 Highland Drive, Kohler, WI 53044, EE. UU. Asegúrese de proporcionar toda la información pertinente a su reclamación, que debe incluir una descripción completa del problema, el producto, el número de modelo, el color, el acabado, la fecha y el lugar de compra del producto. También incluya su comprobante de compra (recibo de venta original).

Para obtener más información llame al 1-800-4-KOHLER (1-800-456-4537), visite www.us.kohler.com en EE. UU. o www.ca.kohler.com en Canadá.

No existen garantías que cubran más de lo que se establece aquí. TODA GARANTÍA IMPLÍCITA QUE PUDIERA SER APLICABLE A PRODUCTOS, INCLUIDAS GARANTÍAS IMPLÍCITAS DE COMERCIALIZACIÓN O IDONEIDAD PARA UN PROPÓSITO EN PARTICULAR, SE LIMITAN EN DURACIÓN A LA DURACIÓN DE ESTA GARANTÍA EN LO QUE APLICA A CADA COMPONENTE. BAJO NINGUNA CIRCUNSTANCIA DEBERÁ KOHLER CO. SER CONSIDERADO RESPONSABLE POR DAÑOS ESPECIALES, INCIDENTALES O INDIRECTOS EN BASE AL INCUMPLIMIENTO DE ESTA GARANTÍA LIMITADA, INCUMPLIMIENTO DE CONTRATO O RESPONSABILIDAD NO CULPOSA. Algunos estados o jurisdicciones no permiten limitaciones en cuanto a la duración de una garantía implícita ni a la exclusión o limitación de daños incidentales o indirectos, por lo que es posible que las limitaciones y exclusiones anteriores no se apliquen a su caso. Esta garantía le proporciona derechos legales específicos, y es posible que usted tenga otros derechos que varían de estado a estado y de jurisdicción a jurisdicción.

Esta es la garantía exclusiva por escrito de Kohler Co.

